

МОСКОВСКИЙ ГОСУДАРСТВЕННЫЙ УНИВЕРСИТЕТ
имени М.В. ЛОМОНОСОВА

ФАКУЛЬТЕТ ГОСУДАРСТВЕННОГО УПРАВЛЕНИЯ
КАФЕДРА СОЦИОЛОГИИ УПРАВЛЕНИЯ

На правах рукописи

Гоманова Сильвия Олеговна

**ЭКОПОСЕЛЕНИЯ В РОССИИ:
ВОЗНИКНОВЕНИЕ, ФУНКЦИОНИРОВАНИЕ, ПЕРСПЕКТИВЫ**

Специальность 22.00.04 –
«Социальная структура, социальные институты и процессы»

Диссертация на соискание ученой степени
кандидата социологических наук

Научный руководитель:
доктор социологических наук, доцент
РЫБАКОВА МАРИНА ВЛАДИМИРОВНА

МОСКВА 2018

Содержание

Введение.....	3
Глава 1. Теоретико-методологические подходы к изучению экопоселений ..	15
§ 1.1 Социально-экологический контекст формирования экопоселений в России.....	15
§1.2 Историко-методологический подход к изучению экопоселений	44
Глава 2. Социологический анализ экопоселений в России	73
§ 2.1 Процесс становления и функционирования экопоселений в России..	77
§ 2.2 Социальные, экологические и экономические практики жителей экопоселений в России	102
Заключение	136
Список литературы	141
Приложение	163

Введение

Актуальность исследования. Интенсивная урбанизация и мегаполизация, сложившаяся негативная экологическая ситуация, характеризующаяся высокой степенью антропогенного воздействия на окружающую среду, приводят к социально-экологической напряженности и снижают качество жизни населения в целом.

Возрастающая значимость формирования благоприятной социально-экологической среды начинает занимать все более важное место в структуре потребностей городского и сельского населения. Президент Российской Федерации В.В. Путин в Послании Федеральному Собранию 1 марта 2018 года отметил, что в нашей стране еще не достигнут желаемый уровень качества жизни, для повышения которого необходимо «обеспечить высокие стандарты экологического благополучия»¹. В связи с этим, представляют интерес инновационные проекты устойчивого развития городов и сельских территорий, которые направлены на сохранение зеленого пространства, экологизацию образа жизни, энергосбережение и энергоэффективность, повышение социально-экологической ответственности и участия населения в сохранении и использовании естественной природной среды.

Несмотря на усилия, направленные на развитие социально-экологической среды, невозможно быстрое улучшение ее качества в городе и сельской местности.

Вместе с тем во всем мире и в России все больше людей ежегодно создают для себя и своих семей дружественную устойчивую среду посредством экопоселений.

В настоящее время в России 196 действующих поселений и 220 поселений находятся на стадии подготовки, а именно: 112 – строится, 60 – оформляется, 48 – создали инициативные группы поселений² (для сравнения,

¹ Послание Президента Федеральному Собранию/ События/ Президент России. URL: <http://kremlin.ru/events/president/news/56957> (дата обращения 09.08.2018).

² Поселения.py // Статистика. URL: <http://poselenia.ru/statistic> (дата обращения 08.08.2018).

в 2009 г. было зарегистрировано только 54 экопоселения³, в 2012 г. – около 200). Смена городского образа жизни на альтернативный оказывается все более актуальной для все большего количества людей.

Актуальность исследования обусловлена уникальностью феномена экопоселений в России, состоящего в создании благоприятной локальной социально-экологической среды, основанной на социальной активности, экологической ориентированности, самоуправлении, а также трансляции полученного опыта.

Степень научной разработанности проблемы.

Основы взаимодействия системы «человек-окружающая среда» были заложены в работах Р. Парка, Э. Берджесса, У. Кирка, В.И. Вернадского, Р. Данлэпа, У. Каттона, Б. Коммонера, Форрестера, Д. Медоуза, Д. Пеппера и др.⁴

Подходы к понятию социально-экологической среды, а также ее элементов и взаимодействия с человеком раскрывают Д.Ж. Маркович, М.Ф. Реймерс, Л. Шнорре и О. Дункан, В.А. Ситаров, Н.Е. Покровский, И.А. Сосунова, В.В. Пустовойтов, О.Н. Яницкий, М.В. Рыбакова, Л.В. Максимова и др.⁵

³ Рыбакова М.В., Щукина М.Ю. Экопоселения как социальная экологическая практика общества // Социально-гуманитарные знания. – 2012. – №4. – С. 316-324.

⁴ Park R. «Human Ecology» // American Journal of Sociology. – 1936. – № 42(1). – P. 1-15; Kirk W. Historical geography and the concept of the behavioural environment // Indian Geographical Journal. – 1951. – № 25– P. 152-160; Вернадский В.И. Размышления натуралиста. – Научная мысль как планетное явление. – М.: Наука, 1977; Каттон У.Р. мл. Конец техноутопии. – Киев: ЭкоПраво, 2006; Catton, William R. and Riley E. Dunlap Environmental Sociology: A New Paradigm // The American Sociologist. –1978. –№13. – P. 41-49; Catton, William R. and Riley E. Dunlap. A New Ecological Paradigm for PostExuberant Sociology // American Behavioral Scientist. – 1980. – № 24(1). – P. 15-47; Commoner, B. The closing circle: Nature, man, and technology. – New York: Knopf, 1971; Dunlap, R. E., Catton, W. R., Jr. Environmental sociology // Annual Review of Sociology. – 1979. – №5. –P. 243-273; Форрестер Д.Мировая динамика. – М.: АСТ, 2003; Медоуз Д. Пределы роста. – М.: Изд-во Московского университета, 1991; Медоуз Д.Х., Медоуз Д.Л., Рандерс Й. За пределами роста. – М.: «Прогресс», «Пангея», 1994; Foley G. Deep ecology and subiectivity // Society and Nature. – 1992. – № 2. – P. 91; Arne N. The shallow and the deep, long-range ecology movement // A Summary Inquiry. – 1973. – №16 (1). – P. 95-100; Szerszynsky B. On knowing what to do: environmentalism and modern problematic // Risk, Environment and Modernity / Ed. by S. Lash, B.Szerszynsk, B. Wynne. – L., 1996; Pepper D.M. Eco-socialism. From deep ecology to social justice. – L., 1993.

⁵ Маркович Д.Ж. Социальная экология: Монография. – М.: Изд-во РУДН, 1997; Реймерс Н.Ф. Экология: теории, законы, правила, принципы и гипотезы. – М.: Журнал «Россия молодая», 1994; Баньковская С.П. Инвайронментальная социология. – Рига, 1991; Максимова Л. В. Опыт выявления каркаса основных понятия общей антропоэкологии // Эволюционная и историческая антропоэкология. – 1994.-С. 77-88; Ситаров В.А., Пустовойтов В.В. Социальная экология. – М.: Издательский центр «Академия», 2000; Яницкий О.Н. Россия как экосистема // Социологические исследования. – 2005. – №7. – С.84-94;

Вторым типом научных трудов, которые представляют интерес для диссертации, являются исследования экопоселений. История развития зарубежных экопоселений представлена в работах Р. Гилмана, Дж. Доусона, Д.Л. Кристиан, Х. Джексона и К. Свенссона, Р. Джексона и др.⁶

В России первые исследования экопоселений проводились Центром независимых социологических исследований – И.П. Кулясовым, А.А. Кулясовой, А. Болотовой, М.С. Тысячнюк, Д. Воробьевым, С. Пчелкиной и др.⁷

В последние годы появился устойчивый интерес отечественных исследователей разных областей науки к изучению истории развития экопоселений в России и за рубежом, что породило появление ряда научных статей (И. Польский, А. Метелкин, И.В. Дуничкин, И.А. Фахрутдинова, А.Ф. Сайфуллина, В.В. Степанова, О.В. Семенова, В.А. Сафронов).⁸ Интерес

Рыбакова М.В. Социальные экологические практики: состояние и механизмы управления: монография. – М.: КДУ, 2012; Сосунова И.А., Титаренко Л.Г. Экологические ценности и экологическое поведение в обществе риска (окончание в бюлл. №5, 2015) // Использование и охрана природных ресурсов в России. – 2015. – №4 (142). – С.99-102; Сосунова И.А., Титаренко Л.Г. Экологические ценности и экологическое поведение в обществе риска (окончание. начало в бюлл. №4, 2015) // Использование и охрана природных ресурсов в России. – 2015. – №5 (143). – С. 102-106.

⁶ Gilman R. The ecovillage Challenge/ Context// Living Together. – 1991. – №29. –P.10. URL: <http://www.context.org/ICLIB/IC29/Gilman1.htm> (дата обращения 16.03.2018); Dawson J. Ecovillages. New Frontiers for Sustainability. – Green Books, 2006; Christian D.L. Finding Community: How to Join an Ecovillage or Intentional Community. – New Society Publishers, 2007; Jackson H., Svansson K. Ecovillage Living. Restoring the Earth and Her People. – Green Books, 2002; Ross Jackson, J.T. We ARE Doing It: Building and Ecovillage Future. – San Francisco, CA: Robert D. Reed Publishers, 2000; Bang, J. Ecovillages: A Practical Guide to Sustainable Communities. – Boston, MA: New Society Publishers, 2005; Condit. S. Practical Millenarianism: Nonns of Anarchism in the 21st Century, 2007. URL: http://kvl.joensuu.fi/pdf/philosophical_anarchism.pdf (дата обращения 01.05.2018); Trainer. T. Where Are We, Where Do We Want To Be, How Do We Get Here? // Democracy and Nature. – 2000. – № 6 (2). – P. 267-286.

⁷ Экопоселения в России и США: сборник статей / Под ред. М. Соколова. – СПб: ЦНСИ. Труды. Вып. 10. 2004.

⁸ Польский И. От «дачников» к «поселенцам»: опыты сообщества в движении «Анастасия» / «Звонящие кедры России» // Труды «Русской антропологической школы»: Вып. 12. – М.: РГГУ, 2013. – С. 136-155; Метелкин А. История альтернативных поселений за рубежом // Любинка. URL: http://www.lubinka.ru/article/eco_worjd/mr.htm (дата обращения 08.07.2018); Дуничкин И.В. Краткая история экопоселений. URL: <http://think-blue.ru/blog/post/622> (дата обращения 08.07.2018); Дуничкин И.В., Фахрутдинова И.А., Сайфуллина А.Ф. Современная история развития экологических поселений. Зарубежный опыт и ситуация в республике Татарстан // Известия КГАСУ. – 2014. – №2 (28). – С.22-31; Сайфуллина А.Ф. Развитие экологических поселений в Татарстане. Национальные традиции и региональный аспект // Международная научно-практическая конференция «Национально-региональные векторы современной архитектуры». – Казань: КГАСУ, 2014; Степанова В.В., Семенова О.В., Сафронов В.А. Аналитическая справка по основным характеристикам и современным тенденциям развития зарубежных экологических поселений. URL: http://samlib.ru/e/ekoposelenie_1/spravka_farm.shtml (дата обращения 20.05.2018).

представляют также работы, посвященные крестьянской общине как одному из прототипов экопоселений в России.⁹

Концепция «электронного коттеджа» Э. Тоффлера¹⁰ и перехода в эпоху ноосферы, предложенные Н.Н. Моисеевым и В.И. Вернадским¹¹ определяет коренные изменения, необходимые для качественных преобразований среды появления экопоселений.

Актуальным является исследование некоторых социально-экологических проблем в рамках изучения развития сельских сообществ (Ж.Т. Тощенко, Г.С. Широкалова, Л.В. Бондаренко, Т.Г. Евдокимова, Н.Е. Покровский, А.А. Кулясова, И.П. Кулясов).¹²

Рассмотрение экопоселений через призму теоретико-методологических основ экологического движения возможно благодаря работам отечественных

⁹ Алаев Л.Б. Чем была «русская община» и что такое «русская общинность» // История и современность. – 2014. – №2. – С.46-72; Гордеева М.А. Волостной сход в системе местного крестьянского самоуправления Томской губернии в начале XX в. // Вестник Томского государственного университета. История. – 2018. – №51. – С. 21-27; Алиева Л. В. Крестьянская поземельная община как субъект реализации экологической функции (по материалам Северо-запада России) // Научные ведомости. Серия История. Политология. – 2015. – №19 (216) Выпуск 36. – С. 115-120; Васев И.Н. Русская крестьянская община как альтернатива концепции гражданского общества // Известия Алтайского государственного университета. – 2011. – №2/2. – С. 86-89.

¹⁰ Тоффлер Э. Третья волна. М.: ООО «Фирма «Издательство АСТ», 1999. URL: <http://text.net.ru> (дата обращения 01.05.2018).

¹¹ Моисеев Н.Н. Человек и ноосфера. – М., 1990. С.25; Вернадский В.И. Научная мысль как планетарное явление. – М.: Наука, 1991; Ресурсы ноосферного движения: Материалы международной конференции «Междисциплинарное взаимодействие при исследовании фундаментальных и прикладных проблем ноосферного развития: методологическое, информационное и организационное обеспечение» / Под ред. В. Кожара. – М.: 2000. Вып.1.

¹² Тощенко Ж.Т. Что представляет собой современное российское село? // Социологические исследования. – 2017. – №12. – С. 89-98; Бондаренко Л.В. Развитие сельских территорий России: оценки, мнения, ожидания // Социологические исследования. – 2016. – № 3. – С. 76-82; Евдокимова Т. Г. Ценности и ценностные ориентации сельского населения России // Социологические исследования. – 2015. – № 12. – С. 91-98; Широкалова Г.С. Нижегородское село в координатах 4D // Российское крестьянство и сельское хозяйство в контексте региональной истории. – 2018. – С.613-622; Покровский Н.Е. Перспективы российского Севера: сельские сообщества // Мир России. 2008. №4 С.111-134; Покровский Н.Е. Нефедова Т.Г. Угорский проект – перспективы развития Ближнего Севера // Мониторинг общественного мнения. – 2012. – №5 (11). – С.185-196; Покровский Н.Е. «Клеточная глобализация» и тенденции в сельских сообществах ближнего севера России // Социологические исследования. – 2013. – №4. – С.13-23; Покровский Н.Е., Нефедова Т.Г., Трейвиш А.И. Урбанизация, дезурбанизация и сельско-городские сообщества в условиях роста горизонтальной мобильности // Социологические исследования. – 2015. – №12. – С. 60-69; Кулясов И.П., Кулясова А.А. Экопоселения – новая форма сельских сообществ в России // Экология и жизнь. – 2008. – № 10. – С.20-26. URL: [http://www.ecolife.ru/arhiv/flash/83\(10-2008\).html](http://www.ecolife.ru/arhiv/flash/83(10-2008).html) (дата обращения: 08.07.2018); Кулясов И.П. Экологические поселения России как новая форма устойчивых сельских поселений // Устойчивое развитие и экологический менеджмент. – СПб., 2009. С. 51-63.

социологов – О.Н. Яницкого, И.А. Халий Е.А. Здравомысловой, С.Р. Фомичевой.¹³

Этапы формирования поселений представлены в работах А. Шубина, И.П. Кулясова, аналитических обзорах исследовательской группы «ЦИРКОН».¹⁴

Идеальные типы, модели экопоселений, и принципы их создания определены в работах Р. Гилмана, Дж. Доусона, Д.Л. Кристьян.¹⁵

Изучение социальных практик в интересах устойчивого развития в рамках экопоселений принадлежит К. Литфин, М.В. Рыбаковой, М.Ю. Щукиной,¹⁶ дополняется отраслевыми исследованиями, показывающими функциональные возможности в рамках устойчивого

¹³ Яницкий О.Н. Социальные движения в современном обществе: вопросы теории // Социологические исследования. 2013. №3. URL: http://www.isras.ru/files/File/Socis/2013_3/Yanitskiy_dvizh.pdf (дата обращения 21.05.2018); Халий И.А. «Зеленое» движение в России в конце XX века // Россия в окружающем мире: 2000 (Аналитический ежегодник) // М.: МНЭПУ, 2000; Халий И.А. Современные общественные движения: инновационный потенциал российских преобразований в традиционалистской среде // М.: Институт социологии РАН, 2007; Халий И.А. Экологическое общественное движение и власть: формы взаимодействия // Политические исследования. – 2008. – №4. – С. 130-139; Халий И.А. Местные сообщества в России – носители инноваций и традиционализма // Власть. – 2008. – №5. – С. 19-26; Халий И.А. Экологическое движение в Советском союзе: самоорганизация экологов-профессионалов // Вестник Института социологии. – 2012. – № 5. – С. 61-69; Здравомыслова Е.А. Парадигмы западной социологии общественных движений – СПб.: «Наука», 1993; Фомичев С.Р. «Хранители радуги» и гражданское общество в Касимове // Альманах «Участие. Социальная экология регионов России». – 1999. – Вып. 1. – С. 47–52; Фомичев С.Р. Радикальное экодвижение // Индекс/Досье на цензуру». –2000. – №12; Фомичев С.Р. Крайне зеленые. URL: <http://ecsocman.hse.ru/data/644/925/1219/004.FOMICHEV.pdf> (дата обращения 12.07.2018).

¹⁴ Шубин А. Альтернативная община: экзотика или дорога в будущее URL: <http://lib.rin.ru/doc/i/93382p.html> (дата обращения 10.05.2018); Кулясов И. Инициативы создания экопоселений // Малоэтажная Русь. URL: <http://mirmer.ru/prorgarms/region/item/156-iniciativy-sozdaniya-ekoposelenii> (дата обращения: 08.07.2018); Аналитический обзор экологических поселений России. – М.: ЦИРКОН, 2012 (версия 14-06-12). URL: http://www.zircon.ru/upload/iblock/e76/Jekoposelenija_v_Rossii_Analitcheskij_obzor.pdf (дата обращения 08.05.2018); Экопоселения как форма внутренней эмиграции: мотивация и перспективы распространения// Итоговый комплексный аналитический отчет по результатам исследования. – М.: ЦИРКОН, 2012. URL: http://www.zircon.ru/upload/iblock/841/Jekoposelenija_otchet_ZIRCON_2012.pdf (дата обращения 08.05.2018).

¹⁵ Gilman R. The ecovillage Challenge/ Context// Living Together. – 1991. – №29. –P.10. URL: <http://www.context.org/ICLIB/IC29/Gilman1.htm> (дата обращения 16.03.2018); Dawson J. Ecovillages. New Frontiers for Sustainability. – Green Books, 2006; Christian D. Creating a Life Together Practical Tools to Grow Ecovillages and Intentional Communities. – New Society Publishers. P.O. Box 189, Gabriola Island, Canada. 2003.

¹⁶ Karen T. Litfin, Ecovillages: lessons for sustainable community. – Cambridge, UK, and Malden, MA: Polity, 2014; Рыбакова М.В. Экологические практики в социокультурном контексте. – М.: Современная экономика и право, 2008. С. 115; Рыбакова М.В. Социальные экологические практики: состояние и механизмы управления: монография. – М.: КДУ, 2012; Рыбакова М.В. Социальные экологические практики как условие модернизации России // Социально-гуманитарные знания. – 2012. – №2. – С. 273-280.; Рыбакова М.В., Щукина М.Ю. Экопоселения как социальная экологическая практика общества // Социально-гуманитарные знания. – 2012. – №4. – С. 320; Щукина М.Ю. Социальная активность субъектов устойчивого развития сельских территорий: дис. ... к. соц. наук: защищена 22.09.15. – М., 2015. – 161с.

развития (Насыров И.Н., Дуничкин И.В., Тайсаева В.Т., Ковалев В.Е., Немцев И.А., Вавилова Т.Я.).¹⁷

Анализ научной литературы и исследований показал, что, несмотря на усиливающееся внимание к исследованию экопоселений в России, теоретическая и методолого-методическая база не является достаточно разработанной, так как затрагиваются в основном отдельные аспекты их функционирования.

Объект и предмет исследования. Объектом диссертационного исследования являются экопоселения. Предметом – становление и функционирование экопоселений в России.

Цель исследования: выявить состояние, тенденции и перспективы развития экопоселений в России.

Достижение цели исследования требует решения следующих **задач**:

1. Осуществить анализ состояния социально-экологической среды в России;
2. провести теоретико-методологический и исторический анализ подходов к изучению феномена экопоселений;
3. выявить причины и этапы создания экопоселений;
4. дать характеристику портрета жителя экопоселений в России;
5. проанализировать основные социальные, экологические и экономические практики жителей экопоселений в России;

¹⁷ Насыров И. Н. Эффективность инвестирования в рыночные инновации типа экопоселений // Инвестиции и инновации. – 2009. - № 1. – С. 131-134; Насыров И.Н. Оценка перспективности экопоселений как мест отдыха молодежи // Региональная экономика: теория и практика. – 2017. – Т. 15. №3 (438). – С. 592-602; Насыров И.Н. Оценка доходности экопоселений как объектов туризма по кривой Лаффера // Научное обозрение: теория и практика. – 2017. – №8. – С. 86-96; Дуничкин И.В. Малоэтажное строительство в экологических поселениях России // Жилищное строительство. – 2011. – №4. – С. 45-47; Дуничкин И.В. Развитие экологических поселений. Курортно-оздоровительные и образовательно-рекреационные комплексы // Архитектура и строительство России. – 2012. – №2. – С. 16-27; Тайсаева В.Т. Малых В.В., Мазаев Л.Р. Создание экопоселения с автономными энергосберегающими системами жизнеобеспечения на базе возобновляемых источников энергии // Малая энергетика. – 2009. – № 1/2. – С. 61-66; Ковалев В.Е. Перспективы построения поселений с независимой системой энергоснабжения / В.Е. Ковалев, Ю.Н. Шалимов, А.Л. Гусев // Альтернативная энергетика и экология. – 2011. – № 10. – С. 171-178; Немцев И.А. Зеленое строительство: экопоселения в концепции устойчивого развития // Урбанистика. – 2014. – №3. URL: http://e-notabene.ru/urb/article_13525.html (дата обращения 20.06.2018); Вавилова Т. Я. Экопоселения и энергоэффективные поселки как примеры устойчивого развития // Архитектон: известия вузов. – 2014. – № 47. – С. 71-79. URL: <http://archvuz.ru/sites/archvuz.ru/files/pdf/ArchPHE%2347pp71-79%20Vavilova.pdf> (дата обращения 20.06.2018).

6. раскрыть основные функции экопоселений;
7. определить проблемы и возможности развития экопоселений в России.

Теоретико-методологическую основу исследования составляют работы отечественных и зарубежных авторов, посвященных изучению проблем формирования альтернативных сообществ, социальных движений, сельских поселений и экопоселений. Анализ становления и функционирования экопоселений в России рассматривается с позиций структурно-функционального, деятельностного и системного подходов.

Эмпирическая база исследования представлена результатами *авторских исследований* за период 2012-2017 годов:

- 1) глубинные полуструктурированные интервью с жителями экопоселений Центрального региона России, средняя продолжительность интервью – 1,5 часа, N=42;

- 2) неформализованное невключенное наблюдение в ходе личного посещения экопоселений Центрального региона России и конференций с участием жителей поселений в г. Санкт-Петербурге: Международная социально-экологическая конференция «Экопоселения как новый вектор устойчивого развития» (22-23 марта 2012 г.), Всероссийская конференция «Устойчивые сообщества города и деревни: опыт самоорганизации» (3-4 апреля 2014 г.);

- 3) контент-анализ сайтов экопоселений России: 307 страниц портала «Поселения.ру» и 137 сайтов и групп в социальных сетях (2016 г.);

- 4) экспертные глубинные полуструктурированные интервью с активистами, лидерами и исследователями экопоселений, средняя продолжительность интервью – 2 часа, N=11;

- 5) контент-анализ уставов и сводов правил экопоселений России.

В работе также использовался *вторичный анализ* данных:

- 1) аналитических материалов исследовательской группы «ЦИРКОН»:

- «Аналитический обзор экологических поселений России» (анализ базы данных экопоселений, N=262 поселения);
 - «Экопоселения как форма внутренней эмиграции: мотивация и перспективы распространения. Итоговый комплексный аналитический отчет по результатам исследования» (глубинные интервью с активистами экологических поселений, N=15; невключенное наблюдение в поселениях Милёнки и Славное; он-лайн форум с жителями экопоселений, N=37 человек; Круглый стол в поселении Благодать; анализ скайп-чатов экопоселенцев);
 - «Потенциал переселения из города в село: стимулы и барьеры на пути внутренней миграции» 2015г. (он-лайн фокус-группа с жителями экопоселений, N=25 человек; массовый опрос населения РФ, N=1600 человек);
- 2) полуструктурированных интервью с жителями экопоселений Центрального региона России, представленных в диссертационном исследовании М.Ю. Щукиной «Социальная активность субъектов устойчивого развития сельских территорий», 2011-2014 гг. (N=21);
 - 3) исследования «Мотивы, условия и последствия миграции городского населения в сельскую местность в России» (всероссийская выборка, N=1000), проведенного в 2014 г. Неуважаевой М. совместно с Союзом комплексного проектирования и землеустройства сельских территорий;
 - 4) «Экологическая ситуация в России: мониторинг» (всероссийский телефонный опрос ВЦИОМ, 21-22 июля 2017 г., случайная вероятностная выборка: N=1200. Статистическая погрешность не превышает 3,5%);
 - 5) «Экология» (общероссийский опрос ФОМ, 20 августа 2017 г., интервью по месту жительства граждан, случайная вероятностная выборка: N=1500 чел. Статистическая погрешность не превышает 3,6%);

- 6) «Жизнь городская и сельская» (общероссийский телефонный опрос ФОМ, 2 марта 2014 г., случайная вероятностная выборка: N=1000. Статистическая погрешность не превышает 3,8%);
- 7) «Образ жизни и здоровье» (общероссийский телефонный опрос ФОМ, октябрь-ноябрь 2017 г., случайная вероятностная выборка: N=1500. Статистическая погрешность не превышает 3,6%);
- 8) «Здоровье, экология, хорошее питание: что россияне понимают под качеством жизни» (всероссийский телефонный опрос ВЦИОМ, 29-30 марта 2014 г., случайная вероятностная квотная выборка: N=1600. Статистическая погрешность не превышает 3,4%);
- 9) «Жизненные приоритеты россиян: семья, деньги или творчество?» (всероссийский телефонный опрос ВЦИОМ, 14-15 мая 2017 г., случайная вероятностная выборка: N=1200. Статистическая погрешность не превышает 3,5%);
- 10) «Индекс счастья» (ежедневный всероссийский телефонный опрос ВЦИОМ-СПУТНИК, случайная вероятностная выборка: N=1600 чел.);
- 11) «Индекс счастья» (общероссийский телефонный опрос ФОМ, 30 июня 2013 г., случайная вероятностная выборка: N=1500. Статистическая погрешность не превышает 3,6%);
- 12) Ежегодник «Общественное мнение – 2017» (Левада-Центр);
- 13) официальной статистики Федеральной службы государственной статистики, Министерства природных ресурсов и экологии, Всемирной организации здравоохранения (ВОЗ), федеральных и региональных законов, нормативно-правовых актов, программ, а также материалов, опубликованных в научных журналах, СМИ, интернет-источниках.

Научная новизна диссертационного исследования и положения, выносимые на защиту, заключаются в теоретических и прикладных результатах исследования:

1. Уточнено понятие экопоселения как альтернативного добровольного сообщества людей, проживающих на одной территории в сельской

местности, разделяющих общие ценности и реализующих социальные, экологические и экономические практики, с целью создания благоприятной среды для повышения качества жизни и трансляции здорового образа жизни.

2. Выявлены причины переезда в экопоселения России, которые основаны на неудовлетворенности качеством реализации базовых потребностей в социальной и экологической безопасности, в саморазвитии и творческой самореализации.
3. Изучены этапы создания экопоселения, отличительной особенностью которых является формирование образа и целей будущего поселения, а также поиска единомышленников на стадии инициативной группы. Внутренняя динамика функционирования состоит из трех этапов: периода эйфории, переосмысления идеалов, формирования новых целей.
4. Определен портрет типичного жителя экопоселения: бывший горожанин, обладающий одним или несколькими высшими образованиями, успешный и экономически обеспеченный, главными ценностями которого являются многодетная семья, природа и социальная ответственность. Основные черты характера: романтизм, творческий подход, ответственность, доброжелательность, любознательность, консерватизм, самоуверенность, социальная активность, снобизм.
5. Проанализированы основные социальные, экономические и экологические практики жителей экопоселений России, основанные на внутренней социальной солидарности, самоуправлении, социальной ответственности, бережном отношении к природной среде.
6. Раскрыты основные функции экопоселений: образовательная, культурно-просветительская, воспитательная, социально-экономическая, демографическая, рекреационная, транслирующая образ жизни.
7. Выявлены основные проблемы развития, которые на данном этапе могут рассматриваться как задачи для дальнейшего совершенствования: отработать механизм создания экопоселения, создать модель

взаимодействия внутри отдельного сообщества и сети российских экопоселений, совершенствовать межсекторное социальное партнерство с государством, населением, бизнесом.

8. Разработаны рекомендации для активистов экопоселений.

Теоретическая и практическая значимость диссертационного исследования.

Теоретические положения диссертационного исследования способствуют расширению научного знания и проблемного поля исследования экопоселений как нового социального явления.

Результаты эмпирических данных могут быть использованы представителями государственной власти различных уровней для улучшения качества жизни и социально-экологических условий, а также представителями экопоселений для оптимизации процесса функционирования. Данные этого исследования могут быть использованы в учебном процессе при чтении курса «Экологическая социология».

Апробация результатов исследования.

Основные теоретические и практические результаты исследования были представлены на конференциях различного уровня, в том числе на: ежегодных Международных научно-практических конференциях «Образование и наука для устойчивого развития» (Москва, 2012-2015 гг.), Международной социально-экологической конференции «Экопоселения как новый вектор устойчивого развития» (Санкт-Петербург, 2012 г.), III Международной научно-практической социологической конференции «Продолжая Грушина» (Москва, 2013 г.), 23 Международной конференции «Экология и безопасность» (Болгария, 2014 г.), Конференции «Устойчивые сообщества города и деревни: опыт самоорганизации» (Санкт-Петербург, 2014 г.), Международном форуме «Теория и практики устойчивого развития: новый взгляд» (Санкт-Петербург, 2016 г.), V Всероссийском социологическом конгрессе (Екатеринбург, 2016 г.).

Всего автором подготовлено 17 научных публикаций, из них 15 работ опубликовано по теме диссертации, в том числе 5 статей в журналах, рекомендованных ВАК Министерства образования и науки Российской Федерации.

Объем и структура диссертационной работы обусловлены целью и задачами исследования, включают введение, 2 главы (4 параграфа), заключение, список литературы и приложения.

Глава 1. Теоретико-методологические подходы к изучению экопоселений

§ 1.1 Социально-экологический контекст формирования экопоселений в России

В эпоху экологического кризиса человечество ощутило обратную связь во взаимодействии с окружающей средой, которая характеризуется влиянием экологических проблем, возникающих в результате антропогенной деятельности, на жизнь общества. Вместе с тем, человек не всегда может адекватно оценить не только отдаленные, но и ближайšie последствия своих поступков вследствие недостаточного уровня экологической культуры, а также латентности многих природных процессов. Эффект запаздывания обратной связи проявляется в постоянно растущей антропогенной нагрузке, которая приводит к сокращению природного капитала темпами, превышающими его способность восстанавливаться. Усиление эксплуатации экологических ресурсов во многих случаях приводит к снижению качества экосистемных услуг, а также ухудшению здоровья и продуктивности экосистем, поддерживающих эти услуги.

На сегодняшний день человечество не уделяет должного внимания экологическим проблемам, поощряя и стимулируя развитие общества потребления, не стремится преодолеть институциональные ограничения на пути к коэволюции человека и природы, под которой понимается оптимизация взаимодействия видов, их совместная эволюция.

Социальные аспекты взаимодействия общества и окружающей среды изучаются в рамках инвайронментализма, возникшего в конце 19 века. Изначально человеческое поведение расценивалось как приспособленческое, зависимое от природных факторов, то есть фактически игнорировалось антропогенное воздействие на окружающую среду. Средовые характеристики в эмпирических исследованиях того времени являлись системообразующими, определяющими деятельность общества.

Источниками теорий инвайронментализма можно считать географический и демографический детерминизм, рассматриваемый в трудах Ш. Монтескье, Ф. Рателя, Э. Реклю, Л.Н. Мечникова, Э. Хантингтона и других. Логическое продолжение формирования инвайронментальной социологии отражено в трудах ученых чикагской школы – Р. Парка, Э. Берджесса¹⁸. В 50-х годах 20 века англичанин У. Кирк предложил рассматривать природу не как «данность», а как совокупность реальности и особенностей восприятия ландшафта человеком.¹⁹ Только в 60-е годы формируются теоретические изыскания, направленные на изучение взаимодействия человека и природной среды, как взаимовлияющего процесса.

В.И. Вернадский и П. Тейяр де Шарден, независимо друг от друга, разрабатывали ноосферную теорию, основанную на неразрывности человека с окружающей средой, единстве природы и культуры. Человек становится «геологической силой», которая может влиять на изменения планетарного масштаба. Немалая роль отведена науке как средству познания мира, а также сознательности и духовности, которые являются гарантом качественно новых отношений «человек-окружающая среда».²⁰ Данная теория до сих пор вызывает споры, критики ссылаются на философско-религиозный, ненаучный характер учения, его утопичность²¹.

В 1968 году А. Печчеи основал Римский клуб – международную неправительственную организацию, представителями которой была выдвинута концепция пределов роста, демонстрирующая наличие границ социально-экономического развития, основанных на ограниченности природных ресурсов.²² В 70-х годах благодаря американским социологам

¹⁸ Park R. «Human Ecology» // American Journal of Sociology. №42(1). P. 1-15. 1936.

¹⁹ Kirk W. Historical geography and the concept of the behavioural environment // Indian Geographical Journal 25. 1951. P. 152-160; 357-371.

²⁰ Вернадский В.И. Размышления натуралиста. – Научная мысль как планетное явление. – М.: Наука, 1977.

²¹ Штильмарк Ф.Р. К спорам о дикой природе, заповедности и антропоцентризме // Гуманитарно-экологический журнал. – 2002. Т.2 (спецвыпуск). С 49-51.; Винер Д.Р. Культ Вернадского и ноосфера // В.И. Вернадский: pro et contra. – СПб., 2000. С. 645-646.

²² Форестер Д. Мировая динамика. М.: АСТ. 2003. 384 с. Медоуз Д. Пределы роста. М.: Изд-во Московского университета. 1991. 342 с.

Р. Данлэпу, У. Каттону, Б. Коммонеру и другим, начинает развиваться «новая экологическая парадигма»,²³ которая заключается в формировании иных принципов взаимодействия общества с окружающей средой: уход от антропоцентризма, приоритетности экономического роста, ориентаций на потребление. Следование указанным принципам позволит не решать экологические проблемы, а предупреждать их. В это время активно изучаются причины разрушения общества, а также способы формирования экоориентированной социальной среды. Экоанархизм, экосоциализм и глубинная экология показывают три различных пути выхода из сложившегося кризиса.²⁴ В основе теорий экоанархизма лежит отказ от индустриального производства и переход к доиндустриальным или неиндустриальным децентрализованным формам организации общества. По мнению М. Букчина, как представителя умеренного экоанархизма, необходимо не уйти от современных технологий, а изменить их, перейти на локальный уровень общественной жизни.²⁵ Приверженцы экосоциализма²⁶ видели причины экологического кризиса в эксплуататорском характере капиталистического общества, сохраняя при этом принципы экологического эгоизма – человек как основная цель сохранения природной среды. Направление глубинной экологии (или экософии) фокусируется на необходимости локальных изменений, переориентации системы ценностей человека, формировании экологического сознания, а также сокращения численности населения.²⁷ По мнению глубинных экологов, сообщества

²³ Каттон У.Р. мл. Конец техноутопии. Киев: ЭкоПраво, 2006.; Catton, William R. and Riley E. Dunlap. 1978. Environmental Sociology: A New Paradigm // *The American Sociologist* №13. P. 41-49.; Catton, William R. and Riley E. Dunlap. 1980. A New Ecological Paradigm for PostExuberant Sociology // *American Behavioral Scientist*. № 24(1). P. 15-47; Commoner, B. (1971). *The closing circle: Nature, man, and technology*. New York: Knopf; Dunlap, R. E., Catton, W. R., Jr. (1979). *Environmental sociology* // *Annual Review of Sociology*. №5. P. 243-273.

²⁴ Аксенова О.В. Генезис социально-экологической рефлексии на Западе во второй половине XX века // *Социологические исследования*. 2004. №9. С. 68-76.

²⁵ Bookchin M. *Remaking society. Pathways to a green future*. Boston, 1990; *Global ecology: a new arena of political conflicts* / Ed. by W. Sashes. L., 1993.

²⁶ Pepper D.M. *Eco-socialism. From deep ecology to social justice*. L., 1993.

²⁷ Foley G. *Deep ecology and subjectivity* // *Society and Nature*. 1992 Sept.—Dec. N 2. P. 91; Arne N. *The shallow and the deep, long-range ecology movement* // *A Summary Inquiry*. 1973 N 16 (1). P. 95—100; Szerszynsky B. *On knowing what to do: environmentalism and modern problematic* // *Risk, Environment and Modernity* / Ed. by S. Lash, B. Szerszynsk, B. Wynne. L., 1996.

должны стать реальной силой в переходе от антропоцентризма к экоцентризму.

Результатом усилий ученых разных областей в поиске нового вектора развития отношений человека и окружающей среды стала концепция устойчивого развития. Основы формирования данной концепции были заложены мировым научным сообществом в рамках трех масштабных конференций: первой межправительственной конференции по окружающей среде человека в Стокгольме (1972 г.), конференции в Рио-де-Жанейро (1982, 1992 гг.) и конференции в Йоханнесбурге (2002 г.). Понятие «устойчивое развитие» («sustainable development») получило широкое распространение с публикацией доклада Международной комиссии по окружающей среде²⁸ и развитию «Наше общее будущее»²⁹ (1987 года). Сегодня насчитывается более 60 интерпретаций понятия «устойчивое развитие», но наиболее известным является определение, данное Гро Харлем Брундтланд в докладе: «Устойчивое развитие – это такое развитие, которое удовлетворяет потребности настоящего времени, но не ставит под угрозу способность будущих поколений удовлетворять свои собственные потребности»³⁰ (рис. 1).



Рисунок 1 – Концепция устойчивого развития

²⁸ Прим. В литературе часто встречается – «комиссия Брундтланд» – по имени председателя Гро Харлем Брундтланд.

²⁹ Доклад Всемирной комиссии по вопросам окружающей среды и развития: «Наше общее будущее» от 4 августа 1987 г. //ООН. [электронный ресурс] – Режим доступа. – URL: <http://www.un.org/ru/ga/pdf/brundtland.pdf> (дата обращения 07.04.2018).

³⁰ Урсул А.Д. Переход России к устойчивому развитию. Ноосферная стратегия. – М.: Издательский дом «Ноосфера», 1998. -С.35.

Д. Медоуз и его соратники публикуют книгу «За пределами роста»³¹, позже «За пределами роста 30 лет спустя»,³² в которых вновь обращают внимание широкого круга лиц на то, что общество способно избежать экологического коллапса, если будут учтены текущие ограничения емкости среды, а также осуществлен переход от «роста» к «развитию».

В 2009 году Й. Рокстрем и У. Стеффер обозначили пределы роста, разработав «планетарные границы»³³, которые представляют собой девять глобальных природных процессов, являющихся биосферными ограничителями хозяйственной деятельности человека: изменение климата, закисление океана, истощение озонового слоя, биогеохимические изменения в циклах азота и фосфора, потребление пресной воды, использование земель, утрата биоразнообразия, аэрозольное загрязнение (уровень нагрузки не оценен), химическое загрязнение (уровень нагрузки не оценен). Несмотря на то, что некоторые границы представляют сложность в оценке биологических и социальных последствий выхода за их пределы и не определены количественно, уже сейчас результаты исследования позволяют о выходе за пределы некоторых из них.

В 2015 году ООН была принята «Повестка дня в области устойчивого развития на период до 2030 года»,³⁴ включающая новые 17 целей и 169 внутренних задач, охватывающих все сферы жизни общества, а также направленные на повышение качества жизни людей во всем мире.

Следовательно, социально-экологические условия в мире, стране, регионе являются индикаторами качества жизни, а их соответствие потребностям человека дает возможность судить об общем уровне благосостояния общества.

³¹ Медоуз Д. Х. За пределами роста: пер. с англ. / Д.Х. Медоуз, Д.Л. Медоуз, Й. Рандерс; Ред. Г.А. Ягодин. – М.: Прогресс; Пангея, 1994.

³² Пределы роста: 30 лет спустя / Д. Х. Медоуз, Й. Рандерс, Д. Л. Медоуз; пер. с англ. Е. С. Оганесян; под ред. Н. П. Та-расовой. – М.: БИНОМ. Лаборатория знаний, 2012.

³³ Rockstrom J. et al. «Planetary Boundaries. Exploring the safe operating space for humanity». Nature, 461(24): 472-475.2009.

³⁴ Организация Объединенных наций // Повестка дня в области устойчивого развития URL: <https://undocs.org/ru/A/RES/70/1> (дата обращения 26.06.2018).

В данном контексте имеет смысл обратиться к понятию «социально-экологическая среда». В.А. Ситаров и В.В. Пустовойтов под жизненной средой человека понимают «комплекс предметов и явлений окружающей природной и социальной действительности»³⁵, с которыми индивид вступает во взаимодействие. Социально-экологическая среда (СЭС) – совокупность социальных, экологических, духовных, экономических условий жизнедеятельности индивидов и групп. Качество СЭС определяется процессом взаимного влияния социальной и природной сред друг на друга: с одной стороны – это антропогенное воздействие на биотические и абиотические условия, а с другой – возможности удовлетворения экологических потребностей. Социально-экологическая среда воздействует на человека и сообщество, во многом определяя модели поведения.

По мнению Д.Ж. Марковича, можно выделить природный компонент СЭС, включающий в себя неживую природу (атмосферу, гидросферу, литосферу) и живую (флора, фауна, микроорганизмы), а также социальный компонент, состоящий из людей, культуры (материальной и духовной), общественных отношений.³⁶ Ученый отмечает, что на состояние среды влияют такие факторы как состояние природной среды, социально-экономические показатели, демографическая ситуация, уровень общественного здоровья, система ценностей и т.д.

М.Ф. Реймерс включил в структуру СЭС 4 неразрывно связанных элемента: природный, квазиприродный (природа, измененная человеком и не способная к самоподдержанию), артеприродный (искусственно созданная среда, не имеющая аналогов в природе), социальный (взаимодействие, ценности, психологический климат и др.).³⁷ О.Н. Яницкий придерживается аналогичного взгляда на составляющие компоненты среды и отмечает, что

³⁵ Ситаров В.А., Пустовойтов В.В. Социальная экология. – М.: Издательский центр «Академия», 2000. С.104.

³⁶ Маркович Д.Ж. Социальная экология: Монография. – М.:Изд-во РУДН, 1997.

³⁷ Реймерс Н.Ф. Экология: теории, законы, правила, принципы и гипотезы. М.: Журнал «Россия молодая», 1994.

общество является социобиотехнической системой.³⁸ Под социально-экологической системой понимается совокупность природной, искусственной и социально-культурной сред, включенных в общественные отношения, динамическое равновесие которой обеспечивается за счет развития экологических практик населения.³⁹ Понятия среда и экологический комплекс являются близкими в западном инвайронментализме. Так, Л. Шнорре и О. Дункан включают 4 основных составляющих системы: население, технологии, организации, природную среду.⁴⁰ Л.В. Максимова обозначает три уровня комфортности окружающей среды, основанных на соответствии потребностям человека: комфортная, дискомфортная и экстремальная (крайняя степень несоответствия потребностям).⁴¹

Современная экологическая ситуация характеризуется деградацией окружающей среды, постоянным возрастанием глобальных и локальных экологических проблем. Один из наиболее популярных сегодня индикаторов воздействия на окружающую среду – «экологический след», который является условным показателем потребления ресурсов биосферы (рис. 2). Экологический след измеряется площадью (в гектарах) биологически продуктивной территории и акватории, необходимой для производства используемых человеком ресурсов и усвоения отходов⁴². По данным Глобальной сети экологического следа⁴³ в 2014 г. человечеству необходим эквивалент 1,7 планет.

³⁸ Яницкий О.Н. Россия как экосистема // Социологические исследования. 2005. №7. С.84-94.

³⁹ Рыбакова М.В. Социальные экологические практики: состояние и механизмы управления: монография. – М.: КДУ, 2012. – С 27-46.

⁴⁰ Баньковская С.П. Инвайронментальная социология. – Рига, 1991. С. 32-59.

⁴¹ Максимова Л. В. Опыт выявления каркаса основных понятии общей антропоэкологии // Эволюционная и историческая антропоэкология. 1994.-С. 77-88.

⁴² Тарасова Н.П. Индикаторы устойчивого развития //Лекции научно-методической школы «Экология. Черты цивилизации будущего»: Сборник. Вып. 5 / Сост и общ ред. Е.В. Колесова. М.: Изд-во МНЭПУ, 2007. С.36-77.

⁴³ Global Footprint Network. URL: <https://www.footprintnetwork.org> (дата обращения 06.07.2018).



Рисунок 2 – Глобальный экологический след в разбивке по составляющим (1961 -2012 гг.)⁴⁴.

Десять стран обладают основным биологическим потенциалом Земли. Потребительские ценности и численность населения делают три из них экологическими должниками, причем их экологический след значительно превышает биологический потенциал: США и две быстро развивающиеся экономики Китая и Индии.

В Российской Федерации⁴⁵, то по данным на 2014 г. биоемкость на душу населения составила 6,88 гга, что в целом выше экологического следа (5,57 гга), который до 1992 г. включительно превышал биоемкость.

Наибольший экологический след в России приходится на следующие субъекты: Москва, Московская область, Санкт-Петербург, Республика Башкортостан, Свердловская область, Краснодарский край, Тюменская область, Челябинская область, Республика Татарстан, Самарская область и др.⁴⁶ Примечательно, что большая доля образующихся экопоселений находится на территориях субъектов с наибольшим экологическим следом. Можно предположить, что крайне негативная экологическая обстановка региона является фактором поиска наиболее благоприятной среды для

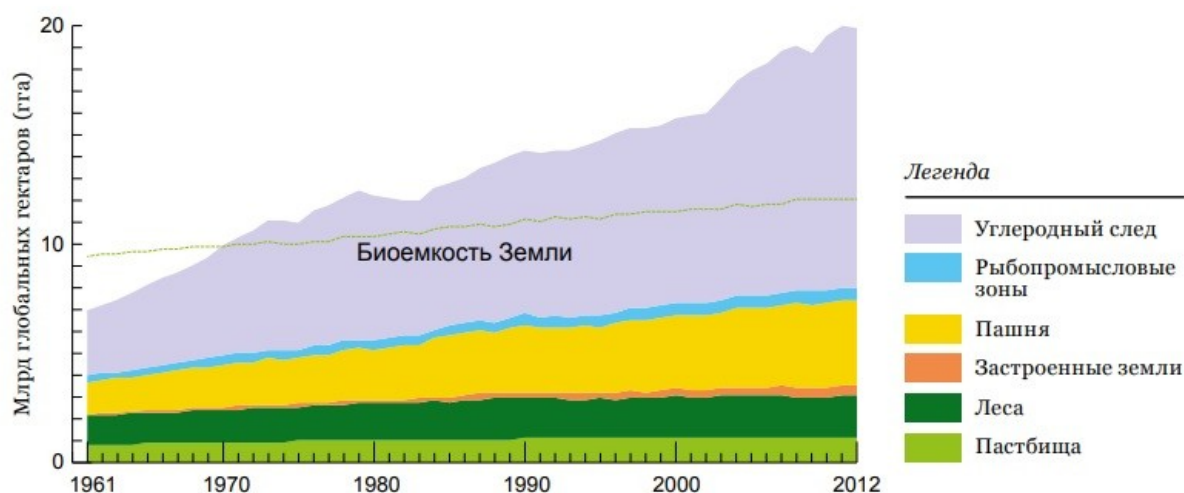
⁴⁴ Доклад WWF «Живая планета 2016» / 36 с. URL: http://ekois.net/wp-content/uploads/2016/11/lpr_2016_summary_ru_net.pdf (дата обращения 26.06.2018).

⁴⁵ Global Footprint Network // Country trends. URL: <http://data.footprintnetwork.org/#/countryTrends?cn=185&type=BCtot,EFCtot> (дата обращения 06.07.2018).

⁴⁶ Экологический след субъектов Российской Федерации / общ. ред. П. А. Боев. — Всемирный фонд дикой природы (WWF). — М.: WWF России, 2016. — 112 с.

жизни. Основным источником экологического следа являются домохозяйства (71% спроса на ресурсы). В повседневном потреблении товаров и услуг, в составляющем компоненте «расходы на ведение хозяйства», наибольшую долю экологического следа составляют категории «отопление, вода, электричество, газ и другое топливо», а также «продукты питания».

Человек является непосредственным и опосредованным (через перепотребление товаров и услуг) источником загрязнения атмосферного воздуха, сточных вод, производит огромное количество бытовых отходов в своей повседневной жизни, расточительно использует тепло – и электроэнергию.

По данным всероссийского опроса общественного мнения, проведенного ВЦИОМ,⁴⁷ только 27% респондентов считают экологическую обстановку своего населенного пункта неблагоприятной и 10% катастрофической, большая часть оценивают как благополучную (61%). Почти половина опрошенных считает, что за последние пять лет ситуация не изменилась, 25% – улучшилась и 27% – ухудшилась. При этом чуть больше половины опрошенных считают, что местные и региональные власти (29% и 23% соответственно) несут основную ответственность за состояние окружающей среды и только 15% отметили, что основным фактором, влияющим на экологическую обстановку населенного пункта, являются сами люди. Данные ФОМ⁴⁸ разнятся с предложенными выше. Так, 58% респондентов отметили, что экологическая ситуация в стране ухудшается, наибольшее беспокойство у россиян вызывают: мусор и свалки (26%), качество воды (16%), промышленные предприятия и отсутствие очистных сооружений (12%), состояние атмосферного воздуха (11%), транспортные проблемы (8%), уничтожение лесов и нехватка зеленых насаждений (8%), климатические изменения (7%). Интересно, что 92% респондентов выразили готовность к отдельному сбору отходов. Подавляющее большинство

⁴⁷ Экологическая ситуация в России: мониторинг/ ВЦИОМ / Инфографика, № релиза 3743. URL: https://infographics.wciom.ru/uploads/pics/info_3743.jpg (дата обращения 18.06.2018).

⁴⁸ Экология / Образ жизни / ФОМ. URL: <https://fom.ru/Obraz-zhizni/13693> (дата обращения 18.05.2018).

приведенных проблем экологии, тревожащих население, носят антропогенный характер, часть из которых может быть снята изменением экологического сознания, формированием экологичного образа жизни.

Основная доля в загрязнении атмосферного воздуха принадлежит промышленности и автомобильному транспорту (рис. 3). По данным Росгидромета⁴⁹, в 60% городов степень загрязнения воздуха превышает предельно-допустимые показатели, 15% городского населения (16,4 млн.) испытывают воздействие высокого и очень высокого загрязнения воздуха.



Рисунок 3 – Динамика выбросов загрязняющих веществ в воздух

По данным Госавтоинспекции МВД России,⁵⁰ в нашей стране – более 56 млн. транспортных средств, из них около 77% – легковые автомобили. Причем более 90 % всех автомобилей находится в собственности физических лиц, из них только 2,5% с возможностью использования природного газа в качестве топлива, 0,03% с возможностью использования электродвигателя (в том числе гибридных). За год «средний» автомобиль производит примерно 310 кг вредных веществ,⁵¹ следовательно, на долю личного автотранспорта в нашей стране приходится примерно 15,5 млн. т вредных веществ, выброса

⁴⁹ Государственный доклад «О состоянии и об охране окружающей среды Российской Федерации в 2016 году». URL: http://www.mnr.gov.ru/docs/o_sostoyanii_i_ob_okhrane_okruzhayushchey_sredy_rossiyskoy_federatsii/gosudarstvennyy_doklad_o_sostoyanii_i_ob_okhrane_okruzhayushchey_sredy_rossiyskoy_federatsii_v_2016_/ (дата обращения 15.02.2018).

⁵⁰ Количество автомобильных средств и прицепов к ним, стоящих на учете // Показатели состояния безопасности дорожного движения / Госавтоинспекция. URL: <https://www.gibdd.ru/stat/> (дата обращения 12.05.2018).

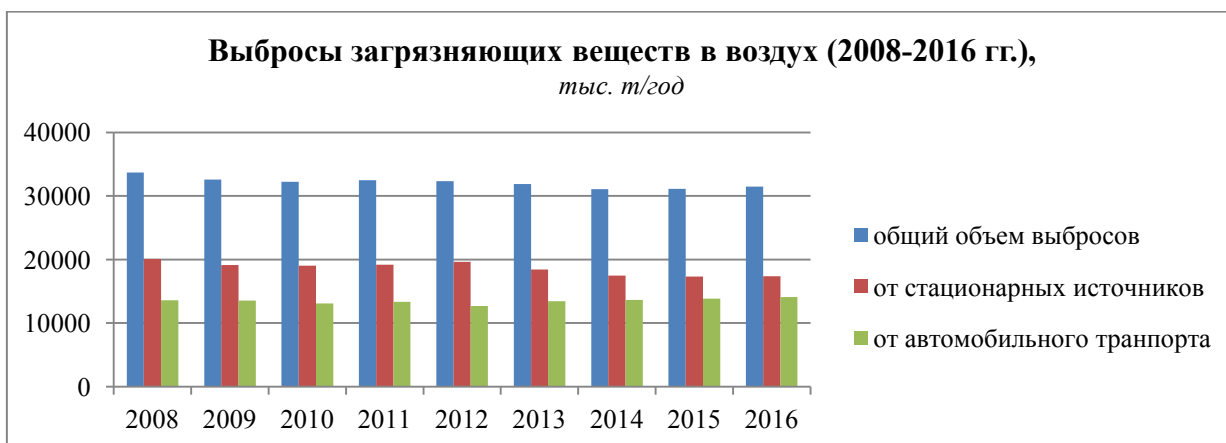
⁵¹ Медоуз Д.Х., Медоуз Д.Л., Рандерс Й. За пределами роста. Учебное пособие. – М.: «Прогресс», «Пангея», 1994. – 304 с.

большинства из которых можно было бы избежать, увеличив использование общественного транспорта, что не представляется возможным в условиях низкой комфортности и экономической выгоды при пользовании общественным транспортом, строительства новых транспортных развязок, стереотипа «автомобиль – не показатель социального статуса».

В России проблема загрязнения и нерационального использования водных ресурсов не осознается большинством людей, так как наша страна является одним из лидеров по запасам пресной воды. Проблема водопользования заключается в избытке забора и недостаточной очистке использованной воды.

Стоит отметить, что за последние годы наметилась положительная тенденция к снижению количества воды, используемой на питьевые и хозяйственно-бытовые нужды с 9,6 до 7,9 км³. Данные тенденции, возможно, связаны с установкой нового оборудования, счетчиков, экономической эффективностью. Объем загрязненных сточных вод незначительно уменьшился за последние 5 лет, тем не менее, количество водных объектов с высоким и экстремально высоким уровнем загрязнения выросло на 5-6%.

Одной из наиболее острых экологических проблем, особенно в городских условиях, является проблема мусора. По данным Федеральной службы государственной статистики, объем отходов потребления и производства с 2003 года увеличился минимум в 2 раза (рис. 4)⁵².

⁵² Отходы производства и потребления / Окружающая среда/ Официальная статистика/ Федеральная служба государственной статистики. URL: http://www.gks.ru/wps/wcm/connect/rosstat_main/rosstat/ru/statistics/environment/# (дата обращения 16.04.2018); Государственный доклад «О состоянии и об охране окружающей среды Российской Федерации в 2016 году». URL: http://www.mnr.gov.ru/docs/o_sostoyanii_i_ob_okhrane_okruzhayushchey_sredy_rossiyskoy_federatsii/gosudarstvennyy_doklad_o_sostoyanii_i_ob_okhrane_okruzhayushchey_sredy_rossiyskoy_federatsii_v_2016_/ (дата обращения 15.02.2018).



Рисунок 4 – Динамика образования отходов производства и потребления

В докладе Всемирного банка «What a waste» от 8 июня 2012 года сообщается, что города производят по 1,3 млрд. т ТБО в год (примерно 1,2 кг мусора на городского жителя в день). По прогнозам Всемирного банка, к 2025 году производство мусора увеличится почти в 2 раза, достигнув отметки в 2,2 млрд.т. (1,4 кг на человека в день). При этом наибольший вклад внесут Китай и США⁵³. В России по официальным данным на 2016 год накоплено около 80 млрд. т. твердых отходов, каждый год отчуждается примерно 10 тыс. га пригодных для сельскохозяйственной деятельности земель для организации полигонов.⁵⁴ Н. Бор писал, что «человечество не погибнет в атомном кошмаре, а задохнется в собственных отходах». Для того, чтобы избежать данного сценария, необходимо предпринимать активные действия как на локальном уровне (снижение потребления, отдельный сбор и др.), так и федеральном, региональном (разработка и организация эффективной системы управления отходами, вторичное использование, формирование культуры обращения с отходами).

⁵³ Каздым А.А. Мусор, мусор, мусор // Ежедневная интернет газета «Экологическая правда». URL: <http://ecopravda.ru/page.php?id=5303> (дата обращения 18.05.2018).

⁵⁴ Государственный доклад «О состоянии и об охране окружающей среды Российской Федерации в 2016 году». URL: http://www.mnr.gov.ru/docs/o_sostoyanii_i_ob_okhrane_okruzhayushchey_sredy_rossiyskoy_federatsii/gosudarstvennyy_doklad_o_sostoyanii_i_ob_okhrane_okruzhayushchey_sredy_rossiyskoy_federatsii_v_2016_/ (дата обращения 15.02.2018).

На сегодняшний день в России практически отсутствуют производственные мощности переработки твердых коммунальных отходов, соответственно, не формируется культура раздельного сбора отходов, нет региональных и федеральных программ, которые были бы направлены на создание инфраструктуры и экологизацию образа жизни.

Российское отделение Гринпис провело исследование с властями в Центральном федеральном (ЦФО) округе на предмет готовности внедрения раздельного сбора мусора, по результатам которого было выяснено, что лишь в 2 (Белгород и Владимир) из 18 областных центров ЦФО готовы заняться раздельным сбором и переработкой отходов, в 3 (Брянск, Липецк, Тула) созданы экспериментальные площадки. Интересно, что власти остальных областных центров понимают важность внедрения раздельного сбора, но не готовы переходить к активным действиям.⁵⁵

Затраты на охрану окружающей среды в РФ составляют около 0,5% ВВП, что не может сравниться с рядом стран, озабоченных состоянием природного потенциала: Финляндией, Великобританией, Австрией, Китаем, Нидерландами и Южной Кореей.⁵⁶ О несовершенстве системы государственного регулирования также говорит то, что около 55 млн. человек проживают в неблагоприятных условиях.

Вместе с тем состояние окружающей нас среды является одним из индикаторов благополучия, что подтверждается данными всероссийского опроса, проведенного ВЦИОМ в 2014 году:⁵⁷ на качество жизни и состояние здоровья, по мнению россиян, влияет экологическая обстановка (44%) и климатические условия (19%).

⁵⁵ Экологи выяснили, почему центральная Россия тонет в бытовом мусоре // Ежедневная интернет газета «Экологическая правда». URL: <http://eco-pravda.ru/page.php?id=8695> (дата обращения 18.05.2018).

⁵⁶ Государственная программа Российской Федерации «Охрана окружающей среды» на 2012 – 2020 годы. URL: <http://mnr.gov.ru/upload/iblock/56b/oxrana.pdf> (дата обращения 07.05.2018).

⁵⁷ Здоровье, экология, хорошее питание: что россияне понимают под качеством жизни / ВЦИОМ/ Инфографика, № релиза 2562. URL: <http://infographics.wciom.ru/theme-archive/society/social-problems/health/article/zdorove-ehkologija-khoroshee-pitanie-что-rossijane-poni.html> (дата обращения 18.05.2018).

В Государственной программе РФ «Охрана окружающей среды» на 2012–2020 годы одним из целевых показателей является «снижение общей антропогенной нагрузки на окружающую среду на основе повышения экологической эффективности экономики», но в ней нигде не обозначена задача формирования и повышения уровня экологической культуры и образа жизни населения, также как и нет аналогичных внутренних индикаторов и показателей. Напротив, Государственная программа РФ «Энергосбережение и повышение энергетической эффективности на период до 2020 года»⁵⁸ предполагает проведение процедур, направленных на создание экологичной модели поведения населения.

Демографическую ситуацию в России можно охарактеризовать как стабильно негативную. По данным Федеральной службы государственной статистики, численность населения в 2018 год составила 146,9 млн. человек (в 2017 г. – 146,8 млн.), из которых 74% составляет городское, а 26% – сельское население.⁵⁹ Незначительное увеличение численности населения страны (общий прирост населения составил 0,05% – 76 тысяч человек в год) было достигнуто за счет миграционных процессов (211,8 тыс. человек в год), а не естественного прироста (убыль населения равна практически 136 тысячам). Наблюдается убыль сельского населения как естественная, так и миграционная, и, наоборот, увеличение городского населения за счет миграционных процессов, а также преобразования сельских поселений в городские.

Во всем мире существует тенденция к снижению рождаемости, снижению смертности и росту ожидаемой продолжительности жизни, что неизменно приводит к старению населения в целом, а также увеличению затрат на здравоохранение и пенсионное обеспечение. Российская

⁵⁸ Государственная программа Российской Федерации «Энергосбережение и повышение энергетической эффективности на период до 2020 года» с изменениями (утв. распоряжением Правительства РФ от 16 февраля 2013 г. № 200-р). URL: <http://base.garant.ru/70321234/> (дата обращения 11.05.2018).

⁵⁹ Официальная статистика / Демография / Федеральная служба государственной статистики. URL: (дата обращения 20.03.2018).

действительность характеризуется достаточно низкой рождаемостью и превышающим ее коэффициентом смертности (рис. 5).



Рисунок 5 – Динамика рождаемости, смертности и естественного прироста населения России

С 2015 года коэффициент рождаемости начал снижаться и дошел до отметки, достигнутой более 10 лет назад. По данным опроса, проведенного ФОМ⁶⁰, основными причинами, препятствующими родить первого или следующего ребенка, являются экономическая нестабильность, высокие затраты на обеспечение ребенка, отсутствие собственной жилплощади или недостаточный ее размер. При этом практически половина опрошенных (48%) хотят иметь двух детей, а 21% не против троих, только 10% желают одного ребенка.

Коэффициент смертности снизился, но остается достаточно высоким. Наибольшее количество смертей происходит из-за болезненной системы кровообращения, новообразований, внешних факторов, а также болезней органов дыхания. Смертность от внешних причин в 2017 году стала самой низкой за период, начиная с 80х годов, тем не менее, находится на отметке выше уровня данного показателя в большинстве развитых стран. Некоторые

⁶⁰ Рождаемость в России / ФОМ. URL: <https://fom.ru/Rabota-i-dom/14031> (дата обращения 20.05.2018).

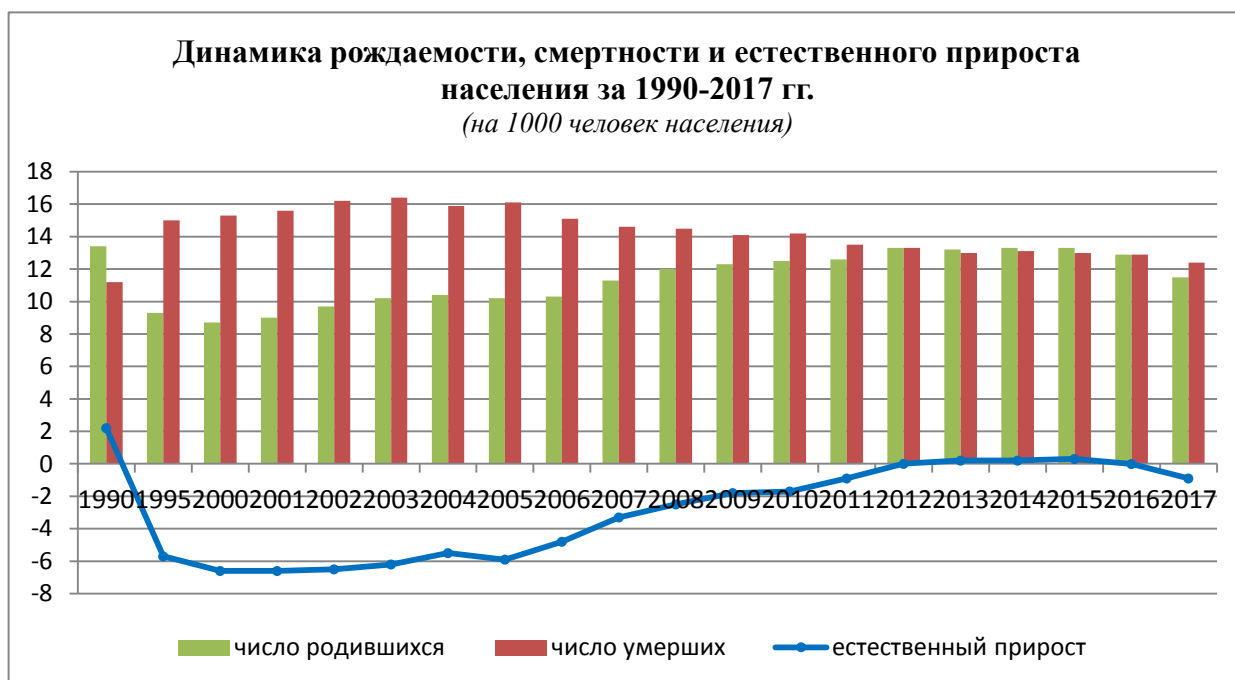
из них являются также показателями социального неблагополучия: отравления алкоголем, убийства, самоубийства.

Ожидаемая продолжительность жизни при рождении за последние 10 лет выросла на 5 единиц и на 2017 год составляет 72,7 года: 67,51 у мужчин и 77,64 у женщин, в среднем горожане живут практически на два года дольше сельских жителей.

Таким образом, несмотря на незначительный рост численности населения, снижение коэффициента смертности и повышения ожидаемой продолжительности жизни, демографическая ситуация в России остается неблагополучной: дисбаланс городского и сельского населения, высокий коэффициент смертности и низкий рождаемости, стабильная естественная убыль населения, увеличение числа разводов и так далее.

Здоровье населения так же является одним из индикаторов социально-экологической обстановки в стране. Еще в 19 в. немецкий философ А. Шопенгауэр считал, что 90% человеческого счастья основано на здоровье, при котором все является источником наслаждения. Здоровье отражает уровень развития общества. Всемирная организация здравоохранения (ВОЗ) в Уставе, принятом на Международной конференции здравоохранения и вступившим в силу в 1948 г., дает следующее всеобъемлющее определение здоровья: «состояние полного физического, душевного и социального благополучия, а не только отсутствие болезней и физических дефектов».⁶¹

Здоровье как показатель общественного развития связано с определенным историческим этапом и его социокультурными детерминантами, а также условиями окружающей среды.

Успешность социальной политики каждого отдельного государства измеряется здоровьем конкретного гражданина и социума в целом, а не количеством денег, направленных на развитие здравоохранения. В «Государственной программе развития здравоохранения РФ» отмечена

⁶¹ Всемирная организация труда / Часто задаваемые вопросы. URL: <http://www.who.int/suggestions/faq/ru/> (дата обращения 10.04.2018).

особая необходимость «совершенствования системы охраны здоровья в целях профилактики заболеваний, сохранения и укрепления физического и психического здоровья каждого человека, поддержание его долголетней активной жизни, предоставление ему медицинской помощи».⁶² К сожалению, анализ данной программы показывает, что основные показатели и предполагаемые результаты направлены на лечение людей, а не на формирование и сохранение здоровья.

Отношение человека к здоровью может рассматриваться через призму трех элементов: 1) оценки здоровья; 2) формирования «здоровья» как ценности; 3) непосредственной деятельности по сохранению здоровья. Каждый человек может поддерживать свое здоровье, реализуя самосохранительное поведение, а также с помощью совершенствования (занятия спортом, правильное питание, закаливание, новейшие научные достижения).

Поведение, направленное на сохранение здоровья, включает в себя соблюдение правил личной гигиены, предупреждение (своевременное лечение) болезней и недугов, в том числе предполагает отказ от курения, чрезмерного употребления алкоголя и продуктов питания. В таблице 1 представлены статистические данные, показывающие высокий уровень потребления алкоголя и никотиновой зависимости населения России.

Таблица 1

Статистические показатели факторов риска в России на 2016 г.⁶³

Потребление алкоголя среди взрослых в возрасте от 15 лет (л спирта на человека в год)	Курение любых табачных изделий среди взрослых в возрасте от 15 лет (%)	
	Мужчины	Женщины
11,7	58,3	23,4

⁶² Государственная программа «Развитие здравоохранения в Российской Федерации». 2012 // Сетевой архив Nginx. URL: http://img.rg.ru/pril/article/69/49/25/Proekt_Zdravoochranenie.pdf (дата посещения: 18.05.2017).

⁶³ Мировая статистика здравоохранения 2018 / Всемирная организация здравоохранения. URL: <http://apps.who.int/iris/bitstream/handle/10665/272596/9789241565585-eng.pdf?ua=1> (дата обращения 18.06.2018).

По данным ФОМ, за 2017 год (1500 респондентов)⁶⁴ только 36% россиян оценивают свое здоровье как хорошее, почти половина (49%) считают его удовлетворительным, а 15% – плохим (1% затруднились ответить). При этом больше половины жителей России предпочитают лечиться самостоятельно в случае заболеваний и не занимаются спортом. Важно отметить, что люди чаще всего возлагают вину за плохое здоровье на факторы внешней среды. Личную ответственность за здоровье осознают, в основном, образованные люди с высоким уровнем достатка и обладающие хорошим здоровьем.⁶⁵

Если переходить на уровень общества в целом, то основными показателями будут являться: система социальных норм по отношению к ценности здоровья, социальная политика в сфере здоровья и состояние здоровья населения с прогнозом на будущее.

Показатели здоровья, как на локальном, так и на глобальном уровне могут быть негативными (заболеваемость, смертность), которые часто закладываются в основу органов здравоохранения; и позитивные (практики здорового образа жизни, количественные показатели здорового населения, мероприятия по развитию физической культуры и спорта и т.д.).

Ценностные ориентации современного общества оказывают непосредственное влияние на социально-экологическую ситуацию.

Молодежь и ее ценности являются индикатором изменений всего общества. Данные исследований различных уровней показывают противоборство двух пластов ценностей молодежи: традиционных и потребительских (материальных), с тенденцией превалирования последних. Исследование ВЦИОМ, направленное на составление портрета современной молодежи, показало, что одним из основных качеств, описывающих современную молодежь, является ориентация на материальные ценности

⁶⁴ Образ жизни и здоровье/ Фонд Общественное мнение. URL: <https://fom.ru/Sostoyanie-zdorovya/13883> (дата обращения 18.05.2018).

⁶⁵ Журавленва И.В. Почему не улучшается здоровье россиян? // Вестник Института социологии. 2013. №6. С.163-176.

(76% выборов).⁶⁶ Данные ФОМ, полученные в ходе изучения ценностных ориентаций молодежи, подтверждают преобладание ценности материального благосостояния и комфорта (62%), а также показывают важность хороших отношений в семье (75%).⁶⁷

По данным ВЦИОМ, наиболее важными для россиян многие годы являются здоровье, семья и безопасность. За последние три года значительно выросла ценность экологической ситуации в месте проживания и социальной инфраструктуры.⁶⁸ Основными критериями успеха, по данным ФОМ, для жителей нашей страны являются счастье и благополучие в семье (32% ответов), материальное благополучие (27%), хорошая работа и карьера (20%), здоровье (13%).⁶⁹

Доверие является одним из важных показателей развития общества. В России стабильно большая часть населения считает, что к людям нужно относиться с осторожностью. Тем не менее уровень доверия в целом растет: в 2005 году только около 20% считали, что можно доверять людям, в 2013 году этот показатель стал более 30% и практически не изменился с того времени, за исключением незначительных сезонных колебаний.⁷⁰ Политическая и социально-экономическая ситуация в стране оказывает влияние на ценностный компонент и уровень доверия населения.

Социально-экономическую ситуацию в России в последние годы можно охарактеризовать как сложную: противоречивую и нестабильную. Показателями социально-экономической ситуации являются: состояние рынка труда, уровень оплаты труда, ценообразование, ВВП, распределение бюджета и другое.

⁶⁶ Даешь, молодежь! / ВЦИОМ. URL: <https://infographics.wciom.ru/theme-archive/politics/internal-policy/state-symbols/article/daesh-molodezh.html#> (дата обращения 18.05.2018).

⁶⁷ Ориентиры и ценности молодых россиян / Фонд Общественное мнение. URL: <https://fom.ru/TSennosti/13083> (дата обращения 18.05.2018).

⁶⁸ Жизненные приоритеты россиян: семья, деньги или творчество? / ВЦИОМ. URL: <https://wciom.ru/index.php?id=236&uid=1618> (дата обращения 18.05.2018).

⁶⁹ Что такое успех? / Фонд Общественное мнение. URL: <https://fom.ru/TSennosti/13865> (дата обращения 18.05.2018).

⁷⁰ Общественное мнение-2017. М.: Левада-Центр, 2018. 244 с. URL: <https://www.levada.ru/cp/wp-content/uploads/2018/05/OM-2017.pdf> (дата обращения 18.05.2018).

Платежеспособность населения снижается вследствие безработицы (по данным Росстата, уровень безработицы в 2018 году составил около 5%), уменьшения заработной платы и увеличения кредитной нагрузки. Средняя заработная плата по стране постоянно растет и составляет более 42 тысяч рублей, но данное значение не является показательным, так как в ходе общественных обсуждений выяснилось, что такого рода статистика обеспечивается не увеличением доходов населения, а бюрократическими уловками.⁷¹ Более важными являются медианные и модальные значения, которые составили 28 345 рублей и 17 630 рублей соответственно, а доля работников, зарплата которых ниже прожиточного минимума, составила 7,3%. В нашей стране существует особая группа населения – работающие бедные, число которых по-разному оценивается на сегодняшний день: от 5 до 20 миллионов человек.⁷² Размер заработной платы 10% наиболее высокооплачиваемых работников в 14 раз больше оплаты труда 10% наименее оплачиваемых.⁷³ Величина прожиточного минимума по России на 1 квартал 2018 года составила 10 038 рублей на душу населения,⁷⁴ а минимальный размер оплаты труда с 1 мая 2018 года равен 11 163 рублям в месяц.⁷⁵ На сегодняшний день экономическое неравенство в России находится на предельно высоком уровне и постоянно растет: в 2016 году 0,1% населения владеет более 60% состоянием страны.⁷⁶

⁷¹ Румянцева Е.Е. Парадоксы современного этапа развития экономики России // Научный журнал НИУ ИТМО. Серия Экономика и экологический менеджмент. №2. 2018. С. 46-56.

⁷² Деготькова И. Парадоксы российской нищеты: нарисован «групповой портрет» бедняков // Московский комсомолец. URL: <https://www.mk.ru/social/2017/03/28/paradoksy-rossiyskoj-nishhety-narisovan-grupповоу-portret-bednyakov.html> (дата обращения 25.05.2018) ; Сколько бедных в России // Еженедельник «Аргументы и факты». №47. 2017. URL: http://www.aif.ru/dontknows/actual/skolko-bednyh_v_rossii (дата обращения 25.05.2018).

⁷³ Ситуация на рынке труда в таблицах, графиках, диаграммах / Федеральная служба государственной статистики. URL: http://www.gks.ru/free_doc/new_site/population/trud/situaz.pdf (дата обращения 20.07.2018).

⁷⁴ Приказ Министерства труда и социальной защиты Российской Федерации от 25 июня 2018 № 410н «Об установлении величины прожиточного минимума на душу населения и по основным социально-демографическим группам населения в целом по Российской Федерации за I квартал 2018 года». Российская газета Федеральный выпуск №7616(153).

⁷⁵ Федеральный закон «О внесении изменения в статью 1 Федерального закона О минимальном размере оплаты труда» от 07.03.2018 N 41-ФЗ. URL: http://www.consultant.ru/document/cons_doc_LAW_292509/ (дата обращения 20.06.2018).

⁷⁶ 132000 российских миллионеров – 0,1% населения – владеют 60% совокупного состояния страны. Knight Frank. URL: <https://www.knightfrank.ru/news/132-000-российских-миллионеров---01-населения---владеют-60-совокупного-состояния-страны-010414.aspx> (дата обращения 05.03.2018).

Индекс-дефлятор ВВП на 2017 год равен 105,2%, который свидетельствует о росте инфляции в нашей стране.

Искажение социально-экономических данных приводит к сокращению затрат в сфере социальной политики: увеличение пенсионного возраста, сокращение выплат, которые составляют немногим больше 3% ВВП (для сравнения в развитых странах это значение колеблется от 5 до 6%).⁷⁷

Экономические условия страны напрямую воздействуют на возможности перехода на рельсы устойчивого развития, а доходы людей являются одним из его основных институциональных ограничений.

Как уже было сказано, качество жизни и социально-экологическая и социально-экономическая ситуация являются взаимообусловленными. Качество жизни – сложная с точки зрения оценки категория, так как не имеет общепризнанной структуры и включает огромное количество различных показателей, как субъективных, так и объективных. В мире существуют десятки способов его измерения, большинство из которых представляют интегральные показатели субъективных и объективных факторов, но разнятся в их количестве и весомости компонентов. Анализ наиболее известных индексов позволил выделить основные компоненты качества жизни: доходы населения, неравенство (гендерное и экономическое), демографические показатели (продолжительность жизни), образование, здоровье (в том числе питание, доступ к питьевой воде, заболеваемость), инфраструктура, природные ресурсы, экологическая обстановка, основные социальные институты, безопасность и другие.

Краткий анализ некоторых наиболее известных международных индексов, используемых для оценки качества жизни, представлен в таблице 2.

⁷⁷ Румянцева Е.Е. Кризис как основание для сокращения социальных выплат: неопределенность понятий и критериев принятия решений // Проблемы теории и практики управления. 2017. №11. С. 127-135.

Сравнительный анализ международных индексов качества жизни

№	Название	Расчет	Основные индикаторы	Место РФ в рейтинге
1	Индекс развития человеческого потенциала ООН	$HDI = \sqrt[3]{LEI \times EI \times II}$	LEI – индекс ожидаемой продолжительности жизни EI – индекс образования II – индекс дохода	49 (высокий уровень) ⁷⁸ /188 (2016)
2	Индекс качества жизни Economic Intelligence Unit	усредненное значение объективных и субъективных показателей	–здоровье –семья –общественная жизнь –материальное благополучие –политическая стабильность –климат –гарантии трудоустройства –политические свободы –гендерное равенство	72/ 80 (2013)
3	Индекс лучшей жизни ⁷⁹ ОЭСР	Средневзвешенное значение каждого показателя	–жилищные условия –доходы –занятость –образование –экологическая ситуация –состояние здоровья –эффективность управления –общественная жизнь –безопасность –удовлетворенность условиями жизни –баланс рабочего времени и досуга	33/38 (2017)
4	Индекс всемирного счастья New Economics Foundation	$HPI = \frac{EWB \times LE}{FP}$	EWB – оценка удовлетворенности жизнью LE – ожидаемая продолжительность жизни FP – экологический след	116/140 (2016)
5	Индекс устойчивости общества ⁸⁰ Sustainable Society Foundation	24 показателя	3 индикатора: социальное, экологическое и экономическое благополучие, разбиты на 24 внутренних показателя	108/154 (2016)

⁷⁸ Доклад о человеческом развитии 2016 / Програма развития Организации Объединенных Наций. URL: http://hdr.undp.org/sites/default/files/HDR2016_RU_Overview_Web.pdf (дата обращения 02.05.2018).

⁷⁹ Better Life Index / OECD/ URL: <http://www.oecdbetterlifeindex.org/> (дата обращения 02.05.2018).

⁸⁰ Indicator description / Sustainable Society Index. URL: <http://www.ssindex.com/ssi/indicator-description/> (дата обращения 05.06.2018).

Интересно, что некоторые агрегированные показатели не включают экологическую ситуацию как маркер качества жизни и делают упор на экономических и демографических составляющих. В связи с этим в 2006 году был разработан Международный индекс счастья, включающий три компонента: воздействие человека на окружающую среду, продолжительность жизни и удовлетворенность жизнью. Измерение удовлетворенности жизнью занимаются крупные социологические исследовательские компании. Индекс счастья, предлагаемый ВЦИОМ⁸¹, состоит из одного закрытого вопроса и основан на субъективном восприятии человеком самого себя счастливым или несчастным, измеряется в пунктах. По сравнению с 90-ми годами 20 в. индекс счастья значительно вырос. Последние пять лет он находится на уровне примерно 69 пунктов (максимальная отметка в 1998 году – 35 пунктов). С января 2017 года данный вопрос задается ежедневно в рамках всероссийского телефонного опроса «ВЦИОМ-СПУТНИК». Индекс счастья ФОМ⁸² рассчитывается из 100 баллов и трех показателей: восприятия себя счастливым или несчастным, оценки степени счастья ближайшего окружения, а также восприятия основного фактора, влияющего на «счастье» человека (он сам или внешние обстоятельства), каждому из показателей присваивается коэффициент. Наибольшее количество счастливых людей – среди возрастной группы от 18 до 30 лет, студентов и имеющих высшее образование, а несчастных – среди пенсионеров и работающих бедных.

Выделяют три уровня социально-экологического состояния общества: социально-экологическое благополучие, относительное социально-экологическое благополучие (отсутствие явных признаков деградации социально-экологической системы), социально-экологическое неблагополучие (отклонение от критических значений). Исходя из анализа социальных, экологических и экономических условий, а также различных

⁸¹ Индекс счастья / ВЦИОМ. URL: https://wciom.ru/news/ratings/indeks_schastya/ (дата обращения 06.05.2018).

⁸² Индекс счастья / Общество / ФОМ. URL: <https://soc.fom.ru/obshchestvo/11037> (дата обращения 06.05.2018).

международных индексов качества жизни, социально-экологические условия в России можно оценить как неблагоприятные. Для того чтобы изменить сложившуюся ситуацию, необходимо формировать экологическую культуру населения, позитивные социально-экологические практики, социальную ответственность личности и бизнеса,⁸³ активизировать механизмы гражданского общества и социальной активности населения.⁸⁴

Изменения в отношениях человека с природой должны начинаться с локального уровня, с повседневной жизни: *«Мысли глобально – действуй локально!»*. В развитых странах действуют экологические группы, движения и организации, активно требующие перемен в экологической политике государств. Каждый отдельный человек может предпринять конкретные действия, чтобы сделать свой образ жизни созвучным окружающей среде.

Одним из основных механизмов улучшения социально-экологической ситуации, изменения ценностей и социальных экологических практик для перехода к устойчивому развитию является образование и просвещение.

В современных условиях формирования общества рисков, где экологический кризис должен быть преодолен для обеспечения жизни будущим поколениям, основой нравственного воспитания личности становятся взаимоотношения человека с природой. Таким образом, экологическое образование и просвещение оказываются значимыми для решения проблем и выхода из кризиса. К сожалению, сегодня, как и 30 лет назад, экологическое образование сохраняется благодаря колоссальному труду энтузиастов.

Экологическое образование является наиболее удачным конструктом для понимания взаимозависимости социальных, технологических, экономических и природных процессов, а также позволяет более точно установить направления изменений, необходимых для экологизации

⁸³ Рыбакова М.В. Экологический бизнес в контексте социально-экологической практики // Менеджмент в России и за рубежом. №2. 2006. С. 51-56.

⁸⁴ Томилин В.Ф. Социально-экологическая концепция демократичной среды обитания человека – реальный путь гуманизации взаимодействия общества и природы // Вестник ТГУ. Гуманитарные науки Теория, философия и социология культуры. Выпуск 12 (104). 2011. С. 772-776.

общества. Оно должно быть основано на принципе комплексности, что подразумевает его наличие на всех уровнях образования и направленность на формирование социально-экологических практик.

Существует две основных концепции развития экологического образования: концентрированная (введение экологии как отдельного предмета) и интегрированная в учебный процесс (формирование экологических знаний во всех предметах).

Система экологического образования представляет собой непрерывный процесс воспитания, образования и самообразования, нацеленный на формирование духовно-нравственной личности, владеющей знаниями, ценностями и поведенческими нормами сохранения и восстановления целостности биосферы и рационального природопользования.⁸⁵

В «Стратегии экологического образования в Российской Федерации» 1999 г., впервые затрагивается тема непрерывного экологического образования, которое представляет собой комплекс тесно связанных между собой экологических образовательных программ, включающих все уровни образования, профессиональную переподготовку, а также информационное эколого-образовательное пространство. Сегодня в связи с образовательной реформой РФ стратегия экологического образования и просвещения претерпевает значительные изменения и сокращения.

Система экологического образования начинается с подготовки в дошкольных учреждениях. Экологизация образовательного процесса и создание развивающей предметной среды в детских садах ставят своей целью становление экологического мировоззрения человека.⁸⁶ Отличительной чертой дошкольных экологических программ является, с одной стороны, глубокий традиционализм, а с другой – смелая оригинальность, которая

⁸⁵ Рыбакова М.В. Социальные экологические практики: состояние и механизмы управления: монография. – М.: КДУ, 2012. – С 187-212.

⁸⁶ Рыжова Н.А. Основные направления экологического образования в дошкольных учреждениях // Стратегия экологического образования и воспитания в XXI веке. – М. 2000. – С. 35.

направлена на формирование у детей бережливости и экономии на бытовом уровне.

Школьное экологическое образование стало развиваться в 1994 г. и было закреплено в «Концепции общего среднего экологического образования». Оно позволяет интегрировать школьников в целостную систему «познание – переживание – социально-значимые ценности – деятельность», что делает возможным формирование не только устойчивого познавательного интереса, экологической культуры, но и позитивных экологических практик.

Недостаточность экологизации общего среднего образования становится все более явной в условиях растущей экологической опасности. Не будет преувеличением сказать, что основы научного миропонимания закладываются в школьные годы. При этом необходимо обеспечить взаимосвязь всех видов и форм учебной и внеклассной деятельности детей и педагогов.

Использование исследовательских и проектных методик в экологическом образовании дает возможность сформировать навыки экологически ориентированного поведения, привлечь внимание общественности, природоохранных организаций, СМИ к насущным экологическим проблемам, объединив их усилия. Важную роль в развитии экологического образования представляет региональная составляющая, обращающая внимание на локальные природные и социальные условия.

Н.Н. Моисеев писал: «Проблемы образования, и особенно экологического образования, имеют абсолютный приоритет перед всеми другими целями общества».⁸⁷ К сожалению, в начале XXI в. в России во многом исключительная система экологического образования может быть утрачена. Целью экологического образования начала нового столетия является не только приобретение знаний о проблемах природной среды, но и

⁸⁷ Петросян В.С. Перспективы устойчивого развития России глазами В.И. Вернадского, Н.Н. Моисеева и их последователей // Экологическое образование в интересах устойчивого развития: шаг в будущее, материалы и доклады. – М.: Изд-во МНЭПУ, 2014. С. 63-65.

определение возможных вариантов их решения. Новая концепция экологического образования – это «концепция управления окружающей средой»,⁸⁸ формирование «ноосферного интеллекта»⁸⁹ для устойчивого развития общества. К сожалению, пока современная образовательная система недостаточно использует существующие наработки. Более того, 1 сентября 2013 года была отменена статья 72 Федерального закона «Об охране окружающей среды», которая обязывала образовательные учреждения к преподаванию основ экологии и природопользования, в связи с чем многие учебные заведения отказались от изучения данного курса, а новые ограничения в образовательных стандартах не способствуют его возврату.

Формирование благоприятных социально-экологических условий невозможно без состоятельной экономической базы, которая также должна быть ориентирована на экологизацию. Переход от общества потребления к обществу ответственного потребления возможен благодаря «зеленой» экономике, которая должна прийти на смену традиционной или «коричневой». Под «зеленой» экономикой понимают такой тип экономики, который не только повышает благосостояние людей, обеспечивая социальную справедливость, но и минимизирует деградацию окружающей среды, а также способствует ее восстановлению.⁹⁰ В мае 2018 года состоялся уже 11 Международный форум «Зеленая экономика»,⁹¹ который каждый год проводится в Санкт-Петербурге. Участники Форума отмечают, что видят положительный результат встреч в переходе от теоретических поисков к практическим решениям в последние годы.

⁸⁸ Ермаков Д.С., Петров Ю.П. Экологическое образование: мнение экспертов и школьников // Социологические исследования. –2004. – №9. – С. 64.

⁸⁹ Захлебный А.Н., Дзятковская Е.Н., Грачев В.А. Концепция общего экологического образования в интересах устойчивого развития // Вопросы современной наук и практики. Университет им. В.И. Вернадского. Специальный выпуск № 39. 2012. С. 55-59.; Дзятковская Е.Н., Захлебный А.Н. ФГОС нового поколения и образование для устойчивого развития // Педагогика. 2016. №5. С.27-37.

⁹⁰ Навстречу «зеленой» экономике: пути к устойчивому развитию и искоренению бедности – обобщающий доклад для представителей властных структур. ЮНЕП, 2011. URL: http://old.ecocongress.info/5_congr/docs/doklad.pdf (дата обращения: 08.04.2018).

⁹¹ Международный Форум «Зеленая экономика». URL: <http://greenecconomy.pro> (дата обращения: 08.06.2018).

Современные социальные изменения и процессы формируют новые типы отношений. Несмотря на то, что общество остается в целом достаточно структурированным, отдельный индивид становится все более значимой силой. В современном мире уже нельзя говорить о преобладании коллективного над индивидуальным. Стремительное развитие знаний и переход к четвертой промышленной революции способствуют появлению все большего количества потребностей, которые постоянно изменяются при том, что степень удовлетворения базовых потребностей находится на низком качественном уровне.

Крупные города сегодня привлекательны экономическими ресурсами и возможностями самореализации, вместе с тем интенсивность урбанизации и мегаполизации влияет на качество жизни горожан: загрязнение воздуха, вод, увеличение шума, плотности застройки, уменьшение озелененных насаждений, трущобизация, увеличение числа наркозависимых, курящих, рост преступности и другое. Таким образом, современные крупные города не только привлекают, но и выталкивают людей из своего пространства, что характерно для мегаполисов во всем мире. Вопрос о необходимости развития сельских территорий является принципиально важным с точки зрения продовольственной безопасности, историко-культурного наследия, а также экологического благополучия.

На сегодняшний день, переезд в сельскую местность на постоянное место жительства принято считать незначительным и неустойчивым, представляет собой в основном сезонную миграцию населения на дачи и в коттеджи,⁹² а российское село, по мнению исследователей, «дорабатывает, доедает, донашивает, доживает».⁹³

⁹² Покровский Н.Е., Нефедова Т.Г., Трейвиш А.И. Урбанизация, дезурбанизация и сельско-городские сообщества в условиях роста горизонтальной мобильности // Социологические исследования. 2015. №12. С. 60-69; Петерс Е.В., Отческих К.А., Седакова М.В. Дезурбанизация – современная тенденция градостроительного развития // Вестник Кузбасского государственного технического университета. 2012. №5(93). С. 122-128; Нефедова Т.Г. Российские дачи в разном масштабе пространства и времени // Демоскоп Weekly. 2015. №657-658. URL: <http://demoscope.ru/weekly/2015/0657/demoscope657.pdf> (дата обращения 08.07.2018); Потенциал Ближнего Севера: экономика, экология, сельские поселения. К 15-летию Угорского проекта: колл. науч. монография / Под ред. Н.Е. Покровского и Т.Г. Нефедовой. – М.: Логос, 2014;

С каждым годом во всем мире создается все большее количество экопоселений. По данным материалов сайта Глобальной сети экопоселений,⁹⁴ на сегодняшний день зарегистрировано более 900 экопоселений и ассоциативных членов (в 2011 г. их было около 550 в 78 странах мира), 13 из них находятся на территории Российской Федерации, что составляет менее 10% от реально существующих в нашей стране экопоселений. Общее примерное количество зимующих в экопоселениях на территории Российской Федерации в настоящее время – 5696 человек (2315 семей) и еще более 13 тысяч человек, которые только начинают создавать собственное экопоселение.⁹⁵ Для сравнения, в 2009 году было зарегистрировано только 54 поселения.⁹⁶ Важно отметить, что приведенные статистические данные являются примерными, так как не все поселения регистрируются на том или ином портале, некоторые вступают в качестве ассоциативных членов, а также не все своевременно обновляют информацию о количестве жителей, свободных мест и т.д. Но, не смотря на это, можно сделать вывод, что смена городского образа жизни альтернативным становится все более актуальной не только для западной, но и для российской действительности.

История взаимодействия человека и природы претерпела значительные изменения от географического детерминизма к антропоцентризму. Современные условия диктуют необходимость перехода от общества потребления к устойчивому развитию, которое должно формировать единую благоприятную социально-экологическую среду, характеризующуюся соответствием природных, социально-экономических, политических, духовных условий, состояния здоровья населения потребностям общества. Создание благоприятной среды зависит от множества факторов, одними из

Ойкумена Ближнего Севера России: коллективная монография / Под общ. ред. Н.Е. Покровского и Т.Г. Нефедовой. – М.: Университетская книга, 2015.

⁹³ Широкалова Г.С. Нижегородское село в координатах 4D // Российское крестьянство и сельское хозяйство в контексте региональной истории. – 2018. – С.613-622.

⁹⁴ Global Ecovillage Network. URL: <http://gen.ecovillage.org/> (дата обращения: 08.08.2018).

⁹⁵ «Поселения.ру» // Статистика. URL: <http://poselenia.ru/statistic> (дата обращения: 08.08.2018).

⁹⁶ Рыбакова М.В., Щукина М.Ю. Экопоселения как социальная экологическая практика общества // Социально-гуманитарные знания. 2012. №4. С. 316-324.

которых являются экологическое образование и зеленая экономика. Появление экопоселений в нашей стране может служить показателем социально-экологического неблагополучия как городской, так и сельской местности.

§1.2 Историко-методологический подход к изучению экопоселений

Предпосылки возникновения экологических поселений в истории развития общества существовали достаточно давно. За рубежом, например в США, в период 1820-40-х годов предпринималось более 40 попыток формирования коммунитарных поселений, основанных на утопических идеях социального равенства, жизни в окружающей среде (отказ от пищи животного происхождения и использования труда животных в хозяйстве, отказ от достижений науки и техники в пользу духовного развития). Наиболее показательными и известными являются поселения Брук-фарм (Brook Farm) и Фрут-лэнд (Fruitland). Основными целями данных поселений были совмещение умственного и физического труда для повышения качества жизни в противоположность набирающей силу рыночной конкуренции. На сегодняшний день только работы некоторых ученых свидетельствуют об их недолгом существовании. Одной из основных причин непродолжительного существования являлся упор на идеологическую составляющую и слабая экономическая база.

История возникновения современных экопоселений в мире, по мнению некоторых исследователей⁹⁷, делится на три основных этапа или волны, которые можно изобразить в виде схемы (рис. 6).

⁹⁷ Метелкин А. История альтернативных поселений за рубежом // Любинка. URL: http://www.lubinka.ru/article/eco_worjd/mr.htm (дата обращения 20.05.2018); Дуничкин И.В. Краткая история экопоселений. URL: <http://think-blue.ru/blog/post/622> (дата обращения 20.05.2018); Степанова В.В., Семенова О.В., Сафронов В.А. Аналитическая справка по основным характеристикам и современным тенденциям развития зарубежных экологических поселений. URL: http://samlib.ru/e/ekoposelenie_1/spravka_farm.shtml (дата обращения 20.05.2018).



Рисунок 6 – История создания экопоселений за рубежом

Таким образом, первые прототипы экопоселений возникли на западе в 50-60-е годы 20 века. Это связывают с усилением интереса к внутреннему миру человека, осознанием экологических и идеологических проблем западного общества. В это время активно разрабатываются альтернативные капиталистической модели экономического и социального обустройства, реализующие себя в виде «общин» и «коммун». В этот период в Соединенных Штатах было образовано примерно 2000 поселений⁹⁸. Примерно в это же время возникают первые альтернативные общинные поселения на территории Западной Европы, постепенно распространяясь по всему миру (Восточная Европа, Азия, Африка, Австралия).

Если поселения 60-х годов – это желание вырваться из системы, то целью собственно экопоселений является создание альтернативной модели сельской и городской жизни, которая будет способствовать развитию экологической культуры и образа жизни. Многие коммун 60-х годов, основанных хиппи, трансформировались в современные экопоселения, например, сельские общины The Farm (Теннесси) и Twin Oaks (Вирджиния).

⁹⁸ Метелкин А. История альтернативных поселений за рубежом // Любинка. URL: http://www.lubinka.ru/article/eco_worjd/mr.htm (дата обращения 20.05.2018).

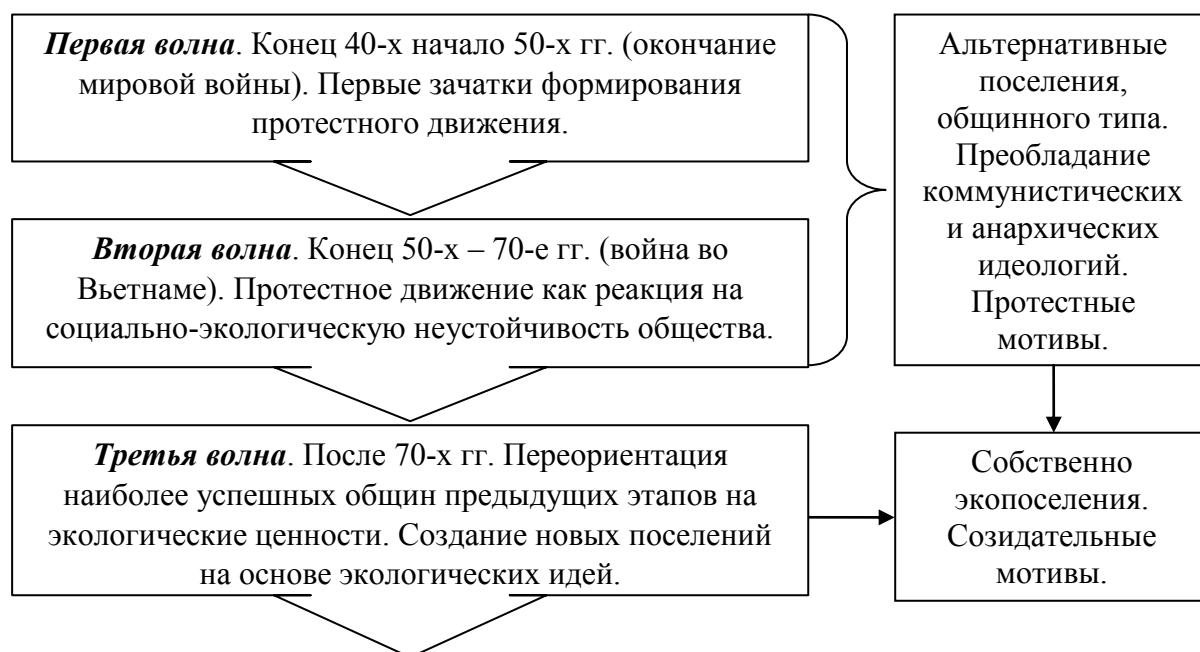
Р. Гилман был одним из первых ученых на западе, изучавших явление экопоселений. Хильда и Росс Джексон⁹⁹ из Дании создали благотворительный фонд Gaia Trust и в 1991 году финансировали изучение самообеспечивающихся сообществ по всему миру Роберту и Диане Гилман. Собственно понятие «экопоселение» стало известно с 1991 года, когда Р. Гилман опубликовал отчет «Экопоселения и самообеспечивающиеся сообщества»,¹⁰⁰ в котором указывал, что, несмотря на наличие огромного количества необычных и интересных инициатив экопоселений, деятельность и развитие которых не наносит ущерба окружающей среде, полноценно образцового экопоселения на тот момент не существовало.

В 1991 г. благотворительным фондом Gaia Trust в Дании была организована встреча делегатов экосообществ, чтобы обсудить возможные стратегии дальнейшего развития экопоселений, а также для объединения пока еще разрозненных инициатив в целое. Результатом данной встречи стало создание Глобальной Сети Экопоселений – Global Ecovillage Network (GEN). Уже в 1994 году начала работу Информационная служба экопоселений. В 1995 году в Шотландии (экопоселение Финдхорн) была проведена первая международная конференция с участием жителей экопоселений, получившая название «Экопоселения и устойчивые сообщества для XXI века», в которой приняли участие более 400 человек из 40 стран, а еще 300 не смогли поучаствовать из-за нехватки мест.¹⁰¹ В 2001 г. Глобальная сеть экопоселений получила статус консультанта при Экономическом и Социальном Совете (ECOSOC), а также стала партнером учебного и научно-исследовательского института Объединенных Наций (UNITAR). Основной целью GEN является содействие развитию, поощрение и продвижение сообществ и инициатив, которые направлены на разработку и

⁹⁹ Ross Jackson, J.T. We ARE Doing It: Building and Ecovillage Future. – San Francisco, CA: Robert D. Reed Publishers, 2000.

¹⁰⁰ Gilman R. The ecovillage Challenge/ Context// Living Together. 1991. №29. P.10. URL: <http://www.context.org/ICLIB/IC29/Gilman1.htm> (дата обращения 16.03.2018).

¹⁰¹ Bang, J. Ecovillages: A Practical Guide to Sustainable Communities. – Boston, MA: New Society Publishers, 2005. P. 22.

реализацию моделей устойчивого развития на практике по всему миру, как в городах, так и в сельских поселениях.¹⁰²

Глобальная сеть Экопоселений – состоит из трех крупных подразделений: GEN – Europe (экопоселения Европы и Африки), ENA – Ecovillage Network of Americas (Северная и Южная Америка), и GENOA – GEN Oceania and Asia (Австралия, Новая Зеландия, Океания и Азия). Европейский и Африканский сектор получают финансовую поддержку Европейской Комиссии Окружающей Среды.¹⁰³

На рисунке 7 представлена структура Глобальной сети Экопоселений. Реализация функций Глобальной сети осуществляется при помощи следующих структурных органов: Международный совет (1) и постоянный персонал из нескольких человек (2), которые составляют организационное ядро (управляет проектами, которые финансируются Глобальной сетью), Генеральная ассамблея (3), руководящая группа (4), рабочие группы (6-10), а вся структура поддерживается внутренним взаимодействием. Рабочие группы распределены по 5 основным направлениям:

- фандрайзинг: создание и поиск новых источников для привлечения денег (6);
- PR и дизайн: создание имиджа Глобальной сети экопоселений (7);
- развитие образовательных инструментов и научные исследования роли экопоселений (8);
- создание и управление сайтами, базами данных и другими информационными системами Глобальной сети экопоселений (9);
- пропагандистская работа: поддержка и расширение существующей сети (10).

¹⁰² About GEN // Vision, Mission, Goals. URL: <http://gen.ecovillage.org/en/page/vision-mission-goals> (дата обращения 20.05.2018).

¹⁰³ Сеть Экопоселений и Экоинициатив России / О Gen. URL: <http://gen-russia.ru/o-gen/> (дата обращения 20.05.2018).



Рисунок 7 – Структура Глобальной сети Экопоселений¹⁰⁴

Сеть GEN дает следующее определение экопоселению: это преднамеренно созданные идейные или традиционные общины, со всеми чертами человеческой деятельности, органично интегрированные в экологическую, экономическую, социальную и культурную деятельность, в интересах устойчивого развития общества, а также для восстановления социальной и природной среды.¹⁰⁵ На рисунке 8 представлена целостная схема понимания экопоселений, которая включает все необходимые компоненты для создания полноценного устойчивого поселения (социальный, экологический, экономический и мировоззренческий).¹⁰⁶ Данная схема при детальном рассмотрении становится созвучной концепции устойчивого развития, для реализации которого также необходимо применять системный подход, учитывая весь комплекс сфер жизни общества.

¹⁰⁴ About GEN // GEN International structure. URL: <http://gen.ecovillage.org/en/page/gen-international-structure> (дата обращения 20.05.2018).

¹⁰⁵ Global Ecovillage Network / What is an ecovillage / GEN. URL: <http://gen.ecovillage.org/index.php/ecovillages/whatisanecovillage.html> (дата обращения 20.05.2018).

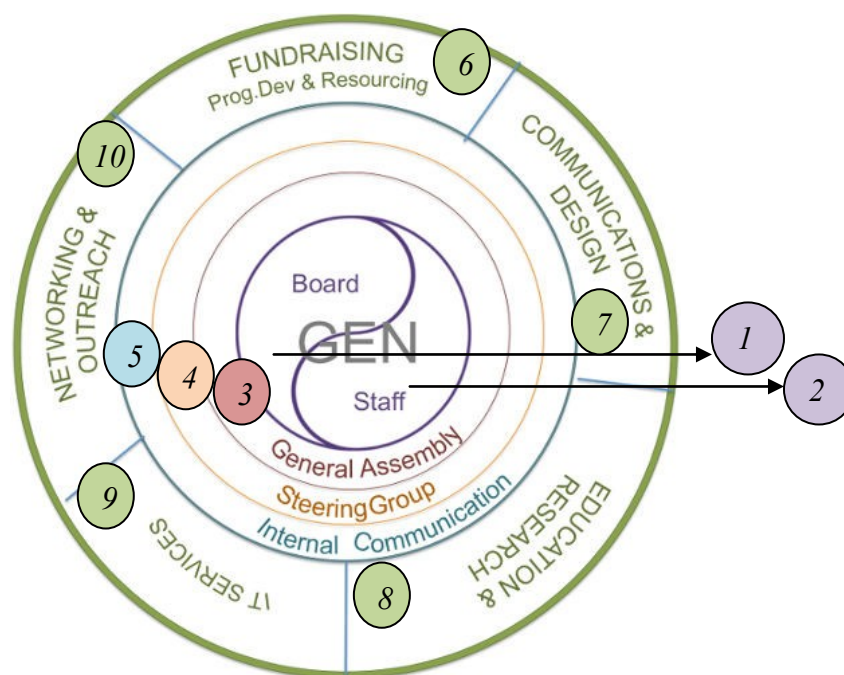
¹⁰⁶ Global Ecovillage Network / Networks / Gaia Education. URL: <http://www.gen-europe.org/networks> (дата обращения 20.05.2018).



Рисунок 8 – Модель реализации устойчивого сообщества¹⁰⁷

Окружающая природная среда являлась неотъемлемой частью жизни крестьянской общины.¹⁰⁸ В России, где большинство территорий находится в зоне рискованного земледелия, общинно-индивидуальный тип хозяйствования (так как часть земель была в общем пользовании, а другая часть могла продаваться) и решение многих вопросов «всемирно» доминировал над частным. Общинность изначально была продиктована соображениями безопасности в новых условиях, позже, власть союза или мира стала укреплять свои позиции. Крестьянская община в свое время обеспечивала устойчивость и стабильность жизни человека. Взаимодействие ее с природной средой представляет интерес в трех направлениях: использование ресурсов, природоохранная деятельность и обеспечение экологического контроля. Сельский сход являлся основой местного самоуправления¹⁰⁹ и распоряжался всеми территориальными ресурсами общины, исходя из необходимости удовлетворения потребностей

¹⁰⁷ Там же.

¹⁰⁸ Алаев Л.Б. Чем была «русская община» и что такое «русская общинность» // История и современность. 2014. №2. С.46-72.

¹⁰⁹ Гордеева М.А. Волостной сход в системе местного крестьянского самоуправления Томской губернии в начале XX в. // Вестник Томского государственного университета. История. 2018. №51. С. 21-27.

(потребительские отношения в системе «общество-природа»). Вместе с тем тип хозяйствования можно было обозначить как рациональное природопользование. В планировке территории учитывался рельеф местности, особенности гидрологического режима, наличия различных экосистем, постройки спланированы с учетом ландшафтных особенностей, а хозяйственная деятельность осуществлялась в соответствии с климатическими условиями, типом почв.¹¹⁰ Рациональность природопользования крестьянской общины основана на глубинном понимании основ взаимодействия сообщества и природной среды. Справедливость, социальная солидарность, нравственность, религиозность лежат в основе внутренних социальных взаимодействий.¹¹¹

История возникновения современных экопоселений в России прослеживается с более позднего времени и делится на два¹¹² основных этапа. Первые экопоселения стали образовываться позже, чем на Западе – в конце 80-х в начале 90-х годов, как ответ на идеологический кризис, связанный с распадом Советского Союза на суверенные национальные государства, социальными и экономическими реформами. Началу создания экопоселений способствовало то, что в период перестройки, с одной стороны, всплыли на поверхность и стали обостряться существовавшие до этого проблемы окружающей среды, с другой стороны, общество охватило состояние аномии (разрушились устоявшиеся нормы и ценности, а новые не появились). В это время в городах начали формироваться группы деятельных, творческих людей, которые стали вырабатывать новый альтернативный образ жизни, активно развивалось экологическое движение. Таким образом, первый этап развития экопоселений в России, как и на западе, связан с преобладанием поселений общинного типа, но такая модель

¹¹⁰ Алиева Л. В. Крестьянская поземельная община как субъект реализации экологической функции (по материалам Северо-запада России) // Научные ведомости. Серия История. Политология. №19 (216) Выпуск 36. 2015. С. 115-120.

¹¹¹ Васев И.Н. Русская крестьянская община как альтернатива концепции гражданского общества // Известия Алтайского государственного университета. 2011. №2/2. С. 86-89.

¹¹² Кулясов И.П. Экологические поселения России как новая форма устойчивых сельских поселений // Устойчивое развитие и экологический менеджмент: учебное пособие. СПб. 2009. с. 51-63.

развития не стала массовой в нашей стране, чему способствовал ряд причин: нехватка ресурсов, несформированность норм общинного взаимодействия, изолированность и малочисленность коллектива общины (психологические конфликты), отсутствие навыков, необходимых для жизни в сельской местности.¹¹³ Важным итогом первого этапа было получение и накопление практического опыта в создании успешного экопоселения, понимание необходимости учитывать также индивидуальные потребности, а не только общинные.

Большая часть экопоселений в России появилась после 2000-го года, который и стал началом формирования второй волны экопоселений. Бум развития экопоселений второй волны связан с выходом цикла книг В. Мегре «Звенящие кедры России», в которых описывается образ родового поместья (экопоселения), где человек находится в гармонии с природой. Именно в таких поселениях автор серии книг видит будущее России. Родовые поселения состоят из родовых поместий, размером в 1 га с домом для одной семьи и устойчивой экосистемой на остальном пространстве участка. Можно предположить, что В. Мегре¹¹⁴ описал некий утрированный идеал экологически дружелюбного поселения, образ которого не был сформирован во время первой волны создания экопоселений России. Данная серия книг стала не причиной, а скорее поводом, идеологическим толчком для переезда городских жителей в сельскую местность.

Таким образом, для жителей экопоселений, как в России, так и за рубежом, совершенно неприемлем современный городской и сельский образ жизни, направленный на непрерывное удовлетворение постоянно возрастающего количества потребностей. По их мнению, он разрушает не только окружающую природу, но и саму личность. Объединяющими ценностями для жителей поселений являются: экологические, социальные и духовные.

¹¹³ Кулясов И.П. Экологические поселения России как новая форма устойчивых сельских поселений // Устойчивое развитие и экологический менеджмент. – СПб, 2009. С. 51-63.

¹¹⁴ Мегре В.Н. Родовая книга. Серия «Звенящие кедры России». – СПб.: Изд. «ДИЛЯ», 2002. – 256 с.

Тем не менее, не существует единого подхода к определению понятия «экопоселения». Неопределенность подхода, многозначность и многоликость данного понятия была обозначена в зарубежных исследованиях,¹¹⁵ посвященных изучению альтернативных сообществ и поселений более 10 лет назад. В процессе развития социального феномена экопоселений ситуация не прояснилась: количество возможных подходов к исследованию экопоселений только увеличивается с течением времени. Следовательно, для комплексного изучения исследуемого понятия необходимо рассмотреть основные теоретические подходы.

Одним из возможных вариантов изучения экопоселений может стать концепция «электронного коттеджа» Э. Тоффлера¹¹⁶. Он считает, что современная цивилизация противопоставляется традиционной и несет в себе абсолютно иной уклад жизни, который будет основан на возобновляемых источниках энергии, партнерской семье, структуре такого явления как «электронный коттедж». Использование наилучших доступных технологий и неиндустриальность «электронного коттеджа» дает возможность проводить параллель с концепцией экопоселений. По мнению американского футуролога, «электронные коттеджи» появятся из-за развития информационных технологий (компьютерной техники и средств связи), что повлечет за собой изменения в структуре занятости. Противопоставляя свою теорию идеям К. Маркса, Э. Тоффлер считает, что все эти условия позволят перенести работу из офиса в дом работника: «...наряду с изменениями существующего характера труда, новая производственная система может перенести буквально миллионы рабочих мест с заводов и из офисов, куда они были занесены Второй волной, и вернуть их туда, где они были до того: в дом»,¹¹⁷ как это и происходит в экопоселениях.

¹¹⁵ Ross Jackson, J.T. We ARE Doing It: Building and Ecovillage Future. – San Francisco, CA: Robert D. Reed Publishers, 2000. P. 73-80, 115-129.

¹¹⁶ Тоффлер Э. Третья волна. М.: ООО "Фирма "Издательство АСТ", 1999. URL: <http://text.net.ru> (дата обращения 01.05.2018).

¹¹⁷ Там же.

Появление «электронных коттеджей» приведет к укреплению семейных ценностей и усилит течение жителей из крупных городских агломераций, чему будет способствовать возобновление интереса к жизни в малых городах и деревне. «Электронный коттедж создает условия супругам и детям работать вместе как целое... работа дома предполагает углубление непосредственных эмоциональных отношений как дома, так и в ближайшем окружении».¹¹⁸ «Электронный коттедж» мог бы стать инструментом интеграции человека с обществом и возрождения добровольных организаций и сообществ. Экопоселениями России действительно транслируется укрепление семьи, возрождение традиционных ценностей, а также развитие инициативных групп, которые часто участвуют в различного рода общественных организациях, хотя вопрос первопричины данных положительных изменений до конца не изучен. Тем не менее, может произойти и обратный процесс: перемещение работы в дома может послужить отправной точкой социальной замкнутости и изоляции.

«Электронный коттедж» соединит в себе практически весь спектр специалистов – не только инженеров, технологов, менеджеров, но и «широкий спектр других сил» (в том числе профессиональных и непрофессиональных экологов).¹¹⁹

Таким образом, чтобы создать желаемую жизнь, здоровую эмоционально и физически, для будущих поколений, необходимо учесть три типа потребностей личности: «в общности, структуре и смысле». Э. Тоффлер считал, что если «электронные коттеджи» начнут появляться по всему миру и получают распространение, то они смогут стать силой, способной влиять на развитие общества в целом. Вместе с тем, не все экопоселения используют передовые технологии, соответственно, прямой параллели с «электронным коттеджем» быть не может.

¹¹⁸ Там же.

¹¹⁹ Там же.

Интересен подход Н.Н. Моисеева, который заметил, что для перехода в качественно новое состояние – эпоху ноосферы, необходимы коренные изменения общественного устройства, смена норм и ценностей.¹²⁰ Разумный ученый определял через способность смотреть на себя со стороны и анализировать последствия (в том числе отдаленные) своих действий. В.И. Вернадский пришел к выводу, что человечество «становится явлением геологического масштаба», то есть способно к изменению окружающей природы. Данное понимание предполагает наличие определенного багажа знаний и ответственного их применения на практике. В.И. Вернадский уделяет значительное внимание развитию творческого отношения к работе, представляя деятельность человека в качестве фактора перехода от биосферы в ноосферу. Таким образом, ноосфера как новая эволюционная ступень в развитии природной оболочки планеты, представляет собой целиком охваченную и преобразуемую активной созидающей человеческой мыслью и деятельностью биосферу.¹²¹ Рассмотрение экопоселений через призму ноосферного подхода возможно в том случае, если считать социально-экологические ценности и деятельность жителей таких поселений ответственными, основанными на высоких моральных ценностях и нормах.

Одним из первых исследователей непосредственно экопоселений, как уже было отмечено, был Роберт Гилман. По его мнению, экопоселения должны обладать специфическими чертами¹²²:

- человеческий масштаб (для сохранения чувства дружного сообщества верхний разумный предел такой группы составляет примерно 500 человек);
- поселение со всеми чертами человеческой деятельности (оптимальный размер экопоселения определяется как столь малый, для того, чтобы все жители были знакомы и столь большой, чтобы обеспечить достаточное разнообразие населения и видов деятельности);

¹²⁰ Моисеев Н.Н. Человек и ноосфера.- М., 1990. С.25.

¹²¹ Вернадский В.И. Научная мысль как планетарное явление. М.: Наука, 1991. С.48-56.

¹²² Gilman R. The ecovillage Challenge/ Context// Living Together. 1991. №29. P.10. URL: <http://www.context.org/ICLIB/IC29/Gilman1.htm> (дата обращения: 16.03.2018).

- социальные практики, безопасно вписанные в окружающую природную среду (формирование гармонии между человеком и остальными компонентами живой природы, где человек не является доминирующей составляющей, а занимает собственную нишу; цикличное использование ресурсов вместо линейного подхода – использование вечных и возобновимых источников энергии, компостирование органики и т.д.);

- поддержание здорового развития человека (подразумевает сбалансированное и холистическое развитие всех аспектов человеческой жизни: физического, чувственного, умственного и духовного);

- принцип устойчивости (ориентировано на неопределенно долгое время).

Учитывая основные характеристики экопоселений, Р. Гилман делает вывод, что экопоселение это «поселение со всеми чертами человеческой деятельности разумных пределов, в котором человеческая деятельность безопасно интегрирована в природную среду, таким образом, который поддерживает здоровое развитие человека и может успешно продолжаться неопределенно долгое время».¹²³

В дальнейшем Р. Гилман дополнил черты экопоселений критерием инициативного центра.¹²⁴ По мнению ученого, экопоселения являются феноменом постиндустриального информационного общества и коренным образом отличаются от традиционного сельского поселения. Несмотря на то, что они являются конгломератом накопленного человеческого опыта городской и сельской жизни, тем не менее, они создают новый образ жизни, а не иллюстрируют возврат к прошлому.

В дальнейшем продолжались попытки изучения и систематизации информации об экопоселениях. Так, основатель фонда Gaia Trust Росс Джексон практически через 10 лет после Р. Гилмана пишет, что один из обсуждаемых вопросов касается самого термина экопоселений, который

¹²³ Там же. URL: <http://www.context.org/ICLIB/IC29/Gilman1.htm> (дата обращения: 03.03.2018).

¹²⁴ Academic Dictionaries and Encyclopedias / Ecovillage URL: <http://en.academic.ru> (дата обращения 03.04.2018).

быстро набирает популярность по всему миру. Р. Джексон отмечает, что основной плюс этого термина в том, что он броский (легко запоминающийся) и его не было до этого, а соответственно, в наших силах придать ему необходимое нам, безусловно, положительное значение.¹²⁵ Наиболее подходящим определением экопоселения, по его мнению, может считаться устойчивое сообщество (поселение), развивающееся гармонично во всех сферах жизни – культурной, экологической и духовной. Тем не менее, Р. Джексон считает, что на рубеже 20 и 21 века было еще рано говорить о значении экопоселений в мире – станут ли они практикой всеобщего характера для решения глобальных проблем и вызовов, так как на тот момент количество их было слишком мало для формирования каких-либо прогнозов. Как пишет Р. Джексон, глобальные проблемы скоро станут настолько острыми, что нам придется обратить на них внимание. Решение такого рода проблем он видит через процессы самоорганизации системы (ссылаясь на теорию И. Пригожина), а примером, по его мнению, могут служить инициативы и практики, реализуемые «снизу», в том числе и экопоселения.¹²⁶ В связи с этим прослеживается актуальность и необходимость изучения экопоселений.

На сегодняшний день наиболее известны работы мирового эксперта в области экопоселений – Д.Л. Кристиан. Ее работы посвящены в основном изучению практик экопоселений за рубежом. На основе анализа положительного и отрицательного опыта создания экологических поселений, Даяна Кристиан предлагает практические рекомендации (необходимые этапы) по формированию и дальнейшему функционированию успешного экопоселения. По ее мнению, экопоселения – это идейные общины

¹²⁵ Ross Jackson, J.T. We ARE Doing It: Building and Ecovillage Future. – San Francisco, CA: Robert D. Reed Publishers, 2000.

¹²⁶ Там же. P. 37-38.

(сообщества) в интересах устойчивого развития. Она выделяет 7 основных этапов создания идейного сообщества:¹²⁷

- 1) создание инициативной группы;
- 2) создание образа и цели поселения (формирование концептуальных документов, уставов и т.д.);
- 3) выбор соответствующей юридической структуры (способа оформления поселения, который отвечает цели и образу поселения);
- 4) поиск и приобретение земли;
- 5) изыскание путей финансирования;
- 6) переезд и обустройство;
- 7) формирование внутриобщинной экономики и, при необходимости, рефинансирование и выплата первоначальных займов.

Одним из основных является второй этап, а именно – формирование образа и цели. На этом этапе происходит постановка целей и задач, формулируются основные правила взаимодействия, создается образ поселения, который потом не претерпевает значительных изменений, а если он прописан и согласован со всеми участниками инициативной группы – позволяет избежать множества конфликтов, а также принимать в поселение только таких членов, которые согласны с предлагаемыми правилами проживания и не представляют угрозы для устойчивости всего поселения. Таким образом, следование этой последовательности в создании собственного поселения становится важным критерием будущего успешного экопоселения.

Дж. Доусон, бывший президент Global Ecovillage Network, в своей книге «Экопоселения: новые рубежи устойчивого развития»,¹²⁸ выпущенной в 2006 г., также рассматривает экопоселения с точки зрения целостного, холистического подхода устойчивого развития и выделяет пять основополагающих тезисов экопоселений:

¹²⁷ Christian D. Creating a Life Together Practical Tools to Grow Ecovillages and Intentional Communities. – New Society Publishers. P.O. Box 189, Gabriola Island, Canada, 2003.

¹²⁸ Dawson J. Ecovillages. New Frontiers for Sustainability. – Green Books, 2006.

- 1) экопоселения возникают как инициатива снизу и не получают финансовую помощь от государства;
- 2) ценности общинной жизни являются основными для жителей экопоселений;
- 3) жители экопоселений стремятся к самообеспечению, а соответственно не зависят от государства и коммерческих организаций как обычные жители городов и сельских поселений;
- 4) жителей экопоселений характеризует общность ценностей, целей и идеологии (социальная солидарность);
- 5) экопоселения часто являются экспериментальными, научными, образовательными центрами.¹²⁹

Карен Литфин¹³⁰ рассматривает экопоселения через призму глобального движения в интересах устойчивого развития. Она отмечает, что главное в экопоселениях – это практики, реализуемые в четырех сферах: экология, экономика, сообщество, сознание. Тем не менее, по ее мнению, возможны два подхода к изучению экопоселений: первый – от общего к частному (институциональный, от норм, ценностей к внутренней среде поселения), а второй – от частного к общему (от реализуемых практик к институциональным нормам).

Возможно, экопоселения – это прототип общин будущего, но существуют опасения, что глобально экопоселения перерастут в нечто индивидуалистское и будут иметь эгоистические цели в своей основе (удовлетворение собственных, а не общественно значимых потребностей).¹³¹

Анализ зарубежных исследователей экопоселений позволяет выделить несколько обобщенных основных подходов, а именно – экопоселение как:

- альтернативное поселение в интересах устойчивого развития;

¹²⁹ Там же.

¹³⁰ Karen T. Litfin, *Ecovillages: lessons for sustainable community*. – Cambridge, UK, and Malden, MA: Polity, 2014. P.124-142.

¹³¹ Condit. S. *Practical Millenarianism: Nonns of Anarchism in the 21st Century*, 2007. URL: http://kvl.joensuu.fi/pdf/philosophical_anarchism.pdf (дата обращения 01.05.2018); Trainer. T. *Where Are We, Where Do We Want To Be, How Do We Get Here?* // *Democracy and Nature*. – 2000. – № 6 (2). – P. 267-286.

- альтернативное экологическое (глобальное) движение не протестного характера;
- вид идейного сообщества, направленный на реализацию экологических и социальных практик.

Объединяющими признаками всех этих подходов являются: альтернативный характер (не протестный), реализация холистического подхода (охват всех сфер жизни общества, развитие и реализация концепции устойчивого развития), экологическая ориентированность. Тем не менее, не стоит упускать из виду тот факт, что существует опасение перехода к индивидуализму.

Изучение экопоселений в отечественных научных коллективах представлено в рамках ноосферного движения¹³² и программы Социально-экологического союза «Экополис». В этих обсуждениях упор был сделан на формировании единой модели экопоселения. Вместе с тем, комплексных научных исследований, посвященных анализу особенностей российских экопоселений, практически не проводилось.

В России, также как и за рубежом, многие исследователи связывают поселения с экологическим движением. Основы теоретических подходов к изучению экологического движения в нашей стране наиболее полно рассмотрены в трудах О.Н. Яницкого, И.А. Халий¹³³, Е.А. Здравомысловой,¹³⁴ С.Р. Фомичева.¹³⁵

¹³² Ресурсы ноосферного движения: Материалы международной конференции «Междисциплинарное взаимодействие при исследовании фундаментальных и прикладных проблем ноосферного развития: методологическое, информационное и организационное обеспечение» / Под ред. В. Кожара. – М.: 2000. Вып.1.

¹³³ Халий И.А. «Зеленое» движение в России в конце XX века // Россия в окружающем мире: 2000 (Аналитический ежегодник) // М.: МНЭПУ, 2000; Халий И.А. Современные общественные движения: инновационный потенциал российских преобразований в традиционалистской среде // М.: Институт социологии РАН, 2007; Халий И.А. Экологическое общественное движение и власть: формы взаимодействия // Политические исследования. – 2008. – №4. – С. 130-139; Халий И.А. Местные сообщества в России – носители инноваций и традиционализма // Власть. – 2008. – №5. – С. 19-26; Халий И.А. Экологическое движение в Советском союзе: самоорганизация экологов-профессионалов // Вестник Института социологии. – 2012. – № 5. – С. 61-69.

¹³⁴ Здравомыслова Е.А. Парадигмы западной социологии общественных движений – СПб.: «Наука», 1993.

¹³⁵ Фомичев С.Р. «Хранители радуги» и гражданское общество в Касимове // Альманах «Участие. Социальная экология регионов России». – 1999. – Вып. 1. – С. 47–52; Фомичев С.Р. Радикальное экодвижение // Индекс/Досье на цензуру». – 2000. – №12; Фомичев С.Р. Крайне зеленые. URL: <http://ecsocman.hse.ru/data/644/925/1219/004.FOMICHEV.pdf> (дата обращения 12.05.2018).

Интересен подход одного из крупнейших отечественных экосоциологов – О.Н. Яницкого,¹³⁶ который выделяет следующие отличительные черты экологического движения:

- общие ценности (наряду с индивидуальными экологическими ценностями);
- не имеет широкой социальной базы;
- децентрализованная структура;
- развитые горизонтальные связи;
- неполитическая направленность;
- правящая элита – основной противник (так как конечные цели экологических поселений подвергают социальный порядок коренным изменениям).¹³⁷

О.Н. Яницкий отмечает, что, несмотря на свою неполитическую направленность, экологические движения преследуют цель «коренного изменения социального порядка». Неполитическая направленность и правящая элита как основной противник – вопросы, которые необходимо рассматривать подробнее, так как известно, что некоторые экопоселенцы создают собственные партии и принимают активное участие в местном самоуправлении (например, «Нево-Эковиль»¹³⁸ на Валааме). Правящая элита чаще всего занимает нейтральные позиции по отношению к инициативам экопоселенцев, реже способствует их развитию (жители экопоселения «Ковчег» с помощью диалога с местной властью смогли получить официальный статус сельского поселения).

Каждое социальное движение имеет определенную цель, ценности, ресурсы, контекст, который формируется из социальной среды и сил, с которыми движение находится во взаимодействии. Ресурсы включают в себя знания, навыки, материальную обеспеченность, информацию, а также

¹³⁶ Яницкий О.Н. Социология и рискология // Россия: риски и опасности «переходного общества» / Под ред. О. Яницкого. – М.: Институт социологии РАН, 1998. С. 40-51.

¹³⁷ Там же. С. 9.

¹³⁸ Примечание. Адрес сайта экопоселения Нево-Эковиль // URL: <http://nevo-ecoville.narod.ru/> (дата обращения 18.05.2018).

индивидов и их сообщества. Ресурсы включают как материальные и нематериальные (социальный капитал, информация, люди и др.).¹³⁹ Социальный капитал выступает важной характеристикой социального движения, включает знания, навыки, практики его членов, а также воспроизводится в рамках конкретных социальных сетей, которые, в свою очередь, обладают рядом институциональных признаков. По мнению О.Н. Яницкого, категория доверия играет ключевую роль в процессе взаимодействия конкретного социального движения внутри сети и за ее пределами. Интересным является деление основы движения на первичную эко-структуру (внутренняя структура, в основе которой лежит система сетей, направленная на развитие социального капитала) и порождающую среду («микросреда, формирующаяся в «порах» существующих легальных институциональных систем с целью создания коллективных социальных акторов»¹⁴⁰). В свою очередь Халий И.А. считает, что местные сообщества формируют «порождающую среду», но не обладают всеми необходимыми чертами для поддержания развития общественных организаций, в том числе экологических, а именно: инициативностью, всеохватностью (участие всех членов сообщества в процессе самоорганизации), инновационностью и т.д.¹⁴¹ Можно предположить, что экопоселения в данном случае представляют новый тип местных сообществ, которые формируют, в том числе, поддерживающую среду для развития гражданских инициатив.

Внимание к социальным сетям (сетевым) в теории социальных движений обращает наше внимание на возможность рассмотрения экопоселений как сетевого сообщества или сети социально экологических ассоциаций, которые являются структурой, создающей и реализующей

¹³⁹ Яницкий О.Н. Социальные движения в современном обществе: вопросы теории // Социологические исследования. – 2013. – №3. URL: http://www.isras.ru/files/File/Socis/2013_3/Yanitskiy_dvizh.pdf (дата обращения 21.05.2018).

¹⁴⁰ Там же.

¹⁴¹ Халий И.А. Местные сообщества в России – носители инноваций и традиционализма // Власть. – 2008. – №5. – С. 19-26.

социально-экологические знания¹⁴² и практики.¹⁴³ Теории социальных сетей основываются на том, что корпоративные группы, коллективы, организации могут быть участниками социального взаимодействия наравне с индивидами. Разработкой теорий социального обмена в социальных сетях занимались такие социологи как Р.М. Эмерсон и Дж. Коулмен. Главным в теории социальных сетей, по мнению Р. Эмерсона, является не отдельный индивид или группа, а структуры связей и характер отношений в них. Интересным являются положения о зависимости риска от формы социального обмена и степени доверия в сетях. Так, увеличение доверия и переговорная форма обмена способствуют уменьшению рисков в сети. Дж. Коулмен отмечает важность формирования норм и правил взаимодействия, не только созданных на основе консенсуса, но и глубоко интернализованных индивидами, что, в конечном счете, превращает эти формальные нормы в систему внутренних санкций и способствует устойчивости социальной сети.¹⁴⁴ Данная теория представляется интересной для рассмотрения внутренних и внешних взаимодействий сети экопоселений России.

По мнению А. Шубина,¹⁴⁵ экологические поселения – это альтернативные поселения, которые состоят из трех групп или этапов формирования: протопоселение, поселение и мегапоселение. Альтернативное поселение состоит из элиты общества и сочетает в себе характеристики традиционного (простота быта, минимальное антропогенное воздействие, социальная солидарность, самоуправление, неторопливый ритм жизни) и индустриального (информационная наполненность и интеллектуальный уровень элиты) общества – это и характеризует его как альтернативное. Но

¹⁴² Яницкий О.Н. Профессиональные экологические ассоциации: что они производят? // Профессиональные группы: сообщества, деятельность и карьера: Коллективная монография / Отв. ред. В.А. Мансуров. – М.: ИС РАН; РОС, 2014. С. 11-33. URL: http://www.isras.ru/files/File/publ/Professionalnye_gtuppy_2014_final.pdf (дата обращения 21.05.2018).

¹⁴³ Рыбакова М.В. Экологические практики в социокультурном контексте. – М.: Современная экономика и право, 2008. С. 115; Рыбакова М.В. Социальные экологические практики: состояние и механизмы управления: монография. – М.: КДУ, 2012.

¹⁴⁴ Коулман Дж. Экономическая социология с точки зрения теории рационального выбора // Экономическая социология. – 2004. – Том 5, № 3. – С. 35-44.

¹⁴⁵ Шубин А. Альтернативная община: экзотика или дорога в будущее URL: <http://lib.rin.ru/doc/i/93382p.html> (дата обращения 10.05.2018).

подлинно важной чертой, по его мнению, является творческое начало, социальное творчество жителей поселения. По мнению А. Шубина, инициатива создания альтернативных поселений (в том числе экопоселений) весьма привлекательна и будет развиваться в дальнейшем, что может послужить некатастрофическому изменению всего общества.

И.П. Кулясов дополнил эту классификацию таким понятием как «инициатива создания экопоселения», которое сегодня активно применяется относительно групп людей, желающих создать свое поселение (рис. 9). «Она всегда предшествует созданию протоэкопоселения. После создания протоэкопоселения основной его задачей остается создание экопоселения. Именно стремление к решению этой основной задачи и является главным отличием протоэкопоселения от семьи мигрантов в сельскую местность, которые просто стараются воспроизвести стиль жизни сельских жителей. Протоэкопоселение стремится перерасти в экопоселение для того, чтобы устойчиво развиваться, воплощая альтернативные ценности»¹⁴⁶.



Рисунок 9 – Классификация экопоселений А. Шубина-И. Кулясова

Кулясов И.П. и Кулясова А.А. являются одними из первых исследователей экопоселений и экоинициатив в России. Они дают им следующее определение: «альтернативное поселение, жители которого

¹⁴⁶Кулясов И. П. Инициативы создания экопоселений // Малоэтажная Русь. URL: <http://mirmer.ru/programs/region/item/156-iniciativy-sozdaniya-ekoposelenii> (дата обращения: 08.07.2018).

осознанно выбрали экологически устойчивый образ жизни»,¹⁴⁷ но, не смотря на это, в своих работах употребляют такие характеристики поселений как: форма устойчивого сообщества, экологическое движение, община.

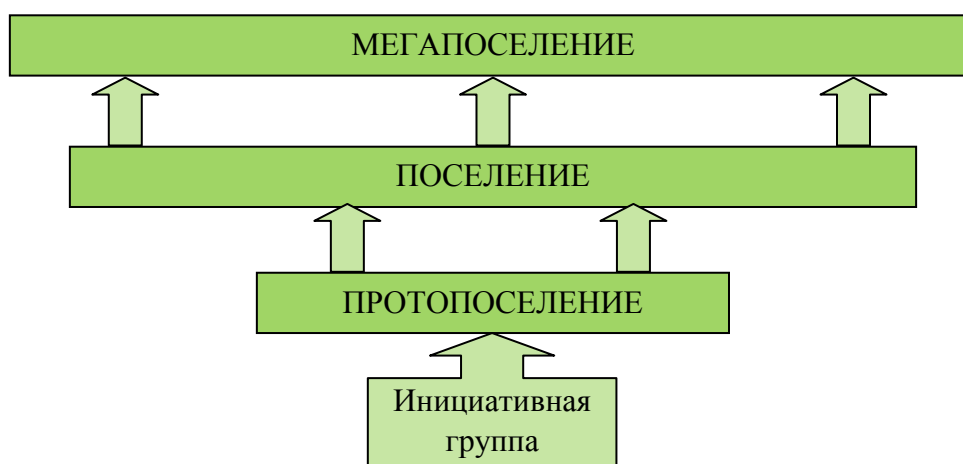
Интересным представляется сравнительный анализ использования ресурсов экопоселенцами, сельскими жителями и горожанами, проведенный И.П. Кулясовым.¹⁴⁸ Исследователь сопоставил потребление и расходование таких ресурсов как: вода, жидкие и твердые бытовые отходы, энергопотребление, коммуникации, социальные ресурсы (образование, медицина, досуг). В результате такого сравнения было отмечено, что потребление и расход ресурсов значительно выше у горожан, чем у сельских жителей и жителей экопоселений. В свою очередь, экопоселенцы меньше всего потребляют выше обозначенных ресурсов за счет использования положительных практик (традиционных сельских практик в сочетании с инновационными технологиями).

С 1998 года Центром независимых социологических исследований (Санкт-Петербург) были организованы экспедиции в двух регионах России (Кавказском и Алтайском). Исследовались инициативы создания экопоселений «Атши» (поселок Сахрай) и «Век РА» (поселок Мезмай). В ходе экспедиции было взято 10 интервью у лидеров и активистов сообщества, проводилось включенное наблюдение. В 2000 году ученые осуществили экспедицию в Уймонскую долину и северные окрестности горы Белухи на Алтае с целью изучить и описать местные инициативы по созданию экопоселений и региональную сеть движения экопоселений. Для исследования использовались методы биографического полуструктурированного интервью, изучения документов, включенного наблюдения. Одной из гипотез исследования было то, что переформирование сельских территорий РФ в экологические поселения является не архаизацией,

¹⁴⁷Кулясов И.П., Кулясова А.А. Экопоселения - новая форма сельских сообществ в России // Экология и жизнь. – 2008. – № 10. – С.20-26. URL: [http://www.ecolife.ru/arhiv/flash/83\(10-2008\).html](http://www.ecolife.ru/arhiv/flash/83(10-2008).html) (дата обращения 18.02.2018).

¹⁴⁸Кулясов И.П. Экологические поселения России как новая форма устойчивых сельских поселений // Устойчивое развитие и экологический менеджмент: учебное пособие. – СПб, 2009. С. 51-63.

а закономерным проявлением новой общемировой тенденции.¹⁴⁹ Для подтверждения данного положения необходимо провести сравнение «нового» и «старого» в укладе жизни поселенцев.

Интерес представляет рассмотрение экологических поселений через призму «клеточной глобализации» и формирование сельско-городских сообществ, которым уделяется внимание в работах отечественного ученого Н.Е. Покровского и его коллег по изучению Ближнего Севера.¹⁵⁰ Данный подход является привлекательным, потому что абсолютное большинство жителей рассматриваемых поселений являются бывшими горожанами и предпринимают попытку создания устойчивых сельских сообществ. Любопытным является и то, что ученый обращает внимание на недостаток внимания к природному капиталу в оценке устойчивости сельских территорий, так как необходимо учитывать не только ресурсообеспечивающую (явную) функцию природы, но и еще три, а именно: экосистемную, «духовную», поддерживающую здоровье населения, которые в полной мере представлены в экопоселениях России. Н.Е. Покровский отмечает, что именно эти три функции в глобализирующемся пространстве становятся основой новых экономических практик: экологического туризма, рекреационной охоты и рыбалки, экологичного сельского хозяйства. Представленные экономические практики не только делают упор на природоохранной деятельности как экономически выгодной, но и создают новое социальное пространство сельских территорий и соответствующую ему инфраструктуру.

¹⁴⁹ Экопоселения в России и США: сборник статей / Под ред. М. Соколова. – СПб: ЦНСИ. Труды. Вып. 10. 2004. С. 29.

¹⁵⁰ Покровский Н.Е. Перспективы российского Севера: сельские сообщества // Мир России. – 2008. – №4 – С.111-134; Покровский Н.Е., Нефедова Т.Г. Угорский проект – перспективы развития Ближнего Севера // Мониторинг общественного мнения. – 2012. – №5 (11). – С.185-196; Покровский Н.Е. «Клеточная глобализация» и тенденции в сельских сообществах ближнего севера России // Социологические исследования. – 2013. – №4. – С.13-23; Покровский Н.Е., Нефедова Т.Г., Трейвиш А.И. Урбанизация, дезурбанизация и сельско-городские сообщества в условиях роста горизонтальной мобильности // Социологические исследования. – 2015. – №12. – С. 60-69.

М.В. Рыбакова¹⁵¹ рассматривает экопоселения как формы социальных экологических практик. По ее мнению, жители данных поселений частично возрождают общинные формы взаимодействия в сельской местности. Социальные экологические практики экопоселенцев, с точки зрения М.В. Рыбаковой, носят коллективный характер и создают альтернативную сельскую среду, путем объединения городского и сельского опыта на основании традиционных ценностных ориентаций. Она считает, что такого рода поселения способствуют экологической модернизации общества.

Одним из последователей данной концепции является Щукина М.Ю. Она рассматривает экопоселения «как социальную экологическую практику в интересах устойчивого развития общества, которая предлагает новую модель альтернативного образа жизни в гармонии с природой и повышение качества жизни за счет создания благоприятных экологических и социальных условий».¹⁵² Экопоселения выступают в роли субъектов устойчивого развития сельских территорий за счет реализации конструктивной формы социальной активности, результатом которой являются экологические, социальные и экономические практики; высокий уровень самоорганизации, которые подразумевает инициативность жителей, готовность принимать участие в местном самоуправлении, активное конструирование благоприятной среды для развития детей и молодежи, неиндустриальный характер взаимодействия с органами государственной власти.¹⁵³

Для формирования конструктивного диалога с властью, местным населением и реализации концепции устойчивого развития экопоселениям необходимо понимание механизмов, принципов и возможностей межсекторного социального партнерства (МСП), которые рассматриваются в

¹⁵¹Рыбакова М.В. Экологические практики в социокультурном контексте. – М.: Современная экономика и право, 2008. С. 115; Рыбакова М.В. Социальные экологические практики: состояние и механизмы управления: монография. – М.: КДУ, 2012.; Рыбакова М.В. Социальные экологические практики как условие модернизации России // Социально-гуманитарные знания. – 2012. – №2. – С. 273-280.

¹⁵² Рыбакова М.В., Щукина М.Ю. Экопоселения как социальная экологическая практика общества // Социально-гуманитарные знания. – 2012. – №4. – С. 320.

¹⁵³ Щукина М.Ю. Социальная активность субъектов устойчивого развития сельских территорий: дис. ... к. соц. наук: защищена 22.09.15. – М., 2015. С. 56.

работах В.Н. Якимца.¹⁵⁴ Механизм МСП основан на совместной разработке правил, норм, технологий для организации, формирования ресурсной базы и реализации совместных проектов, которые направлены на решение социально значимой проблемы (учитывая территориальные функциональные потребности) в рамках формальных институциональных ограничений и устойчивых во времени (воспроизводство «в будущем без участия создателей»)¹⁵⁵.

Исследовательская группа «Циркон» в своих исследованиях¹⁵⁶ не дает однозначного подхода к пониманию феномена экопоселений, употребляя различные варианты подходов – общины, экологическое движение, альтернативное поселение, элемент эскапизма, форма внутренней миграции и т.д., но наибольший акцент сделан на последних двух вариантах, исходя из причин ухода горожан в экопоселения. Тем не менее, в ходе проведенного анализа поселений, исследователи разделили их на следующие группы (деление на основе миссии и цели):

- традиционные экопоселения, основная миссия которых – «экологическая», направленная на восстановление и сохранение природы;
- поселения родовых поместий, основной идеей которых является концепция самообеспечения семьи, посредством проживания на собственной земле;
- социальные поселения – основаны на синтезе двух тенденций – экологической и социальной, направленные на решение трудных жизненных ситуаций незащищенных групп населения (например, детей-сирот);

¹⁵⁴ Якимец В.Н. Межсекторное социальное партнерство (государство – бизнес – некоммерческие организации). – М.: Госуниверситет управления, 2002.; Якимец В.Н. Межсекторное социальное партнерство: основы, теория, принципы, механизмы. – М.: Едиториал УРСС, 2004; Никовская Л.И., Якимец В. Н. Формирование и отстаивание общественных интересов в России: от «административной» к партнерской модели // Полис. Политические исследования. – 2015. – №5. – С. 49-63.

¹⁵⁵ Якимец В.Н. Межсекторное социальное партнерство: возможности и ограничения. — М.: РОО «Кеннан», 2001. С. 40.

¹⁵⁶ Аналитический обзор экологических поселений России. – М.: ЦИРКОН, 2012 (версия 14-06-12). URL: http://www.zircon.ru/upload/iblock/e76/Jekoposelenija_v_Rossii_Analiticheskij_obzor.pdf (дата обращения 01.05.2018); Экопоселения как форма внутренней эмиграции: мотивация и перспективы распространения// Итоговый комплексный аналитический отчет по результатам исследования. – М.: ЦИРКОН, 2012. URL: http://www.zircon.ru/upload/iblock/841/Jekoposelenija_otchet_ZIRCON_2012.pdf (дата обращения: 01.05.2018).

• религиозные поселения – поселения, объединяющие экологические и духовные идеи, и представляющие собой поселения религиозных общин – последователей как традиционных, так и «новых» религий.

Согласно данным исследовательской группы «Циркон», большинство из представленных в базе поселений составляют поселения родовых поместий (69% от общей выборки); значительно меньше традиционных экопоселений (19%), социальные и религиозные поселения составляют меньшинство – 2 и 1% соответственно. Также встречались другие типы поселений (славянская община, творческое или профильное экопоселение), которые были включены в категорию «другое» (рис. 10).¹⁵⁷



Рисунок 10 – Классификация экопоселений по миссии (группа «ЦИРКОН»)

Ф. Лазутин – бывший президент правления некоммерческого партнерства (НП) содействия экопоселениям «Сеть экопоселений и инициатив», на встрече «Экопоселения в России: социальный андеграунд или перспективные «точки роста»?», организованной Лабораторией социальных инноваций «Cloudwatcher», отметил, что экопоселения в

¹⁵⁷ Аналитический обзор экологических поселений России. – М.: ЦИРКОН, 2012 (версия 14-06-12). URL: http://www.zircon.ru/upload/iblock/e76/Jekoposelenija_v_Rossii_Analiticheskij_obzor.pdf (дата обращения 01.05.2018).

России – это «социальный эксперимент по формированию устойчивых сообществ».¹⁵⁸

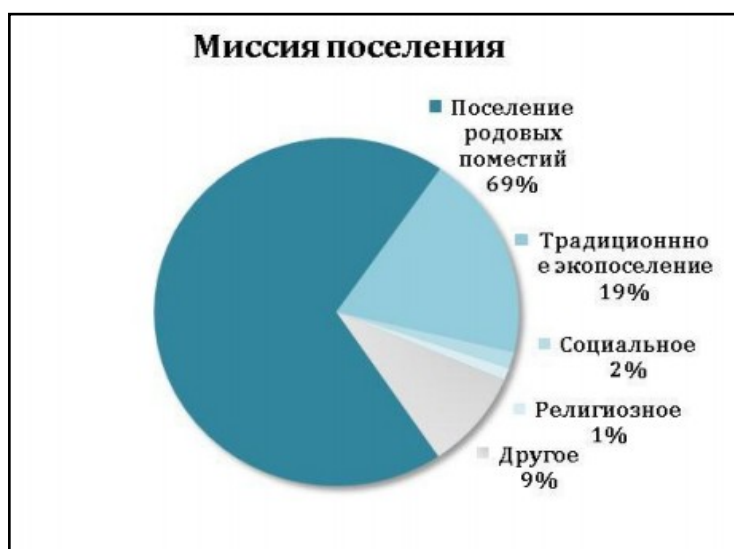
В последнее время экопоселения все больше привлекают внимание ученых в области экологического строительства и рассматриваются как примеры устойчивого развития, причем область исследовательских интересов архитекторов и инженеров не исчерпывается изучением непосредственного практического опыта экостроительства,¹⁵⁹ а затрагивает также историю появления и развития,¹⁶⁰ сравнение и анализ перспектив экопоселений и энергоэффективных поселков,¹⁶¹ функциональные возможности¹⁶² и др.

Можно сделать вывод, что отечественные исследователи социального феномена экопоселений не только расширяют подходы западных коллег, но также предлагают новые. Многообразие форм представлений об экопоселениях за рубежом и в России можно представить в виде схемы, представленной на рисунке 11.

¹⁵⁸ Стенограмма встречи клуба «Экономика заслуг» // Экопоселения в России: социальный андеграунд или перспективные «точки роста»? URL: <http://cloudwatcher.ru/seminar/58/> (дата обращения 15.05.2018).

¹⁵⁹ Тайсаева В.Т. Создание экопоселения с автономными энергосберегающими системами жизнеобеспечения на базе возобновляемых источников энергии // В.Т. Тайсаева, В.В. Малых, Л.Р. Мазаев // Малая энергетика, – 2009. – № 1/2. – С. 61-66; Ковалев В.Е. Перспективы построения поселений с независимой системой энергоснабжения / В.Е. Ковалев, Ю.Н. Шалимов, А.Л. Гусев // Альтернативная энергетика и экология. – 2011. – № 10. – С. 171-178; Дуничкин И.В. Малоэтажное строительство в экологических поселениях России // Жилищное строительство. – 2011. – №4. – С. 45-47.; Немцев И.А. Зеленое строительство: экопоселения в концепции устойчивого развития // Урбанистика. – 2014. – №3. URL: http://enotabene.ru/urb/article_13525.html (дата обращения 20.05.2018).

¹⁶⁰ Дуничкин И.В., Фахрутдинова И.А., Сайфуллина А.Ф. Современная история развития экологических поселений. Зарубежный опыт и ситуация в республике Татарстан // Известия КГАСУ. – 2014. – №2 (28). – С.22-31; Сайфуллина А.Ф. Развитие экологических поселений в Татарстане. Национальные традиции и региональный аспект // Международная научно-практическая конференция «Национально-региональные векторы современной архитектуры». – Казань: КГАСУ, 2014.

¹⁶¹ Вавилова Т. Я. Экопоселения и энергоэффективные поселки как примеры устойчивого развития // Архитектон: известия вузов. – 2014. – № 47. – С. 71-79. URL: <http://archvuz.ru/sites/archvuz.ru/files/pdf/ArchPHE%2347pp71-79%20Vavilova.pdf> (дата обращения 20.05.2018).

¹⁶² Дуничкин И.В. Развитие экологических поселений. Курортно-оздоровительные и образовательно-рекреационные комплексы // Архитектура и строительство России. – 2012. – №2. – С. 16-27.



Рисунок 11– Основные подходы к изучению экопоселений

На основании проведенного анализа выделенных признаков и различных подходов можно сделать вывод, что экопоселение – это сложное социальное образование, которое включает целый комплекс различных подходов, но некоторые из них становятся несостоятельными со временем (например, понимание экопоселений как социального эксперимента не очень актуально, так как мы предполагаем, что на сегодняшний день поселения уже обладают неполным набором выработанных в ходе «эксперимента» норм и правил как создания поселений, так и взаимодействия между ними). Интересно, что многие подходы не только не противоречат, но и дополняют друг друга. По мнению автора диссертации, экопоселения России обладают

сразу несколькими характеристиками кроме территориальной ограниченности, расположения в сельской местности, они имеют черты некоммерческой организации, местного сообщества (рис. 12). Комплексность понятия, возможно, является показателем того, что в нашей стране экопоселения еще не являются достаточно устойчивой практикой, и поэтому нельзя обозначить единый подход, но более вероятным, на взгляд автора диссертационного исследования, является предположение о том, что такое разнообразие – индикатор большей устойчивости во времени данного социального феномена по сравнению, например, с обычной организацией или традиционным сельским поселением.



Рисунок 12 – Признаки экопоселений как комплексного понятия

История возникновения зарубежных экопоселений берет свое начало в создании утопических коммунитарных сообществ и включает три волны формирования. Основой появления экопоселений третьей волны связано с актуализацией экологических ценностей в 70-х годах 20 в. Прототипом российских поселений может по праву считаться крестьянская община, а зарождение собственно экопоселений начинается в 80-х годах и продолжается по сей день.

Анализ истории развития экопоселений и теоретических подходов позволил автору уточнить понятие: экопоселение – это альтернативное

добровольное сообщество людей, проживающих на одной территории в сельской местности, разделяющих общие ценности и реализующих социальные, экологические и экономические практики с целью создания благоприятной среды для повышения качества жизни и трансляции здорового образа жизни.

Рассмотрим причины и этапы появления экопоселений, социальные, экологические и экономические практики жителей, процессы самоорганизации и социальной активности, социализации детей и внутренней социальной солидарности, чтобы дать наиболее полную характеристику данному феномену в России.

Глава 2. Социологический анализ экопоселений в России

В диссертационной работе был использован мультиметодный и междисциплинарный подход, представленный:

авторскими исследованиями:

- 1) глубинные полуструктурированные интервью с жителями экопоселений Центрального региона России, средняя продолжительность интервью – 1,5 часа, N=42 (Приложение 1);
- 2) неформализованное невключенное наблюдение в ходе личного посещения экопоселений Центрального региона России и конференций с участием жителей поселений в г. Санкт-Петербурге;
- 3) контент-анализ сайтов экопоселений России: 307 страниц портала «Поселения.ру» и 137 сайтов и групп в социальных сетях;
- 4) экспертные глубинные полуструктурированные интервью с активистами, лидерами и исследователями экопоселений, средняя продолжительность интервью – 2 часа, N=11 (Приложение 2);
- 5) контент-анализ уставов и сводов правил экопоселений России.

В работе также использовался *вторичный анализ* данных:

- 1) всероссийских исследований, проведенных социологическими организациями ФОМ, ВЦИОМ, Левада-Центр;
- 2) аналитических материалов исследовательской группы «ЦИРКОН»:
 - «Аналитический обзор экологических поселений России»¹⁶³;
 - «Экопоселения как форма внутренней эмиграции: мотивация и перспективы распространения. Итоговый комплексный аналитический отчет по результатам исследования»¹⁶⁴;
 - «Потенциал переселения из города в село: стимулы и барьеры на пути внутренней миграции»¹⁶⁵;

¹⁶³ Аналитический обзор экологических поселений России. – М.: ЦИРКОН, 2012 (версия 14-06-12). URL: http://www.zircon.ru/upload/iblock/e76/Jekoposelenija_v_Rossii_Analiticheskij_obzor.pdf (дата обращения: 01.05.2018).

¹⁶⁴ Экопоселения как форма внутренней эмиграции: мотивация и перспективы распространения// Итоговый комплексный аналитический отчет по результатам исследования. – М.: ЦИРКОН, 2012. URL: http://www.zircon.ru/upload/iblock/841/Jekoposelenija_otchet_ZIRCON_2012.pdf (дата обращения: 01.05.2018).

- 3) полуструктурированных интервью с жителями экопоселений Центрального региона России, представленных в диссертационном исследовании М.Ю. Шукиной «Социальная активность субъектов устойчивого развития сельских территорий» (N=21);
- 4) исследования «Мотивы, условия и последствия миграции городского населения в сельскую местность в России» (всероссийская выборка, N=1000), проведенного Неуважаевой М. совместно с Союзом комплексного проектирования и землеустройства сельских территорий;
- 5) официальной статистики Федеральной службы государственной статистики, Министерства природных ресурсов и экологии, Всемирной организации здравоохранения (ВОЗ), федеральных и региональных законов, нормативно-правовых актов, программ, а также материалов, опубликованных в научных журналах, СМИ, интернет-источниках.

Сбор первичной информации осуществлялся методом глубинного полуструктурированного интервью с жителями экопоселений «Староселье», «Миленки», «Ковчег» и Сообщество родовых поместий (СРП) «Родное» в январе-марте 2013 года, «Китеж» – в декабре 2014 года. Всего в глубинном интервью приняли участие 42 респондента. Ниже в таблице 3 приведена краткая характеристика каждого экопоселения.

Таблица 3

Краткая характеристика экопоселений выборочной совокупности

Экопоселения	Староселье	Миленки	Ковчег	СРП Родное	Китеж
Критерий					
<i>Место расположения</i>	Смоленская область	Калужская область	Калужская область	Владимирская область	Калужская область
<i>Отдаленность от Москвы (от МКАД)</i>	200 км	200 км	130 км	200-250 км	290-300 км
<i>Год создания</i>	1999	2006	2001	2000	1992
<i>Юридический статус</i>	НКО (некоммерческое партнерство)	НКО	сельское поселение, НКО	НКО	сельское поселение, НКО
<i>Оформление земли</i>	собственность	аренда	аренда	собственность	собственность

¹⁶⁵ Потенциал переселения из города в село: стимулы и барьеры на пути внутренней миграции // Основные результаты проекта. URL: http://www.zircon.ru/upload/iblock/b71/Migraciya_gorod-selo_Presentaciya_osnovnih_resultatov_issledovaniya.pdf (дата обращения 08.05.2018).

Экопоселения	Староселье	Миленки	Ковчег	СРП Родное	Китеж
Критерий					
<i>Количество зимующих семей</i>	более 35 семей	более 40 семей	более 50 семей	более 100 семей	8 приемных семей (всего 75 человек)
<i>Количество детей, зимующих в экопоселении</i>	более 40 детей	более 50 детей	более 70 детей	более 150 детей	более 45 детей (26 – дети-сироты, 14 – по программе, 5 – родные дети)
<i>Прием в экопоселение</i>	есть	есть	есть	Нет	есть
<i>Наличие собственного сайта</i>	http://xn--80akaxnlfdf0i.xn--plai/	http://www.milenki.ru/index.php	http://www.eco-kovcheg.ru/	http://rodnoe.info/this.html	http://kitezh.org/
<i>Предыдущее место жительства</i>	регионы России, Германия, США, Канада, Польша	регионы Росси, Греция, Германия, Канада	регионы России, Туркменистан, Германия	регионы Росси, Германия	регионы Росси, Великобритания
<i>Профессии</i>	строитель, экономист, юрист, учитель русского языка и литературы, психолог, юрист, стоматолог, менеджер, проектировщик	лингвист, юрист, строитель, инженер, массажист, проектировщик, авто-слесарь, учитель географии и экологии, конструктор, врач, экскурсовод, филолог	экономист, инженер-электромеханик, пианист, строитель, преподаватель по классу флейты, врач, к.и.н, к.м.н., к.т.н.	врач, юристы, художник, музыкант, бармен, спасатель, швея, спортсмен, химик-технолог, архитектор, гитарист, инженер-ракетостроитель, часовщик, полковник милиции	Учителя различных предметов, специалист по плей-терапии, кандидаты педагогических, исторических и психологических наук, логопеды, психологи, социальные педагоги

Выбор целевой группы был основан на принадлежности сообществ к экопоселениям. Также важными критериями выбора были: 1) наличие постоянно проживающих семей (семьи приезжающие на лето или выходные не рассматривались); 2) возраст поселения – не менее 5 лет (важно наличие минимальных условий для зимнего проживания); 3) территориальная отдаленность поселений от Москвы – не более 300 км (условия для удобства сбора социологической информации). Все выбранные поселения находятся на территории Центрального региона России: «Староселье» – Смоленская область, «Миленки», «Ковчег» и «Китеж» – Калужская область, СРП «Родное» – Владимирская область (рис. 13).



Рисунок 13 – Расположение экопоселений выборочной совокупности по отношению к Москве

Поселение «Ковчег» является собственно экопоселением. Поселения «Староселье», «Миленки» и СРП «Родное» позиционируют себя как поселения родовых поместий, а Китеж – как терапевтическое сообщество, однако сформулированное в рамках данной работы определение экопоселений, позволяет объединить их под общим термином. Разница в названиях не является особенно принципиальной для самих жителей (кроме жителей поселений «Родное», которые настаивают на признании их поселения – поселением родовых поместий). Важно отметить и обратную тенденцию, что некоторые жители экопоселения «Ковчег» свой участок земли с домом называют «родовое поместье». «Поселение родовых поместий» – особенность российского развития устойчивых сообществ.

Неформализованное наблюдение осуществлялось в ходе личного посещения 6 экопоселений: «Староселье», «Миленки», «Ковчег», «Китеж», СРП «Родное» и «Лучезарное», а также во время участия в двух конференциях, посвященных проблемам и перспективам развития экопоселений в России,¹⁶⁶ проведенных в Санкт-Петербургском

¹⁶⁶ Программа Международной социально-экологической конференции «Экопоселения как новый вектор устойчивого развития» // 22-23 марта 2012 г., Санкт-Петербург. URL: http://spbgau.ru/files/nid/1527/konferenciya_ekoposeleniya_s-pb_22_23_marta_2012_programma.pdf (дата обращения 10.04.2018). Конференция: «Устойчивые сообщества города и деревни: опыт самоорганизации»

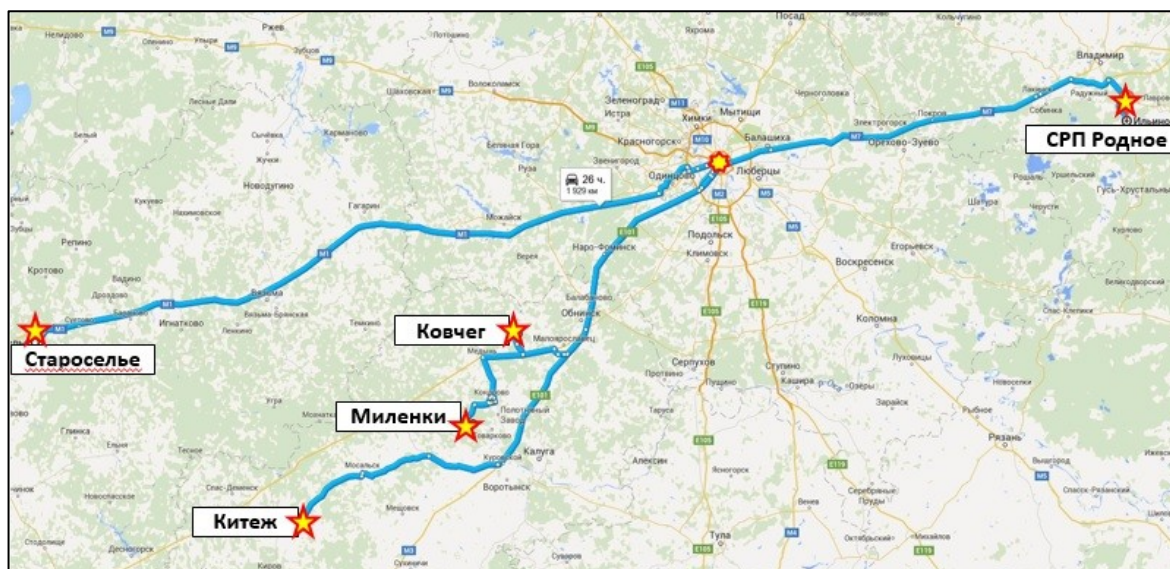
Лесотехническом университете имени С.М. Кирова и Санкт-Петербургском государственном университете: Международная социально-экологическая конференция «Экопоселения как новый вектор устойчивого развития» (22-23 марта 2012 г.), Всероссийская конференция «Устойчивые сообщества города и деревни: опыт самоорганизации» (3-4 апреля 2014 г.).

Проведен контент-анализ сайтов экопоселений России в 2016 году с целью выявить основные характеристики поселений и возможные каналы трансляции образа жизни (в том числе экологического). Было проанализировано 307 страниц портала «Поселения.ру»¹⁶⁷, где регистрируются поселения, а также 137 собственных сайтов и групп в социальных сетях.

Экспертные полуструктурированные глубинные интервью с активистами, лидерами и исследователями экопоселений проводились в январе - марте 2017 г. (средняя продолжительность интервью – 2 часа, N=11).

§ 2.1 Процесс становления и функционирования экопоселений в России

По данным Федеральной службы государственной статистики¹⁶⁸ соотношение городского и сельского населения не изменяется с 2009 года: 74% населения сконцентрировано в городах и только 26% являются сельскими жителями. Низкий уровень доходов, поддержки государством, образования и социальных услуг в целом, нехватка квалифицированных кадров в сельских поселениях не сравнима с городами, что не способствует росту сельского населения. Так, по данным исследования Фонда Общественное мнение (ФОМ), проведенного в марте 2014 г. (N=1000)¹⁶⁹, 32% жителей сельских поселений хотят переехать в город, интересно, что доля городских жителей, задумывающихся о переезде немного больше –

// Сеть экопоселений и экоинициатив России / События. URL: http://gen-russia.ru/conference_14/ (дата обращения 10.04.2018).

¹⁶⁷ «Поселения.ру». URL: <http://poselenia.ru> (дата обращения 08.08.2018).

¹⁶⁸ Федеральная служба государственной статистики // Демография // Численность населения. URL: http://www.gks.ru/wps/wcm/connect/rosstat_main/rosstat/ru/statistics/population/demography/# (дата обращения 08.01.2018).

¹⁶⁹ Жизнь городская и сельская / ФОМ. URL: <http://fom.ru/Obraz-zhizni/11434> (дата обращения 18.05.2018).

40%. Исследование Неуважаевой М. совместно с Союзом комплексного проектирования и землеустройства сельских территорий (всероссийская выборка, N=1000),¹⁷⁰ показало, что для переезда горожан в сельскую местность необходимо одновременное выполнение множества условий (всесторонняя поддержка со стороны властей, выплата пособий, наличие центрального электро-, газо- и водоснабжения, а также сохранение «городского» уровня заработной платы и т.д.), при выполнении всех этих условий сменить место жительства готовы около 25 млн. человек трудоспособного населения, если из списка условий вычеркнуть центральное водо- и газоснабжение, то число желающих резко сокращается примерно до 7 млн. человек, а если исключить учреждения образования и здравоохранения, готовых сменить образ жизни останется около 1 млн. Тем не менее, даже оставшиеся условия, необходимые для переезда в сельскую местность, во многих регионах остаются невыполнимыми на сегодняшний день. Исследование потенциала переселения в сельскую местность в России, проведенное группой исследователей «ЦИРКОН» (всероссийская выборка, N=1600 человек)¹⁷¹ также показало, что существует небольшая в масштабах страны группа людей, готовых к переезду в сельскую местность в ближайшее время (1,1% приняли решение о переезде, 1,9% ищут варианты переезда) или в отдаленной перспективе (13,4%). Вместе с тем, 52,4% населения не рассматривают для себя возможность переезда в принципе. Основными барьерами для переезда в сельскую местность являются: низкий уровень заработной платы, отсутствие инфраструктуры, проблемы с коммунальными услугами, нехватка магазинов, высокие цены на жилье, территориальная отдаленность от друзей и близких, а также отсутствие программ по переселению (предупреждение рисков) и др.

¹⁷⁰ Мотивы, условия и последствия миграции городского населения в сельскую местность в России. URL: <http://www.opes.ru/data/2014/10/15/1233962789/МС-сельская%20миг-презент.pdf> (дата обращения 09.02.2018).

¹⁷¹ Потенциал переселения из города в село: стимулы и барьеры на пути внутренней миграции // Основные результаты проекта. URL: http://www.zircon.ru/upload/iblock/b71/Migraciya_gorod-selo_Presentaciya_osnovnih_resultatov_issledovaniya.pdf (дата обращения 09.02.2018).

Вместе с тем, существует небольшое, относительно всего населения России, количество людей, которые готовы переехать и переезжают в сельскую местность, не ожидая помощи от государства, сами создают инфраструктуру, условия для сохранения уровня жизни и повышения ее качества. Такие сообщества людей называются экопоселениями. Появлению экопоселений в нашей стране способствует целый комплекс факторов (неудовлетворенных потребностей), которые являются показателями неблагоприятных социально-экологических условий.

Исследование ФОМ¹⁷² показало, что многие городские жители также отмечают отрицательные черты городов и привлекательность природы за пределами «каменных джунглей», но, тем не менее, не предпринимают активных действий по переезду. Таким образом, получается, что переезд в сельскую местность не является типичным на сегодняшний день, в связи с чем, появляется вопрос, что именно способствует переходу от пассивного недовольства городом и желания жить в сельской местности к активным действиям по переезду.

Причины образования феномена экопоселений в целом необходимо делить в зависимости от «волны» появления. Так, поселения «первой волны», как отмечают эксперты, возникли в идеологическом вакууме в результате развала Советского Союза: *«Я думаю, что это рефлексия советской идеологии, романтизация экологического мировоззрения и попытка создания некой идеологической модели вне политического контекста»* (экспертное интервью). Большая часть проектов распалась по разным причинам: нехватка ресурсов, бытовая неустроенность, психологические и социальные трудности формирования сообщества и другие¹⁷³. Тем не менее, сегодня продолжают

¹⁷² Жизнь городская и сельская / ФОМ. URL: <http://fom.ru/Obraz-zhizni/11434> (дата обращения 18.05.2018).

¹⁷³ Кулясов И.П. Идеи экологической этики в практике устойчивых сельских поселений // О-Мега форум: III Международный полярный год. СПб.: РГТМУ. – 2008. С. 167-170; Марковкин И. Экопоселения России. URL: <http://gen-russia.ru/игорь-марковкин-экопоселения-россии/> (дата обращения 12.02.2018).

успешно существовать 4 наиболее известные экопоселения, созданные в 90-е годы: «Невозковиль», «Гришино», «Китеж» и «Тиберкуль»¹⁷⁴.

Большинство современных экопоселений («второй волны») создавалось и продолжает создаваться на идеях, изложенных в серии книг В. Мегре¹⁷⁵ «Звенящие кедры России» (Анастасия),¹⁷⁶ в том числе идее создания родовых поместий. Многие читатели книг принимают участие в одноименном движении и фестивалях, на официальном сайте на сегодняшний день зарегистрировано 307 поселений.¹⁷⁷ Таким образом, идеи, изложенные в книгах этой серии, часто становятся неким побуждающим мотивом к переезду в сельскую местность: *«Сначала жили в Москве, поняли, что это невозможно, нашли участок в 30 км от МКАД со всеми коммуникациями, но жена возразила... Прочитали «Анастасию» в 99-м, ходили мимо нее долго, а потом купили, пролистали <...> и поняли, что есть свет в конце туннеля»* (интервью, «Родное»).

Стоит отметить, что не все жители экопоселений переехали в сельскую местность, изучив идеи, изложенные В. Мегре, есть и те, кто узнал о книгах значительно позже, а также те, кто их не читал вовсе: *«У меня изначально образ жизни был такой, большую часть в деревне находился»* (интервью, «Ковчег»).

Вместе с тем, большинство жителей современных экопоселений отмечают влияние книг Владимира Мегре на принятие решения о переезде, люди в них находят описание того образа, который долго формировался у них. Эта идея подтверждается экспертами в интервью: *«Основная масса поселений (многие десятки) нового типа – это анастасиевские, в них основа для переселения – нью эйдж философия, основанная на образах из книг*

¹⁷⁴ Миргазитова Л. Экопоселения России. URL: <http://www.eco-kovcheg.ru/article1.html> (дата обращения 12.02.2018).

¹⁷⁵ Книги / Владимир Мегре, официальный сайт. URL: <http://vmegre.com/books/> (дата обращения 10.01.2018).

¹⁷⁶Прим. В серию «Звенящие кедры России» входят книги: «Анастасия» (1996), «Звенящие кедры России» (1997), «Пространство любви» (1999), «Сотворение» (1999), «Кто же мы?» (2000), «Родовая книга» (2002), «Энергия жизни» (2002), «Новая цивилизация» (2005), «Новая цивилизация: Обряды любви» (2006), «Анаста» (2010).

¹⁷⁷ Международный портал Звенящие кедры России, Фонд Анастасия // Список поселений, состоящих из Родовых поместий. URL: http://www.anastasia.ru/static/patrimony_list.php (дата обращения 12.02.2018).

Мегре» (экспертное интервью), и в научных публикациях¹⁷⁸. Основная мысль, которая содержится в книгах: современная цивилизация и ее ценности – тупиковая ветвь развития, только жизнь в гармонии с естественной природной средой может сделать человека счастливым. Для того, чтобы жить в такой среде, необходимо создавать так называемые родовые поместья.

Представители исследовательской группы «ЦИРКОН» в описании мотивации переезда горожан в экопоселения используют термин эскапизм, уточняя, что он пригоден только на начальных этапах: «Рассматриваемое явление исхода городских жителей в поселения в сельской местности во многом можно сравнить с эскапизмом. Среди жителей экопоселений действительно сильно выражен мотив «омрачения» городской действительности и даже всей современной цивилизационной парадигмы, явного желания вырваться за ее пределы. Люди полностью разочаровываются в той жизни, которую они ведут в городе, в личных и общественных перспективах, в своих профессиональных и творческих возможностях, не видят своего будущего и будущего своих детей».¹⁷⁹ Интересно, что термин «эскапизм» употребляется авторами исследования в негативной окраске, а именно как выражение безынициативной, пассивной жизненной позиции индивида, нежеланием менять мир «вокруг себя в лучшую сторону».¹⁸⁰ На наш взгляд, данный термин является неподходящим для описания мотивационной составляющей жителей современных экопоселений, так как люди активно выражают собственную жизненную позицию и, наоборот, хотят изменить и предпринимают активные действия по изменению личной жизненной ситуации в лучшую, по их мнению, сторону. Не совсем понятно, почему авторы исследования не считают

¹⁷⁸ Польский И. От «дачников» к «поселенцам»: опыты сообщества в движении «Анастасия» / «Звенящие кедры России» // Труды «Русской антропологической школы»: Вып. 12. М.: РГГУ, 2013. С. 136-155;

¹⁷⁹ Задорин И.В., Мальцева Д.В., Хомякова А.П., Шубина Л.В. Альтернативные сельские поселения в России: стихийная внутренняя эмиграция или осознанный трансфер в будущее // Лабиринт, журнал социально-гуманитарных исследований. – 2014. – №2. – С. 64-77. URL: http://www.intelros.ru/pdf/Labirint/2014_2/Zadorin.pdf (дата обращения 12.05.2018).

¹⁸⁰ Там же.

сельскую местность частью «действительности» (если считать, что эскапизм – это уход от действительности). На сегодняшний день городская жизнь считается нормой, а переезд в сельскую местность на постоянное место жительства воспринимается практически как девиантное поведение. Являясь активными участниками межсекторных взаимодействий с государством, бизнесом, наукой, местными жителями и другими, жители экопоселений меняют стереотипы как свои, так и окружающих. Интересно также и то, что сами жители поселений не согласны с таким определением,¹⁸¹ так как достаточно сложно говорить о том, что они уходят исключительно от негативных сторон жизни в городе, но и выделяют изначально положительные моменты жизни в сельской местности.

Причины переезда людей в экопоселения характеризуются неудовлетворенностью качеством реализации потребностей фактически каждого уровня классической иерархии потребностей, предложенной А. Маслоу (таблица 4).

Таблица 4

Неудовлетворенность качеством реализации потребностей

Основные потребности человека	Описание степени неудовлетворенности реализацией потребности в городе
Физиологические (биологические)	«низкий уровень экологической безопасности – плохая вода, воздух, еда», «стрессы и ритм жизни», «истощение сил», «чтобы дети были здоровые», «воспитать здоровое потомство»
Экзистенциальные (потребности в безопасности)	«низкая безопасность», «в городе жить невыносимо: наркотики, преступность, страшно за детей», «хотелось обеспечить оптимальные условия жизни для семьи», «в поселении я уверен в завтрашнем дне»
Социальные (потребности в принадлежности к социальной группе)	«мы переезжали в сельскую местность к сообществу», «жить среди людей, которые разделяют твои ценности и представления», «хочу видеть, как растут мои дети, участвовать в их воспитании», «на селе одни старики» «в деревне все пьют, что там делать?»
Престижные (потребность в уважении и признании)	слабо выражена

¹⁸¹ Экопоселения как форма внутренней эмиграции: мотивация и перспективы распространения// Итоговый комплексный аналитический отчет по результатам исследования. – М.: ЦИРКОН, 2012. С. 21-22. URL: http://www.zircon.ru/upload/iblock/841/Jekoposelenija_otchet_ZIRCON_2012.pdf (дата обращения: 01.05.2018).

Основные потребности человека	Описание степени неудовлетворенности реализацией потребности в городе
Духовные (потребности в самовыражении)	«непонимание цели работы», «духовный поиск», «желание самому быть творцом своей жизни», «желание быть созидателем»

Комплекс причин, способствующих переезду горожан в сельскую местность, построен на антагонизме города и села, то есть выделяются положительные стимулы переезда в село и отрицательные черты современной цивилизации, сконцентрированной в крупных городах. Жители экопоселений Центрального региона России и эксперты выделяют следующие причины своего переезда в сельскую местность:

- непринятие ценностей современного общества потребления, которое сосредоточено в городах (города – тупиковая ветвь развития цивилизации);
- индивидуализм и одиночество людей в городских условиях, и, наоборот, дружественная социальная среда единомышленников в поселении;
- низкий уровень социально-психологической безопасности городской среды, который подразумевает высокую концентрацию девиантного поведения (преступности, наркомании, алкоголизма и пр.), дорожно-транспортных происшествий, стрессов и т.д.;
- потребность в самореализации: отчуждение результатов труда в городе, невозможность в полной мере реализовать свободу творчества;
- экологические причины: повышение уровня экологической безопасности, улучшение качества окружающей среды (воздуха, вод, почв, биогеоценозов), продуктов питания, желание вести здоровый образ жизни в способствующих этому природных условиях;
- социализация детей в «здоровом» социуме, желание принимать активное участие в их воспитании и обучении, что является проблемным в условиях города, так как родители вынуждены работать;

- желание жить на земле (тяга к сельскому хозяйству, наличие собственного дома и территории).

Важно отметить, что эксперты отмечают, что все перечисленные причины можно распределить на две основополагающие группы: «Есть два основных типа людей, которые едут в поселение: одни ищут сообщество единомышленников, другие – хотят жить на земле, экопоселения могут дать и то и другое» (экспертное интервью).

После принятия решения о смене места жительства наступает этап активного поиска и знакомства с уже существующими экопоселениями и непосредственно переезда (рис. 14).



Рисунок 14 – Процесс переезда в экопоселение

На стадии первичного поиска основным каналом является интернет. В глобальной сети в режиме реального времени люди могут найти различные порталы и организации, где содержится информация об экопоселениях России. Одним из первых в поисковых системах на запрос «экопоселение»/ «родовое поселение» появляется сайт «Поселения.ру»,¹⁸² на котором можно выбрать интересующий регион, прочитать правила проживания в том или ином поселении, найти контактные данные, представлена карта зарегистрированных поселений, а также некоторые статистические данные. Кроме того, на этом сайте есть объявления о продаже отдельных участков с

¹⁸² Поселения.ру. URL: <http://poselenia.ru> (дата обращения 08.08.2018).

постройками или без них в уже функционирующих поселениях, календарь основных событий, обсуждения интересных и волнующих тем (как оформить землю, где найти свою «половинку» (познакомиться), как организовать отопление, заработать средства к существованию и т.д.), создан раздел с продукцией поселений. Каждое поселение заполняет стандартную карточку-анкету, где отображает актуальную информацию (Приложение 3, таблица 1). На момент исследования на нем было представлено 307¹⁸³ страниц различных поселений, которые позиционируют себя по-разному: как экопоселения, родовые поселения, деревни, хутора, содружества, общины, садовые товарищества, смешанные (экопоселения с родовыми поселениями и хуторами) на разных этапах развития (рис. 15), большая часть из них позиционирует себя как поселения родовых поместий. Данная информация является неточной, так как многие поселения не актуализировали информацию на портале в течение нескольких лет (от 1 до 8), соответственно некоторые из них уже могли прекратить свое существование.

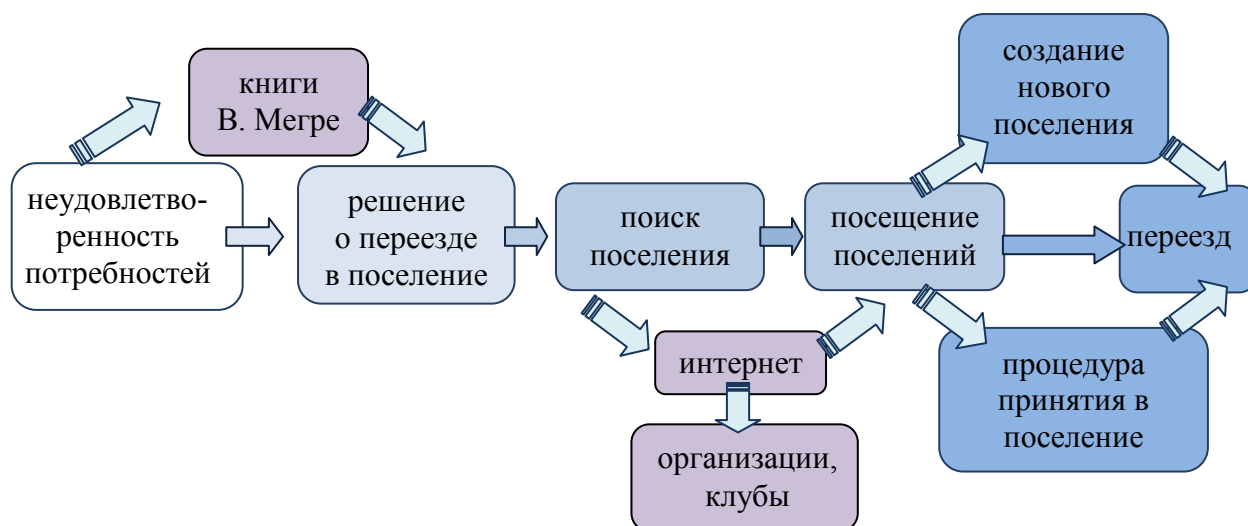

Рисунок 15 – Распределение экопоселений по этапам развития (из 307, зарегистрированных в 2016 г. на портале «Поселения.ру»)

Другим популярным сайтом является международный портал «Звенящие кедры России»,¹⁸⁴ особенно среди тех, для кого поводом для

¹⁸³ Прим. Количество зарегистрированных поселений с учетом исключения рекламных записей и повторений на период май-июль 2016 г.

¹⁸⁴ Международный портал Звенящие кедры России, Фонд Анастасия. URL: <http://www.anastasia.ru> (дата обращения 12.01.2018).

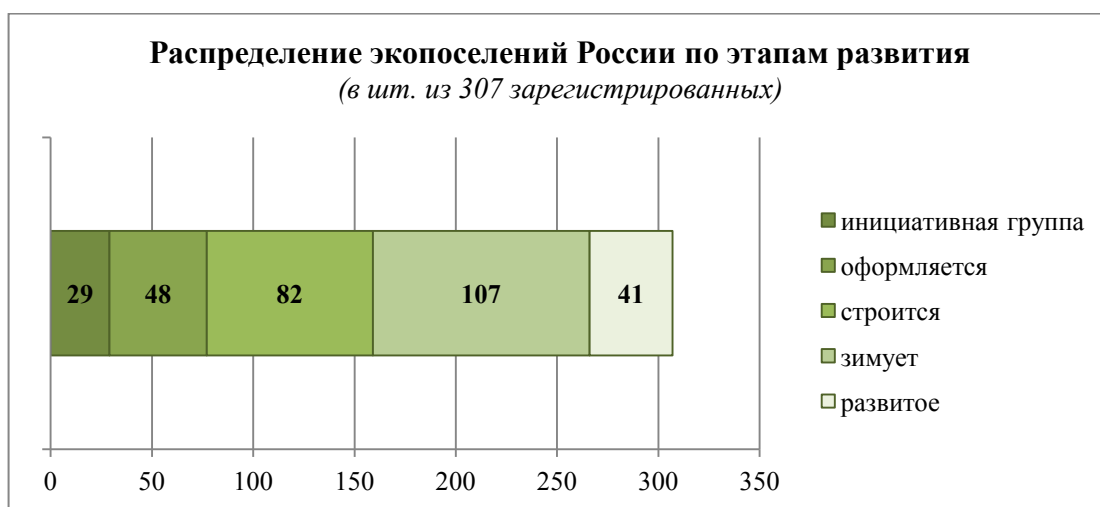
переезда стали книги В. Мегре, так как этот портал создан самим автором и имеет одноименное название с серией книг о сибирской отшельнице Анастасии. На данном портале также представлен широкий спектр информации, но он ориентирован только на родовые поместья, исключая другие типы поселений. Количество зарегистрированных поселений, тем не менее, практически такое же – 306 единиц.¹⁸⁵

Существуют и другие информационные порталы,¹⁸⁶ но они являются наименее популярными, так как не представляют широкого спектра информации не только для тех, кто хочет переехать жить в экопоселение, но и для тех, кто уже непосредственно там живет. Интернет, бесспорно, сегодня является наиболее активным каналом поиска места для переезда на землю, но существуют и другие: фестивали, клубы читателей, конференции (как общие, так и тематические), образовательные клубы, родственники, друзья и т.д. Тем не менее, процесс поиска пока затруднен за счет отсутствия единого портала поселений России, с постоянно обновляющейся информацией о зарегистрированных поселениях, а также необходимость доработки предоставляемой поселениями информации. Вместе с тем, жители и эксперты не считают это обязательным условием на данном этапе развития, так как полагают, что сначала необходимо решить основные внутренние разногласия, а потом выходить на более активный уровень внешних взаимодействий.

Получив необходимую информацию, наступает этап выбора конкретного поселения и переезда в него, который занимает разное количество времени: от нескольких недель до нескольких лет. Значительный разброс времени связан с разными факторами, например: наличие свободного времени для посещения понравившихся поселений, возможности для приезда в поселения, условия принятия новых членов и др. Условия

¹⁸⁵ Международный портал Звонящие кедры России, Фонд Анастасия // Список поселений, состоящих из Родовых поместий России. URL: http://www.anastasia.ru/static/patrimony_list.php (дата обращения 25.02.2018).

¹⁸⁶ «Чистые сердца планеты» URL: http://akclub.narod.ru/02_Chistye_S_P/01_O_clube/Chistye_S_P.htm (дата обращения 25.02.2018); «Проросток» URL: <http://akclub.narod.ru> (дата обращения 25.02.2018); «Воплощение мечты» URL: <http://www.1-sovetnik.com/Links/Megre-links.html> (дата обращения 25.02.2018) и др.

вступления в поселение новых членов сообщества создаются с целью предотвращения структурных конфликтов. Критерии отбора согласуются с основными принципами (социальными, экономическими, экологическими) жизни в поселении. В соответствии с этим, в большинстве поселений в правилах или уставе обозначено, что кандидат, желающий стать членом сообщества, должен разделять принципы жизни в нем. В некоторых случаях необходимо также признавать и разделять идеи, изложенные в серии книг В. Мегре «Звенящие кедры России», это связано с тем, что значительная часть экопоселений нашей страны – это поселения родовых поместий. В одних поселениях достаточно желания переехать, оплаты стоимости земли и первоначального взноса, в других – отбор проходит в несколько этапов (последовательность может незначительно изменяться в зависимости от правил экопоселения):

- знакомство с поселением;
- предварительный запрос с заполнением специальной анкеты (пример анкеты в Приложении 4);
- приезд в поселение и знакомство с жителями;
- выступление кандидата на собрании, голосование жителей «за» и «против» нового кандидата;
- выбор участка, частичная оплата стоимости земли и вступительных взносов;
- испытательный срок;
- внесение оставшихся средств за участок, окончательный переезд.

Также возможна ситуация, когда люди не могут найти поселение, которое могло бы удовлетворить их потребности жизни в сельской местности, или понравившееся поселение не принимает их в качестве новых членов, в таком случае предпринимается попытка создания собственного поселения: *«...мы несколько лет были в одном проекте поселенческом, но*

поняли, что это не наше и решили, а почему бы не попробовать создать свое собственное...» (экспертное интервью).

Создание нового поселения достаточно трудный и долгий процесс. В России можно выделить следующие основные этапы формирования нового экопоселения:

- 1) инициативная группа (создатели поселения, занимаются поиском земли, единомышленников, формируют первичное представление о будущем поселении);
- 2) поиск земли и оформление (часто на этом этапе происходит оформление юридического лица);
- 3) этап строительства;
- 4) переезд первых жителей;
- 5) пополнение поселения за счет приема новых членов сообщества;
- 6) развитое экопоселение (период стабилизации).

В России на сегодняшний день большая часть работы (экономические вопросы, создание образа, цели и миссии поселения, устава) начинается после переезда на землю (3-4 этапы), что порождает множество так называемых структурных конфликтов, которые очень сложно решить после переезда, так как люди уже купили землю и построили дома.

Исследователь экопоселений за рубежом, крупный специалист в области формирования альтернативных сообществ – Даяна Кристиан, отметила, что поселения по всему миру совершают типичные ошибки, игнорируют важные этапы создания до переезда, в связи с чем сталкиваются с множеством проблем вплоть до роспуска, не добиваются своих целей в связи с непоследовательностью реализации идеи (только 10% поселений являются успешными, остальные терпят неудачу¹⁸⁷).

Основным, по ее мнению, является этап формирования образа и цели. На этом этапе происходит определение целей и задач, фиксируются

¹⁸⁷ Christian D. Creating a Life Together Practical Tools to Grow Ecovillages and Intentional Communities. – New Society Publishers. P.O. Box 189, Gabriola Island, Canada. 2003.

основные правила жизни, описывается образ поселения, который потом претерпевает незначительные изменения, а если он прописан и согласован со всеми членами будущей общины – это позволяет избежать множества конфликтов, а также принимать в поселение только тех людей, которые согласны с правилами проживания и тем самым не несут угрозы для устойчивости всего поселения.

Таким образом, соблюдение процедур на первых двух этапах становится необходимым критерием создания успешного экопоселения по мнению зарубежной исследовательницы. Многие инициативы создания поселений в России стали чаще учитывать последовательность этапов, осознавая их важность для будущего поселения.

Способы оформления земли и поселения различаются во всем мире, что связано как с правовым полем страны, так и с убеждениями членов сообщества. В оформлении земли в основном преобладают два способа: первый – это оформление земли в частную собственность; второй – оформление на юридическое лицо, с последующей сдачей земли в аренду членам экопоселения. В мире преобладающим является второй тип. Д.Л. Кристиан¹⁸⁸ считает, что если земля оформлена в частную собственность, то это может отразиться на принятии решений и дальнейшем взаимодействии в рамках поселения, и как следствие, на устойчивости самого сообщества. Земля, которая находится в общей собственности, является одним из инструментов управления в экопоселении. В нашей стране земля в экопоселении оформляется в зависимости от решения людей, которые создают то или иное поселение еще на стадии инициативной группы. Как жители, так и эксперты выделяют плюсы и минусы каждого из способов и считают, что выбор должен осуществляться в зависимости от того, преимущества какого способа наиболее важны, а недостатки наименее критичны для членов будущего сообщества.

¹⁸⁸ Там же. С. 99-112.

На сегодняшний день фактически нет специализированного закона или другого нормативно-правового акта, регламентирующего создание и функционирование экопоселений или альтернативных сообществ. Создатели и жители поселений руководствуются, прежде всего, Конституцией РФ, Федеральными законами РФ «Об общих принципах организации местного самоуправления в Российской Федерации»,¹⁸⁹ «О некоммерческих организациях»¹⁹⁰, Земельным кодексом,¹⁹¹ региональными и местными нормативно-правовыми актами.

В независимости от способа оформления земли, юридической формой регистрации экопоселений в нашей стране, чаще всего, является некоммерческое партнерство, реже – территориальное общественное самоуправление¹⁹² (ТОС). Интересен опыт получения официального статуса деревни экопоселением «Ковчег» (несмотря на это, жители экопоселения являются членами соответствующего некоммерческого партнерства).

Вместе с тем, общественным движением «Звенящие кедры России» был внесен проект закона «О родовых поместьях и родовых поселениях»,¹⁹³ который определяет основные цели и принципы создания и функционирования поселений. Аналогичный закон является действующим в Белгородской области¹⁹⁴ с 2010 года. На родовые поселения распространяется правовой режим для соответствующего некоммерческого объединения, а также нормы соответствующих федеральных законов о

¹⁸⁹ Федеральный закон Российской Федерации от 06.10.2003 г. № 131-ФЗ (ред. от 15.02.2016 г.) «Об общих принципах организации местного самоуправления в Российской Федерации» // Российская газета 2003. 08 октября № 3316.

¹⁹⁰ Федеральный закон Российской Федерации от 12.01.1996 г. № 7-ФЗ (ред. от 27.06.2018 г.) «О некоммерческих организациях» // Российская газета 2003. 08 октября № 3316.

¹⁹¹ Земельный кодекс Российской Федерации: федеральный закон от 25.10.2001 № 136-ФЗ (ред. от 03.08.2018) // Консультант Плюс. URL: http://www.consultant.ru/document/cons_doc_LAW_33773/ (дата обращения 07.08.2018).

¹⁹² Федеральный закон Российской Федерации от 06.10.2003 г. № 131-ФЗ (ред. от 15.02.2016 г.) «Об общих принципах организации местного самоуправления в Российской Федерации» // Российская газета 2003. 08 октября № 3316.

¹⁹³ Федеральный конституционный закон (проект) «О родовом поместье и Родовых поселениях» // Родная партия. URL: <http://rodpart.ru/zakon-o-rodovyx-pomestyax> (дата обращения 05.05.2018).

¹⁹⁴ Закон Белгородской области от 15.03.2010 №331 (ред. от 31.10.2013) «О родовых поместьях в Белгородской области» // Департамент имущественных и земельных отношений Белгородской области. URL: <http://old.dizo31.ru/index.php/deyatelnost-departamenta/zemelnye-otnosheniya/rodovye-pomestya/115-normativnye-pravovye-akty-po-rodovym-posmestiyam> (дата обращения 15.08.2018).

ведении личного подсобного либо крестьянского хозяйства.¹⁹⁵ Учет и снятие с учета родовых поместий и поселений находится в компетенции Правительства Белгородской области. Государственная поддержка оказывается для защиты интересов участников поместного хозяйства, а также с целью содействия устойчивому развитию территорий и решению общественно значимых интересов. Данным законом определены основные направления хозяйственной деятельности: возрождение родовых поместий, внедрение экотехнологий в ведение поместного хозяйства; использование принципов рационального природопользования; восстановление и улучшение экологических условий территории; экологическое просвещение населения и формирование экологической культуры; распространение и популяризация культурного наследия и традиций народов РФ; сохранение развитие и возрождение народных промыслов и ремесел; развитие культурно-познавательного туризма в сельской местности; развитие рекреационной и сервисной инфраструктуры муниципальных образований.

Полноценная жизнь в экопоселении начинается после окончательного переезда, так как изначально многие приезжают только для строительства или сезонно. Для многих этот этап затягивается на несколько лет, а некоторые переезжают сразу и готовы жить в палатках, общем доме, или у кого-то из поселенцев, пока не построят собственный дом.

Процесс самоуправления в поселениях базируется на вышеперечисленных принципах взаимодействия, отраженных в правилах проживания. Система принятия решений в поселениях может различаться в некоторых моментах, но прослеживается единый фундамент, который дополняется, в основном, количественными характеристиками (количество присутствующих для обеспечения кворума, необходимый процент голосов для принятия решения, частота проведения собраний и т.д.).

¹⁹⁵ Федеральный закон Российской Федерации от 07.07.2003 г. № 112-ФЗ (ред. от 03.08.2018 г.) «О личном подсобном хозяйстве» URL: http://www.consultant.ru/document/cons_doc_LAW_43127/ (дата обращения 15.08.2018); Федерации от 11.06.2003 г. № 74-ФЗ (ред. от 23.06.2014 г.) «О крестьянском (фермерском) хозяйстве» URL: http://www.consultant.ru/document/cons_doc_LAW_42662/ (дата обращения 15.08.2018).

Основные вопросы решаются на общих собраниях, которые могут иметь различное название: Круг поселения, Вече, Совет поселения, общий совет и т.д. В одном и том же поселении может существовать иерархия таких органов: основной собирается для принятия наиболее важных решений, планирования развития, анализа опыта (обычно проводится от 1 до 4 раз в год); вспомогательный для решения текущих вопросов (проводится не чаще одного раза в неделю, либо по мере поступления проблем); стихийные советы инициативных групп для принятия решений по отдельным проектам. В некоторых поселениях в общих собраниях принимают участие все члены сообщества, включая детей, в других – по одному представителю от семьи, это связано с предположением о том, что *«если человек смог в малом, то есть смог создать семью, то сможет и в большом»* (интервью, «Родное») – взять ответственность за решение, касающееся всего поселения. Во многих экопоселениях возможность участия в собраниях и право голоса предоставляется не сразу, а после внесения всех средств за приобретаемый участок («Миленки»), либо после испытательного срока («Ковчег»).

Собрания могут иметь как регулярный характер, так и нерегулярный. Например, в СРП «Родное» существует общее собрание, но проводится обычно не чаще 2 раз в год – осенью и весной. На таком собрании избирается дежурная семья сроком от половины года и больше, исключительно по желанию самой семьи. Если какая-то семья отказывается от дежурства, то избирается другая: *«Если человек отказывается и говорит, что не будет связываться, никто его не заставляет <...> кто-то у нас активный, может и два раза подежурить»* (Александр и Татьяна, «Родное. Заветное»). В обязанности выбранной семьи входит: сбор денег на нужды поселения, организация и проведение субботников, работ, например, по ремонту дорог, написание отчетов – кто оплатил взносы, сколько было потрачено, что сделано. В основном, в поселениях действуют инициативные группы, которые включают неравнодушных к той или иной проблеме людей, таким образом, все занимаются интересным для них делом.

Дети во многих поселениях также являются активными участниками процесса самоуправления, особенно в тех вопросах, к которым имеют непосредственное отношение: обустройства школы, домов творчества, организации кружков и т.п. Тем самым с самого детства учатся принимать решения и брать на себя ответственность.

Повестка дня оглашается заранее, чтобы можно было подготовиться, и чтобы те его участники, которые по каким-либо причинам не смогут присутствовать, заблаговременно делегировали свои полномочия другому члену сообщества или семье. Собрание считается полноправным, а решения обязательными к исполнению всеми членами сообщества, если соблюдается кворум (от 60 до 100% членов собрания в зависимости от поселения). Для организации эффективной работы собраний выбирают ведущего (оглашает повестку дня, следит за соблюдением порядка, подсчитывает голоса) и секретаря (фиксирует решения, ответственных, время обсуждения). Процесс принятия решений схематически можно изобразить с помощью рисунка 16, на котором показано, что члены сообщества стараются найти такое решение, которое будет удовлетворять всех или практически всех. Каждому члену собрания выделяется короткое время для обоснования своей позиции по конкретному вопросу повестки дня. Основное решение принимается с помощью голосования: либо большинством голосов, либо единогласно. Возможно комбинирование типов голосования: по принципиальным вопросам во многих поселениях стараются добиться согласия всех членов сообщества, остальные менее значимые решения принимают большинством голосов.



Рисунок 16– Процесс принятия решений в экопоселении

Зарубежные экопоселения в принятии решений придерживаются принципа консенсуса. Многое, естественно, зависит от конкретного поселения и того, какая между членами сообщества изначальная договоренность. Чаще всего принятие решений осуществляется также как и в России – на общем собрании. Отличительной чертой является то, что в собрании практически никогда не участвуют все члены сообщества, а решение считается утвержденным, если за него проголосовало большинство. Принятие решений путем достижения 100% единогласия применяется в исключительно редких случаях (в основном в малочисленных общинах), так как данный метод считается слишком долгим и неэффективным. Также используется методика формирования «банков времени», где учитывается время, которое каждый член сообщества посвятил решению важных дел поселения.

Исследование показало, что каждое поселение также имеет свою внутреннюю динамику, которая выражается не только в количественных показателях (прием новых членов, переезд старых), но и в качественных, причем последние представляют больший исследовательский интерес. Так, можно условно выделить три основных этапа развития, которые проходит каждое новое экопоселение (рис. 17).

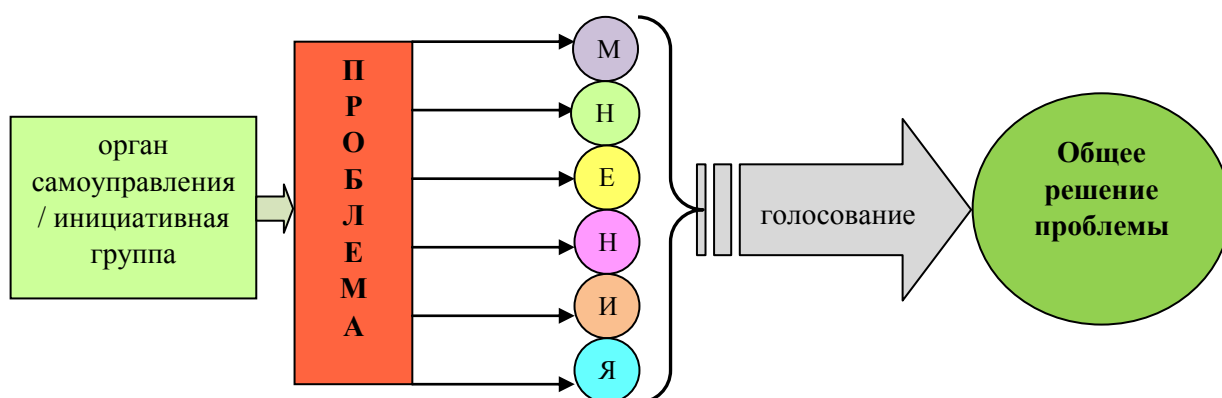

Рисунок 17 – Три основных этапа развития экопоселения

1. Период «эйфории» начинается с переезда первых жителей на землю и характеризуется высокой степенью сплоченности команды жителей, сильным влиянием идеологической составляющей, общностью целей и идеалов. На данном этапе, на фоне идеологической составляющей, формируется ощущение собственной исключительности жителей поселения по отношению к городским и сельским жителям.
2. Период усталости и переосмысления идеалов. Данный этап характеризуется возникновением первых конфликтов как межличностных, так и структурных, связанных с видением будущего поселения, также для него характерна некоторая степень индивидуализации по сравнению с предыдущим этапом. Это связано, скорее всего, с тем, что иллюзии достижения идеала в ближайшем будущем, сформированного на первой стадии (эйфории), постепенно сменяются пониманием реальных проблем. Межличностные конфликты возникают из-за непривычно тесного повседневного взаимодействия с другими поселенцами, а также на фоне общей «напряженности» среды. Происходит переосмысление целей и идей существования поселения, попытка выхода из идеологического кризиса. На данном этапе происходит наибольший отток жителей из поселения: либо ищут другое, которое соответствует их взглядам (в том числе создают новое), либо возвращаются к привычной жизни в городе (происходит значительно реже).
3. Формирование новых целей. Данный период характеризуется нормализацией внутренней среды: минимизация конфликтных ситуаций, формирование новых целей, проектов (экологических,

экономических, социальных и др.). В этот момент экопоселения выходят на новый уровень взаимодействия друг с другом и внешней средой (общественными организациями, представителями власти, науки, бизнеса и т.д.).

Важно отметить, что правила формирования поселения, предложенные Д. Кристиан, наиболее состоятельны, на наш взгляд, для формирования нового поселения, с условием наличия практического опыта проживания у создателей, либо наличия отработанного механизма переезда в поселения данного типа, то есть представляется возможным смягчить первые два этапа, обозначенные на рисунке 17. Если же изначально, не имея опыта жизни в экопоселении, создать строгий свод правил, то это в будущем может стать тормозящим фактором, так как будет создано на этапе эйфории.

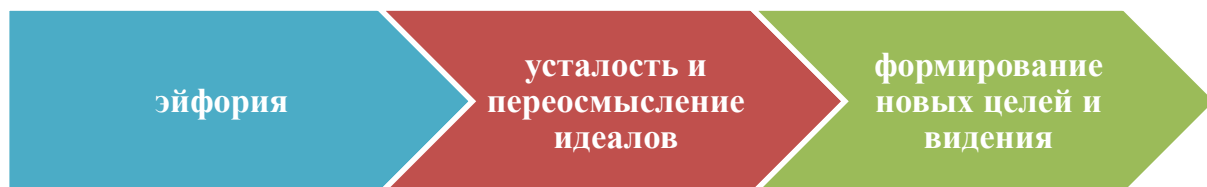
Сегодня перед российскими экопоселениями достаточно остро стоит вопрос самоидентификации и самоопределения. Термин «экопоселение» подвергается критике со стороны жителей и экспертов по разным причинам, основной позицией становится то, что в России поселенческие инициативы имеют очень слабую экологическую составляющую: *«... перемена места жизни предпринималась не для улучшения экологической обстановки на планете, а для улучшения экологической обстановки собственной среды обитания», «... в анатасийской среде вообще не принято называть себя экопоселенцами», «стартовали как экопоселение, но сейчас стараемся этим термином не пользоваться, так как он не очень корректный, для того, чтобы с ним работать... надо придумывать другие названия, но их пока, к сожалению, нет – только общий функционал: локальные территории, территории устойчивого инновационного развития... Если говорить не о термине, а об образе, то самый адекватный тому, что бы мы хотели сделать – это образ малой родины», «в нашей стране фактически нет экопоселений, в основном под этим термином объединяют поселения родовых поместий».*

По мнению одних, идея родовых поместий шире, чем термин экопоселение: родовые поселения – это образ жизни, а экопоселения – один из его вариантов; по мнению других – наоборот, экопоселения включают в себя различные типы, в том числе и родовые поселения.

Однако между самими жителями нет единства в видении дальнейшего развития: одни являются приверженцами консервативных устоев сельской жизни, другие используют последние инновационные технологии (например, энергосберегающие устройства, строительные материалы). По словам экспертов, невозможность и нежелание сосуществования таких идеологий у жителей современных экопоселений затруднит развитие этого социального явления.

Достаточно сложно выделить типичный **портрет жителя экопоселения**, так как контингент людей, переезжающих жить в поселения, достаточно разнообразен и многогранен. С одной стороны, разнообразие объясняется различными типами самих поселений: родовые поселения, собственно экопоселения, религиозные, социальные, сельскохозяйственные и т.д., а с другой стороны, можно отметить и уникальность состава отдельного поселения: *«Если честно, настолько все поселения разные, настолько все люди разные, что сложно выделить какие-либо типичные черты»* (экспертное интервью). Чем дольше поселение существует (зимует), тем разнообразнее его состав. Тем не менее, в ходе исследования удалось выявить некоторые общие черты и закономерности.

Социально-демографические характеристики жителей экопоселений России. Большая часть людей, переезжающих в экопоселения, это люди в возрасте от 27 до 30 лет, несмотря на то, что представители других возрастных групп также представлены в поселениях: *«У нас есть и молодежь и пожилые люди, сложно судить о среднем»* (экспертное интервью), основная тенденция такова. Так как переезжают в основном молодежь и люди среднего возраста, то возрастной состав зависит от конкретного поселения и времени его существования. Гендерное

соотношение примерно равное, что связано с тенденцией переселения семьями. Это, скорее всего, обусловлено тем, что большая часть поселений России – это так называемые поселения родовых поместий, где семья является одной из центральных ценностей. Реже в поселениях можно встретить одиноких людей, это либо представители пенсионного и предпенсионного возраста, либо те, кто в дальнейшем планирует создание семьи. Среди людей среднего возраста редко встречаются одинокие: *«...есть группа от 27 до 45 лет, это в основном семейные люди, есть и одиночки, но значительно меньше» (экспертное интервью)*. В семьях отмечается тенденция к многодетности, это подтверждает тот факт, что рождение и воспитание здоровых детей было одной из главных причин переезда. С каждым годом увеличивается количество детей, рожденных в экопоселениях (дети первых поселенцев сейчас приближаются к совершеннолетию), возраст большинства детей, родившихся и живущих на сегодняшний день в поселениях – до 15 лет, те, кто старше – в основном, переехали вместе с родителями.

С точки зрения социального статуса и обеспеченности превалирования одного типа над другим нет, что не мешает внутренним взаимодействиям: *«Есть люди, у которых совсем ничего нет, а есть и, наоборот, люди в достатке, но при этом я не вижу конфликта «богатых и бедных» в экопоселениях» (экспертное интервью)*. Эксперты отмечают, что все же проще переехать тем, у кого есть какие-либо накопления для начального вложения в покупку земли, организационный взнос, строительство. Как показывает опыт исследования и анализ результатов интервью с экспертами, большинство жителей экопоселений имеют одно или несколько высших образований, есть выпускники МВА, кандидаты и доктора наук, профессора. Те люди, которые по какой-либо причине не получили высшего образования, тем не менее, по мнению соседей являются образованными и занимаются самообразованием: *«... у меня есть несколько соседей, у которых нет*

высшего образования, хотя я был уверен, что есть... они просто сами по себе высокообразованные» (экспертное интервью).

Профессиональный состав разнообразен: строители, инженеры-электромеханики, автослесари, столяры, пианисты, экономисты, музыкальные педагоги (по классу флейты, гитары, фортепиано, скрипке и т.д.), психологи, штурманы, авиадиспетчеры, ветеринары, социальные психологи, автомеханики, бухгалтеры, экономисты, логисты, инженеры по ремонту бытовой техники, массажисты, учителя, преподаватели, юристы, коучи, филологи, химики-технологи, врачи и др.

Род занятий в экопоселении также весьма обширен: строительство эко-домов, питомники для растений, изготовление кукол, валяние из шерсти, пчеловодство, огородничество, мыловарение, сбор лечебных трав, организация семинаров и мастер-классов для гостей, экотуризм, организация детских лагерей, организация творческих мастерских и индивидуальных занятий с детьми и взрослыми, театральное искусство, преподавательская деятельность в поселении, рытье колодцев и др. Представители творческих профессий в основном не изменили рода деятельности, переехав в экопоселение, остальные либо смогли реализовать свою профессию удаленно (переводчики, программисты, инженеры-конструкторы, архитекторы и др.), либо переквалифицировались: *«У меня муж пианист, но в поселении успешно освоил много новых для себя профессий, например, строительство домов» (интервью, «Ковчег»).*

Сфера интересов жителей экопоселений во многом совпадает с родом занятий, так как они считают, что необходимо заниматься только тем, что действительно интересно и необходимо.

Важно отметить, что абсолютное большинство жителей поселений в России – это бывшие жители городов, причем вопреки распространенному мнению об их «маргинальности», это люди достаточно успешные и состоявшиеся, у которых была хорошая работа, у некоторых даже свой собственный бизнес: *«Некоторые люди, конечно, бегут от себя, от*

неустроенности там, где жили, но в этом плане от себя не убежишь – проблемы все равно наступают» (экспертное интервью).

Переезд в экопоселение на постоянное место жительства означает смену жизненных ценностей и ориентиров. Главными ценностями, которыми руководствуются люди, переезжая в поселение, являются:

- семья, дети, природа, социальная ответственность;
- любовь, дружеское общение, здоровье;
- мир и порядок на планете (в стране, в экопоселении), патриотизм.

Интересно, что не прослеживается ярких гендерных различий в выделении тех или иных ценностей. Можно отметить, что практически для всех жителей не являются принципиально важными: карьера, жизнь с комфортом, религия, равенство. Возможно, это связано с тем, что в городе они уже достигли определенного уровня карьерного роста и достатка, но не получили желаемого результата и удовлетворения от этого. Важно, что жизненные ценности жителей экопоселений не противопоставляются тем личностным качествам, которые они стараются воспитывать в своих детях и транслируют во внешнюю среду.

Эксперты также выделяют ряд черт характера, которые чаще всего присущи жителям экопоселений – это романтизм, творческий подход, ответственность, доброжелательность, любознательность, консерватизм, самоуверенность, социальная активность, смелость. Одна из отрицательных черт, которая проявляется на первых этапах жизни в поселении – это чувство собственной исключительности: *«Снобистское отношение к окружающим, в том числе сельским жителям, я это называю анастасийский снобизм... когда городские жители начитавшись «зеленых» книжек начинают учить местных жителей вести сельское хозяйство – это просто нелепо... у сельских жителей можно поучиться некоторым моментам» (экспертное интервью); «высокая самоуверенность и отсутствие навыков сельской жизни» (экспертное интервью).* Тем не менее, эта проблема осознается лидерами и активистами поселений, она была обозначена Ф.Л. Лазутиным

(бывшим президентом НП «Сеть экопоселений и экоинициатив России»)¹⁹⁶ на одном из Кругов экопоселений, который проходил в «Ковчеге». Можно сказать, что данное качество проявляется в основном в период эйфории, с течением времени преобразуется в уверенность и упорство. Второе качество, которое меняется в процессе ресоциализации в условиях переезда – индивидуализм, который оказывается преградой для создания желаемой степени социальной солидарности.

В результате исследования были выявлены основные причины переезда в экопоселения, основанные на антагонизме города и села, тесно связанные с целым комплексом неудовлетворенных потребностей (биологических, экзистенциальных, социальных и духовных).

Выявлены этапы создания экопоселений, отличительной особенностью которых является формирование образа и целей будущего поселения, а также поиска единомышленников, до переезда на землю. Анализ процесса переезда и функционирования, вскрыл наличие трех этапов внутренней динамики развития: периода эйфории, переосмысления идеалов, формирования новых целей.

Определен портрет типичного жителя экопоселения. Он включает социально-демографические характеристики: бывший горожанин, обладающий одним или несколькими высшими образованиями, успешный и экономически обеспеченный, имеющий или ориентированный на создание многодетной семьи, основными ценностями которого являются семья, природа и социальная ответственность. Основными чертами характера являются: романтизм, творческий подход, ответственность, доброжелательность, любознательность, консерватизм, самоуверенность, социальная активность, снобизм.

¹⁹⁶ Прим. Переименована в «Союз Экопоселений и Экоинициатив России» в связи с изменениями в российском законодательстве.

§ 2.2 Социальные, экологические и экономические практики жителей экопоселений в России

Формирование общих целей с последующими стихийными социальными действиями по достижению обозначенных целей для выявления общих норм и правил взаимодействия (устойчивых социальных практик), а также исключение тупиковых путей развития является одним из основных составляющих процесса функционирования экопоселений. Эксперты полагают, что основная задача, которая стоит перед экопоселениями на сегодняшний день – это создание обобщенной модели экопоселения и выработка механизма переезда в сельскую местность. Не все рядовые жители смотрят на цель настолько глобально, для многих из них, как было выявлено, основная задача – жить на земле в сообществе единомышленников на качественно новом уровне социально-экологических условий. Несмотря на это, неосознанно все они принимают активное участие в формировании интегративной модели поселения и механизма переезда на землю, участвуя в процессе формализации экопоселений в России.

Основой функционирования любого типа поселений являются практики его представителей. Социальные, экологические и экономические практики жителей экопоселений можно представить в виде схемы (рис. 18), где они условно разделены по сферам деятельности (важно, что каждая составляющая является равноценной и должна развиваться в гармонии с остальными). Также актуально деление практик на внутренние и внешние. На сегодняшний день экопоселения в России достаточно молодой феномен, но, не смотря на это, они достигли определенных успехов.



Рисунок 18 – Практики жителей экопоселений России

Внутренние взаимодействия регламентируются сводами правил как гласных – записанных в уставах, правилах проживания, утвержденных основным органом самоуправления поселения, так и негласных – неформальные нормы и традиции. Необходимо заметить, что в своей деятельности, как внутри поселения, так и за его пределами, жители чаще всего руководствуются основными правилами проживания или уставами, они также являются основой самоуправления экопоселений России, но не исчерпывают все внутренние и внешние взаимодействия.

В результате анализа сводов правил проживания и уставов экопоселений России (пример в Приложении 5) были выделены основные их компоненты, которые касаются всех трех видов практик, показанных на рисунке 16, а именно:

- общие сведения, положения;
- условия вступления и исключения жителей;
- оформление земли, планировка;
- управление;
- принципы построения взаимоотношений;
- правила поведения на территории поселения и за его пределами;

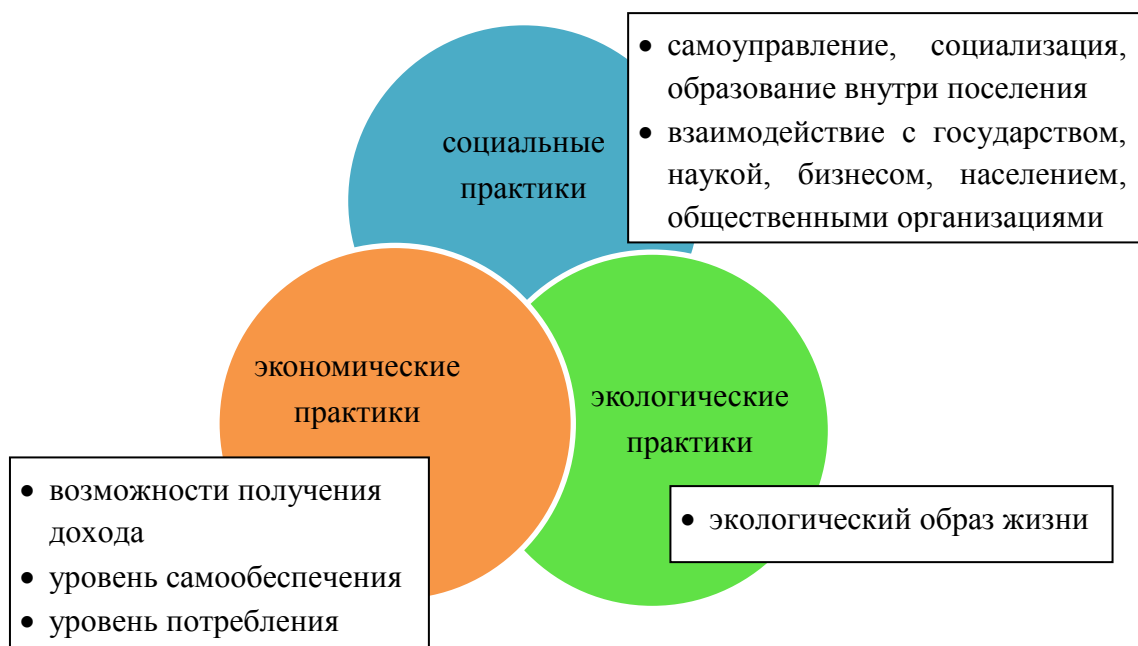
- экологические принципы;
- социально-экономические отношения и др.

Социальные практики жителей экопоселений представлены в виде внутренних (социальная солидарность, самоуправление, социализация внутри поселения) и внешних (отношения с государством, наукой, бизнесом, населением, общественными организациями и др.) взаимодействий.

Взаимодействие жителей экопоселений основано на идеях социальной солидарности. Солидарность как общность интересов, взаимосвязанность элементов структуры, совместная ответственная деятельность для достижения общей цели, в полной мере находит отражение в экологических поселениях, и может рассматриваться как механизм социальной саморегуляции и саморазвития общности для всеобщего и индивидуального блага.

Основой социальной солидарности экопоселений России являются нормы поведения и принципы построения межличностных, межгрупповых отношений, которые были выявлены в ходе анализа правил проживания в экопоселениях. Дружественная среда, по мнению жителей экопоселений, формируется с помощью таких качеств, как доброта и ответственность. Межличностные и межгрупповые отношения строятся на взаимном уважении, доверии, сотрудничестве и взаимопомощи. Доверительность отношений является основой социального порядка¹⁹⁷ и его воспроизводства, следовательно, служит фундаментом социального образования. Если верить сводам правил, которые существуют в экопоселениях России, социальная солидарность заложена в основу всех процессов.

Внутренние документы присутствуют в большей части зарубежных экопоселений, что также является фактором, оказывающим значительное влияние на устойчивость поселения. Несмотря на это, многие представители экопоселений в России считают, что это *«лишние бумажки для взрослых*

¹⁹⁷ Гарфинкель Г. Концепция и экспериментальные исследования «доверия» как условия стабильных согласованных действий / Пер. с англ. А.М. Корбута // Социологическое обозрение. – 2009. – Т. 8. № 1. – С. 10–51.

людей, осознанно выбравших жизнь в сообществе» (интервью, «Староселье»). Большая часть поселений претерпевает структурный конфликт из-за того, что его создатели игнорируют этап создания внутренних документов и правил взаимодействия. Многие успешные экопоселения России либо учились на ошибках зарубежных коллег (общаясь лично, посещая международные обучающие семинары и конференции); либо преодолели конфликт, но не первоначальным составом. В результате полученного опыта пришли к выводу, что *«внутренние договоренности не должны быть только на словах, потому что по прошествии времени, каждый помнит все по-своему»* (экспертное интервью, «Ковчег»).

Таким образом, не смотря на изложенные в правилах принципы взаимодействия, в экопоселениях, как и в других сообществах случаются конфликты. Одной из причин возникновения конфликтов являются различия в понимании основных принципов жизни в экопоселении: как правильно строить, оформлять землю, нужно ли электричество, как учить и воспитывать детей, вести хозяйство, принимать решения и другие. Данного конфликта можно было бы избежать, с помощью документирования изначальных договоренностей в свод правил или устав, принятые общим голосованием, которые регламентируют основные принципы жизнедеятельности поселения. Вместе с тем, не все поселения в нашей стране используют написанные и утвержденные своды правил на практике. Неформальные правила могут изменяться (расширяться, сужаться, ужесточаться, смягчаться), а формальные зачастую остаются прежними, такое несоответствие, в свою очередь, порождает конфликтные ситуации и представляет угрозу устойчивости сообщества: *«эти правила были написаны давно, когда только создавалось поселение, сейчас на них никто не обращает внимания, нужно создавать новые»* (интервью, «Родное»).

Возникновение межличностных конфликтов связано с проблемой «притирки друг к другу» на первых этапах, они решаются индивидуально путем взаимных уступок и «принятия» мнения другого: *«стараясь понять,*

почему человек думает по-другому» (интервью, «Родное»), «понять, что все разные люди, и каждый имеет право на ошибку» (интервью, «Ковчег»).

Вместе с тем, за грубые регулярные нарушения правил или использование земли в качестве дачного участка во многих экопоселениях предусмотрено исключение по решению управляющего органа поселения, при выходе участнику возвращается, как правило, только взнос за землю, в некоторых поселениях еще и сумма целевых взносов. В исследовательской практике был выявлен только один случай исключения из сообщества в экопоселении Ковчег: местные жители на общем собрании приняли решение об исключении одного из жителей, так как он систематически нарушал устав и не использовал свою землю для постоянного проживания. Интересно, что конфликта в данном случае не возникло. В большинстве случаев «отсев» происходит самопроизвольно с течением времени.

Тщательность в выборе и приеме новых жителей является важным аспектом жизни, так как оказывает влияние на формирование социальной солидарности, которая признается основой эффективного и устойчивого сообщества и тем, что проблема гармонизации внутренних взаимоотношений, по мнению жителей, экспертов, а также исследователей группы ЦИРКОН¹⁹⁸ является наиболее значимой в экопоселениях на сегодняшний день.

Особый интерес представляет изучение практик социализации детей, так как этот процесс является одним из основных, обеспечивающих воспроизводство и развитие экопоселений в России в будущем. Формирование личности детей целесообразно рассматривать через три основополагающих процесса: воспитание, образование и саморазвитие.

Безусловно, семья является ключевым фактором социализации детей, так как в условиях экопоселений относительно ограничено влияние прочих факторов. Основную ответственность за развитие детей несут не только

¹⁹⁸ Экопоселения как форма внутренней эмиграции: мотивация и перспективы распространения// Итоговый комплексный аналитический отчет по результатам исследования. – М.: ЦИРКОН, 2012. С. 63. URL: http://www.zircon.ru/upload/iblock/841/Jekoposelenija_otchet_ZIRCON_2012.pdf (дата обращения: 01.06.2018).

родители, но и сообщество (соседи и другие взрослые жители поселения), а также сверстники. Процесс социализации каждого ребенка является индивидуальным и отвечает не только потребностям сообщества, но и интересам, способностям, желаниям и гендерным различиям: *«с каждым ребенком выстраивается своя методика воспитания и обучения»* (интервью, «Миленки»). Родители берут на себя всю ответственность за успешность процесса социализации и поведение своих детей, не перекладывая ее на другие институты, они считают, что сами должны быть примером для подражания: *«чтобы воспитать что-либо в детях, нужно сначала воспитать в себе»* (интервью, «Миленки»). В связи с этим такие же нормы находят свое отражение во многих уставах и правилах проживания в поселениях: *«Воспитание детей в уважении к родителям, старшим и своему Роду подразумевает работу родителей изначально над собой, стремление быть примером для детей»*¹⁹⁹. Важно, что оба родителя принимают активное участие и вносят вклад в воспитание ребенка: *«жизнь разносторонняя, я могу оказать влияние больше в одних аспектах жизни, муж – в других»* (интервью, «Родное»). В городских условиях основными агентами социализации являются бабушки и дедушки, один из родителей, а также мозаично разные социальные институты.

Жители подчеркивают, что после переезда в экопоселение они стали намного больше времени уделять детям, знают их интересы, увлечения, стремления, переживания; в отличие от городских условий, где в процессе погони за улучшением материального благосостояния у них фактически не было возможности полноценно заниматься воспитанием детей.

Личностные качества и ценностные ориентации, которые вырабатывают и совершенствуют в себе и своих детях представители экопоселений, условно можно разделить на две группы: общие

¹⁹⁹ Прим. Поселение Родовых поместий «Синегорье-Ведруссия», Краснодарский край // О поселении // принципы добрососедства. URL: <http://www.vedrussiya.ru/o-poselenii/> (дата обращения 11.03.2018).

(универсальные для всех) и характерные для разных полов (гендерные) качества (рис. 19).



Рисунок 19 – Личностные качества, которые воспитываются в детях

Экопоселенцы считают, что любой член сообщества, в том числе и ребенок, вне зависимости от пола и возраста должен обладать такими качествами и ценностями как: ответственность, любовь, доброта, честность, патриотизм. Важно, что эти качества не вступают в противоречие с теми, которые лежат в основе внутренней социальной солидарности экопоселений и которых придерживаются сами жители. В экопоселениях признается равенство полов, но, вместе с тем, обязанности членов семьи чаще всего естественным образом делятся по гендерному принципу, то есть без возникновения конфликтов по обоюдному согласию. Дети также с самого раннего возраста проявляют такие личностные качества, которые свойственны их полу: «это проявляется в одежде, занятиях и играх, в которые они играют» (интервью, «Ковчег»). Естественно, есть разные дети, но основная тенденция в гендерной социализации такова.

Респонденты считают, что ответственное отношение, обязательность в детях развивается в процессе выполнения домашних обязанностей и участия в принятии решений. Начиная с 4–6 лет они несут ответственность за порядок в своих вещах, комнате, помогают родителям по хозяйству, ухаживают за животными. Примечательно то, что дети самостоятельно выполняют обязанности без принуждения со стороны старших, *«ребенок сам идет и делает, не надо напоминать»* (интервью, «Староселье»). В условиях городской среды родители нередко отстраняют детей от большинства домашних обязанностей в связи с желанием дать больше времени для успешного освоения школьной программы и дополнительных занятий. Жители экопоселений выстраивают процесс воспитания детей через личное общение, обсуждение важных жизненных событий, разбирают просмотренные фильмы, книги, приобщают к семейным и поселенческим традициям. Родители стараются затрагивать в повседневном общении важные вопросы, касающиеся отношений между людьми, воздействия человека на природу и взаимодействие с ней, соотношения свободы и ответственности, отношений между полами, политических новостей, а также негативных последствий курения и алкоголизма (несмотря на то, что дети редко сталкиваются с этими проблемами).

В каждой семье стараются создавать и поддерживать собственные традиции, наиболее распространенными из них являются: совместный прием пищи, просмотр художественных фильмов, чтение вслух, празднование детских дней рождений: *«зовем всех детей, готовится традиционное блюдо на их вкус; дети сами должны приготовить, накрыть на стол, красиво нарядить его. Потом заводим игры, поем детские песни...»* (интервью, «Ковчег»). Традиции не только упорядочивают и консолидируют семейные отношения, но и дают детям возможность почувствовать себя неотделимой частью семьи и экопоселения в целом.

В результате исследования также были выделены такие факторы социализации, как группа сверстников и взрослые члены сообщества

(соседство). Регулярная коллективная деятельность является неотъемлемой частью жизни в поселении. Ее условно можно классифицировать на трудовую (собрания, строительство, субботники, мастер-классы) и досуговую (праздники, фестивали, детские и молодежные лагеря, дни открытых дверей, творческие встречи и т.д.). Участие детей в коллективных инициативах поселения облегчает развитие навыков межличностного взаимодействия в разновозрастных группах, творческому развитию, социальной активности и ответственности.

Навыки общения и межличностного взаимодействия, сформировавшиеся в условиях поселений, позволяют детям знакомиться, находить общий язык и заводить дружеские отношения не только в самом экопоселении, но и за его пределами. Средством общения чаще всего является мобильная связь и Интернет, личное общение происходит во время путешествий с родителями. Мобильные средства связи есть почти у каждого ребенка, однако некоторые родители ограничивают или проверяют их использование. Респонденты отметили, что острой необходимости в контроле за пребыванием ребенка в сети нет, так как дети предпочитают Интернету игры со сверстниками на свежем воздухе. Всемирная паутина чаще всего используется для поиска интересующей информации, в образовательных целях, для развития творческих способностей.

Общение с деревенскими сверстниками не всегда устраивает родителей-экопоселенцев, так как они опасаются негативного влияния на формирующуюся личность ребенка со стороны деревенских ребят (нецензурная брань, курение, употребление алкоголя, безответственность). Другие родители считают такое общение положительным, так как зачастую дети поселенцев представляют альтернативный деревенскому образ жизни, изобилующий интересными и новыми занятиями, возможностями для саморазвития в сельской местности, без вредных привычек, тем самым влияют на сверстников из ближайших сельских поселений, а не наоборот.

Здоровый образ жизни также является одним из критериев успешной социализации детей и ресоциализации взрослых. Он включает в себя оздоровительные практики, сбалансированное питание, экологически чистую окружающую среду. По оценкам родителей, дети в экопоселении болеют реже, чем в городе, а болезни переносятся гораздо легче. Поддержание здорового образа жизни является важной составляющей развития ребенка, в нашей стране, по данным Росстата²⁰⁰, с 2005 по 2016 годы заболеваемость детей по основным классам болезней выросла с 36 837,4 тысяч человек до 44 831,9 тысяч, детская и младенческая смертность находятся на стабильно высоком уровне; а социальным болезням, таким как алкоголизм (не изменяется с 2013 года), наркомания (стабильный рост с 2010 г.), токсикомания (незначительное снижение с 2010), подвержена значительная часть детей в возрасте до 14 лет.

Можно сделать вывод, что условия и факторы социализации в экопоселениях способствуют становлению ответственной, самостоятельной, творческой, здоровой духовно и физически личности. Значительное большинство родителей убеждены, что нет необходимости заставлять детей заниматься тем, что им не по душе, не соответствует их способностям. Дети посещают большое количество дополнительных секций и кружков, любят читать, смотреть познавательные фильмы и мультфильмы, заниматься музыкой, рисованием, придумывать собственные раскраски и игры (в том числе настольные), писать стихи или рассказы и многое другое. Родители без опасения отпускают детей в гости, где они играют и обучают друг друга. В процессе обучения используются принципы школы М.П. Щетинина, в которой дети учатся у сверстников²⁰¹. С родителями они могут посещать выставки, театры, музеи, кинотеатры и т.д., а примерно с 13–15 лет могут самостоятельно выезжать в ближайшие населенные пункты. Дети участвуют

²⁰⁰ Здравоохранение в России. 2017: Стат.сб./Росстат. – М., 2015. С. 59-78. URL: http://www.gks.ru/free_doc/doc_2017/zdrav17.pdf (дата обращения 09.01.2018).

²⁰¹ Федеральное государственное бюджетное общеобразовательное учреждение «Лицей-интернат комплексного формирования личности детей и подростков». URL: <http://raeliceum.ru> (дата обращения 15.05.2018).

в самоуправлении поселения и имеют право голоса в вопросах, которые касаются организации праздников, пространства для игр, обучения и т.д. Они не боятся высказывать личное мнение, но при этом не перебивают ни своих сверстников, ни старших: *«на занятии всегда поддерживается дисциплина, опаздывать нельзя – ребята сами решают пускать тех, кто опоздал или нет – им не нравится прерывать занятия»* (интервью, «Миленки»).

Обязательное общее образование является одним из критериев успешности социализации. Все дети, являющиеся жителями экологических поселений и достигшие школьного возраста, получают общее образование, которое, в соответствии с Конституцией РФ, Статьей 43, п.4,²⁰² является обязательным. Важно отметить, что законом «Об образовании в Российской Федерации»²⁰³ родителям предоставлен выбор наиболее удобной формы получения общего образования, а именно: в образовательном учреждении, а также в форме семейного образования, самообразования. Получение общего образования в условиях экоселений представлено на рисунке 20.

Большинство родителей решают взять на себя ответственность за обучение детей и переходят на семейное образование или самообразование – в условиях экоселений практическая реализация этих форм не различается, а точнее происходит их сочетание. Ребенок прикреплен к образовательному учреждению, в котором он сдает рубежный контроль, подтверждающий его знания в рамках существующего образовательного стандарта: *«педагог дает нам расписание контрольных работ, и мы приезжаем, сдаем, пишем в классе»* (интервью, «Родное»).

²⁰²Конституция Российской Федерации (принята на всенародном голосовании 12 декабря 1993 г.) URL: <http://www.constitution.ru> (дата обращения 05.05.2018).

²⁰³Федеральный закон Российской Федерации от 29.12.2012 г. № 273 «Об образовании в Российской Федерации». – Сайт Министерства образования. URL: <http://минобрнауки.рф/документы/2974> (дата обращения 01.05.2018).



Рисунок 20 – Получение обязательного образования в условиях экопоселений

Родители отмечают несколько причин перехода на альтернативную школьной форму образования своих детей. Во-первых, современная школа не выполняет те задачи, которые необходимы, по мнению родителей – в ней *«воспитывают не творца, а потребителя»* (интервью, «Родное»), она *«оторвана от реальной жизни ребенка»* (интервью, «Ковчег»), загоняет детей в «рамки», заставляя *«мыслить шаблонно»*. Во-вторых, семейное образование развивает способность детей к самообучению, *«навыки, умения найти необходимую информацию»* (интервью, «Родное»). В-третьих, семейное образование обеспечивает индивидуальный подход, программа усваивается гораздо быстрее и продуктивнее. В-четвертых, нет привязанности к оценкам, страха получить отметку ниже, чем у кого-либо *«важно, чтобы в голове остались знания, <...> причем эти знания нужно не просто вы зубрить, а понять»* (интервью, «Родное»). В основном дети учатся на «отлично» и «хорошо», а также активно участвуют в различных и олимпиадах, конкурсах, соревнованиях, награждаются грамотами (Приложение 6, рис. 1-2). В-пятых, у детей появляется больше свободного времени, так как не приходится часами сидеть за школьной партой и тратить время на дорогу, как это происходит у городских школьников.

Часть программы ребенок осваивает самостоятельно, а где-то ему требуется помощь родителей, других взрослых жителей экопоселения, компетентных в данном вопросе, а иногда и сверстников. Проблемы, связанные с образованием решаются в школе, созданной инициативной

группой поселенцев. Во всех поселениях, которые были обследованы, предусмотрено место для строительства школы, основанной на инициативных началах (как государственной, так и не государственной в зависимости от условий и желания жителей экопоселения), но не в каждом поселении есть финансовая возможность построить ее. В поселении «Родное» создан проект школы и заложен фундамент, но для дальнейшего строительства пока не хватает средств. Инициативная школа в поселении не охватывает всю школьную программу, тем более что для многих жителей экопоселений она является дополнением к семейному образованию или посещению государственной школы. В инициативной школе используются методы обучения аналогичные школе М.П. Щетинина, например, метод «погружения» (школьная программа математики за год обучения усваивается в течение нескольких недель), методики вальфдорских школ и гуманной педагогики.

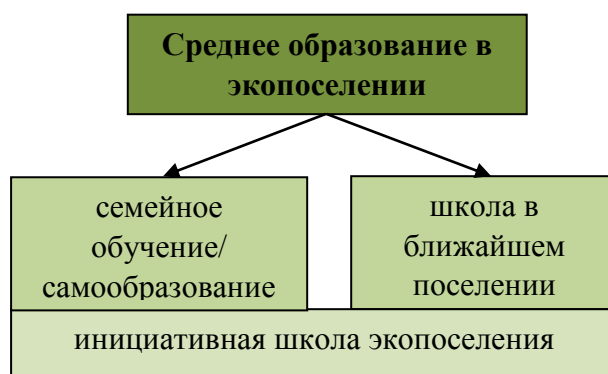
В некоторых поселениях нет возможности создать инициативную школу: не хватает средств, недостаточно учителей, нет острой необходимости. В поселениях «Родное» и «Благодать» есть опыт работы жителей экопоселений в местной деревенской школе. Дети из некоторых семей посещают близлежащую школу, так как их родители считают необходимым показать ребенку все аспекты жизни, потому что детей *«под колпаком не вырастишь»* (интервью, «Миленки»). В сельских школах мало учеников в классе, соответственно, реализуется практически *«индивидуальный подход <...>, в городе на 1 учителя 30 человек, а тут в классе 11»* (интервью, «Миленки») и учителя «старой закалки». Некоторым родителям в силу определенных условий (недостроенный дом, неустроенность быта) сложно организовать и уделять должное, по их мнению, внимание обучению детей. Немаловажным фактором является желание самих детей обучаться в обычной школе: *«первый ребенок сказал, что он хочет в школу»* (интервью, «Родное»).

Интересно, что многие школы в ближайших селах не закрыты только благодаря детям из экопоселений (тех, кто непосредственно обучается и тех, кто прикреплен). В поселении «Родное» жители в суде отстаивали старшие классы ближайшей сельской школы, в которую ходят их дети: «10-11 класс закрыли; отстояли – через одну четверть открыли <...> даже автобус ходит» (экспертное интервью, «Родное»). В рамках некоторых экопоселений организованы даже домашние детские сады.

Вместе с тем, в экопоселениях организуется множество различных кружков, клубов по интересам, творческих мастерских, семинаров и т.д. (таблица 5; Приложение 6, рис. 3-15). Некоторые из них существуют на постоянной основе, некоторые проходят в виде мастер-классов, или небольших курсов для всех желающих, какие-то кружки являются сезонными (например, зимой – катание на коньках и лыжах, а летом – плавание). Важно то, что детские группы собираются не по возрастному критерию, а по индивидуальным способностям и желанию. Также проводятся совместные занятия с родителями и другими взрослыми. Таким образом, дети учатся взаимодействовать в разновозрастном творческом коллективе.

Таблица 5

Дополнительные занятия в экопоселениях на 2013 г.

Староселье	Миленки	Ковчег	Родное
Творческие занятия			
Театр, танцы, Рисование, художественный кружок	Эстрадные танцы, гончарное дело, резьба по дереву, хор, рукоделие	Театр-студия «Малахит», несколько хоров, хореография, занятия по флейте, фортепиано, домре, балалайке, аккордеону, барабанам	Русские народные танцы, рисование, занятия фортепиано, хор, Вокально-хореографический ансамбль «Сударушка», валяние, валяние из шерсти, изготовление кукол
Познавательные занятия			
Познавательные фильмы	Химический кружок, познавательные фильмы	Проект «Лучшие представители человечества» (про добившихся успеха в искусстве, науке, культуре, спорте и др.)	Английский язык, фильмы о курении, наркотиках, алкоголе

Староселье	Миленки	Ковчег	Родное
Спортивные (оздоровительные) занятия			
Йога, катание на коньках, катание на лошадях	Йога	Айкидо, лыжные занятия, катание на коньках, плавание, йога	Капоэйра, йога, катание на лошадях, туризм

Преподаватели работают на энтузиазме, на желании поделиться своими навыками и умениями, им это интересно. Большая часть занятий абсолютно бесплатная: *«это наша общая деятельность, наше общее дело, и носить друг другу бумажки просто бессмысленно»* (интервью, «Ковчег»), часть занятий включает оплату расходных материалов. Есть некоторые занятия, которые оплачиваются, но их немного и, в основном, это индивидуальные занятия, причем оплата не фиксированная, а по договоренности. Особенно важно то, что если у семьи нет средств, чтобы оплатить занятия, но ребенок хочет их посещать – его примут в группу бесплатно. Такой подход к воспитанию и образованию детей в экопоселениях России является одним из примеров реализации принципов социальной солидарности на практике.

Практически любой вид занятий можно организовать в экопоселении, с учетом того, что у большинства жителей высшее или несколько высших образований, а также желание делиться своим опытом с теми, кому это действительно интересно. Естественно, что невозможно полностью реализовать интересы каждого ребенка в рамках одного поселения. Если ребенок интересуется занятиями, которых нет в экопоселении, то родители ищут возможность и организывают посещение занятий в ближайшем населенном пункте: *«Мы возим детей в Малоярославец на скрипку и рисование»* (интервью, «Ковчег»).

Дети в экопоселении активно занимаются самообразованием. Например, в поселении «Родное», в школе, к которой прикреплены дети, изучается немецкий язык, но многие дети самостоятельно изучают английский, так как считают это важным. Находясь на семейном обучении, дети большую часть школьной программы стараются освоить самостоятельно, без помощи взрослых. Причем родители отмечают, что чем дольше ребенок на семейном обучении, тем проще ему самостоятельно

понять и изучить учебный материал. В каждом из исследованных поселений родители придерживаются следующей позиции: ребенка нельзя заставлять заниматься тем, что не соответствует его способностям. Несмотря на это, дети очень активно посещают дополнительные занятия, кружки – от 3 до 10 видов, из тех, что действуют в поселении.

Родители отмечают безусловную важность организации процесса социализации таким образом, чтобы дети обладали широким мировоззрением и мировосприятием, необходимо *«чтобы они не только умели сажать картошку, а еще были интеллектуально развиты»* (интервью, «Родное. Заветное»).

Основополагающими факторами, влияющими на процесс социализации детей в экологических поселениях, являются семья, сообщество, ровесники, а также окружающая среда (рис. 21). Влияние остальных факторов минимизировано, в какой-то мере из-за совмещения ролей (и учителями и воспитателями чаще всего являются жители поселения), а также из-за ограниченности и непродолжительности взаимодействия.



Рисунок 21 – Факторы социализации детей в условиях экопоселения

В целом можно констатировать, что родители предоставляют детям возможность самостоятельного выбора своего будущего, ставят их интересы на первый план. Большинство родителей все же хотят, чтобы дети жили «на земле»: в аналогичном поселении, возможно в деревне или селе, но не в

городе, так как *«город – это пережиток», хотя «пожить какое-то время в городе будет даже полезным, чтобы понять, что именно им необходимо» (интервью, «Миленки»)*. Именно с жизнью в городе связаны некоторые опасения и риски о будущем детей. Основным поводом для беспокойства родителей является дурное влияние компании, которая может появиться в городе. Вместе с тем, сами дети выражают желание в будущем жить в экопоселении.

Что касается получения дальнейшего образования (среднего специального или высшего), то родители считают, что *«высшее образование для высшего образования» (интервью, «Ковчег»)* не является необходимым, но если ребенок захочет получить какие-то нужные навыки на более высоком уровне, они его поддержат и помогут.

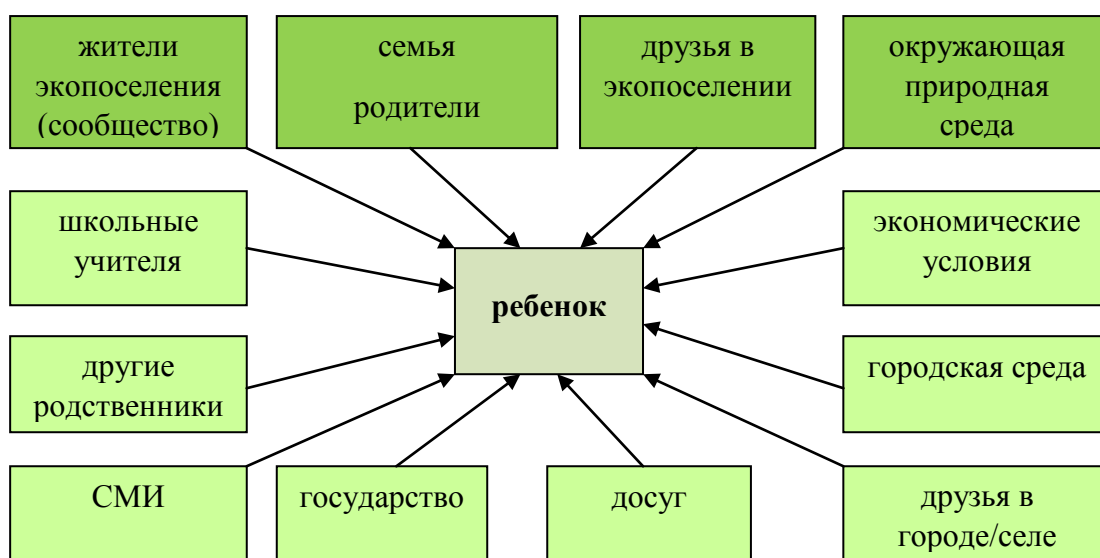
Таким образом, в экопоселениях, в силу географических и социально-культурных условий, ограничено воздействие многих факторов на детей в процессе социализации, что решает ряд проблем, возникающих в городских условиях. Основными факторами социализации детей являются родители (семья), группа сверстников, сообщество, а также окружающая природная среда. Направленные процессы формирования личности детей превалируют над стихийными, что дает возможность достижения конкретного результата социализации. В экопоселениях родители создают благоприятные условия для формирования творческой, ответственной, самостоятельной, здоровой, духовно развитой личности, дают возможность самостоятельно выбирать свое будущее, ставят интересы детей на первый план.

Таким образом, в экопоселениях создаются наиболее благоприятные условия для социализации детей, чем в агрессивной городской среде в силу единства ценностей, транслируемых основными факторами социализации и условий окружающей природной среды.

Процесс социализации детей в экопоселениях направлен на поддержание устойчивости существующих социальных, экологических и

экономических практик, соответственно, будет способствовать их воспроизводству и развитию в будущем.

Экономические практики подразумевают способность обеспечивать себя, проживая в экопоселении, возможность получения доходов от работы непосредственно внутри поселения, а также уровень потребления (как духовных, так и материальных благ), который непосредственно влияет на минимально необходимый уровень достатка семьи (поселения). В поселениях не допускается создание производств, наносящих вред живой природе, мелкотоварные производства, напротив, приветствуются.

В экопоселениях за рубежом достаточно часто встречается некоторая специализация деятельности экопоселения наряду с другими занятиями: экотуризм, органическое земледелие, культурно-историческая, образовательная и научная деятельность и т.д. В России, наоборот, каждое поселение отличается разнообразием практик получения дохода, так как жители считают разнообразие основой устойчивости поселения. Пока достаточно сложно оценивать экономическое развитие экопоселений в нашей стране, так как большинство поселений существует максимум 10-15 лет, либо еще находятся на этапе поиска и строительства, поэтому не уделяют должного внимания данному вопросу.

Вместе с тем, вопрос получения дохода во многих поселениях нашей страны является достаточно актуальным и чаще всего обостряется на этапе переоценки ценностей. Исследование показало, что развитые экопоселения острых проблем получения прибыли не испытывают. Скорее всего, это связано с тем, что поселения прошли переходный период и существуют достаточно давно и жители решили основные проблемы устройства. На рисунке 22 изображены основные возможности получения дохода в экопоселении.



Рисунок 22 – Возможности получения дохода в экопоселении

Многие сдают в аренду свои квартиры в городе и живут за счет получаемых средств. Некоторые, в силу профессии (программисты, переводчики, юристы, проектировщики), имеют возможность работать удаленно. Сами экопоселения также обладают значительным экономическим потенциалом, что подтверждается данными авторского исследования и вторичным анализом данных.²⁰⁴ На сегодняшний день наиболее перспективными и развитыми являются следующие способы получения дохода:

- организованный эко- и агротуризм, либо размещение у себя в доме и на участке гостей;
- продажа лекарственных трав и чаев, семян различных растений;
- продажа мыла, кукол и других товаров ручной работы;
- продажа продукции животноводства (что касается разведения животных, то практически во всех поселениях запрещен убой и охота, поэтому на продажу идут молоко, сыры, яйца и др.);
- проведение семинаров (строительство, животноводство, опыт жизни в поселении, пчеловодство, органическое земледелие, пермакультура и др.). Существует также практика приглашать в

²⁰⁴Рыбакова М. В., Щукина М. Ю. Экономический потенциал экопоселений в устойчивом развитии сельских территорий // Вестник финансового университета. №3 (81). 2014. С. 6-13.

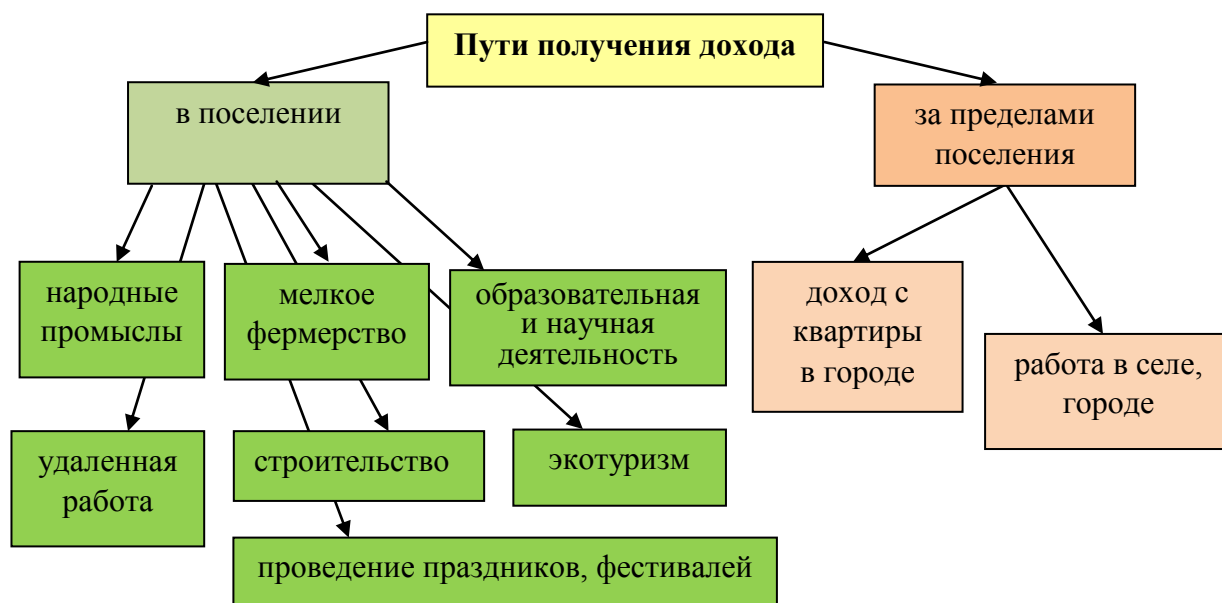
качестве лекторов представителей из других экологических поселений Российской Федерации, стран СНГ и дальнего зарубежья, например, весьма популярны семинары Зеппа Хольцера (Австрия) по пермакультуре²⁰⁵ и встречи с Даяной Кристиан (США) по методу социократии²⁰⁶;

- организация гончарных мастерских;
- организация экологических экскурсий;
- организация фестивалей (например, ежегодный фестиваль Экотехнологий);
- проведение и организация праздников.

Весь спектр услуг того или иного поселения можно найти на официальных сайтах, если такие имеются. У каждого из исследованных поселений, кроме «Китежа» есть раздел на сайте, который посвящен продукции и услугам экопоселения (в данном исследовании принимали участие развитые экопоселения, которые активно занимаются экономическим обеспечением и развитием, но не все поселения предоставляют данную информацию):

- «Староселье», разделы «Наши объявления»: «Ярмарка»²⁰⁷ и «Приглашаем на экскурсии»;²⁰⁸
- «Миленки», раздел «Ярмарка»: «Мастерская Древодел»;²⁰⁹
- «Интернет-ярмарка»,²¹⁰ «Конная база Приволье»;²¹¹
- «Ковчег»: раздел «Наши товары и услуги»;²¹²

²⁰⁵ Центр Пермакультуры Хольцера в России. URL: <http://plodorodie.su/category/proshedshie-seminary/> (дата обращения 05.05.2018).

²⁰⁶ Как помочь своему экопоселению или альтернативному сообществу процветать / Семинары Даяны Кристиан в России. URL: <http://gen-russia.ru/diana-moscow/> (дата обращения 02.02.2018); Социократия. Эффективный метод принятия решений // Семинар Даяны Кристиан для экопоселений, сообществ и передовых бизнес –компаний. URL: <http://ethnomir.ru/sotsiokratiya/> (дата обращения 02.02.2018).

²⁰⁷ «Староселье» / Ярмарка. URL: <http://xn--80akaxnlfdf0i.xn--p1ai/page/yarmarka> (дата обращения 05.05.2017).

²⁰⁸ «Староселье» / Экскурсии. URL: <http://xn--80akaxnlfdf0i.xn--p1ai/page/priglashaem-na-ekskursiyu> (дата обращения 05.05.2017).

²⁰⁹ «Миленки» / Мастерская Древодел. URL: <http://www.milenki.ru/derevodol/nashi-raboty> (дата обращения 05.05.2018).

²¹⁰ «Миленки» / Интернет-ярмарка. URL: <http://www.milenki.ru/yarmarka> (дата обращения 05.05.2018).

²¹¹ «Миленки» / Конная база Приволье. URL: <http://www.milenki.ru/privolye> (дата обращения 05.05.2018).

²¹² «Ковчег» / Товары и услуги. URL: <http://www.eco-kovcheg.ru/shop.html> (дата обращения 05.05.2018).

- «Родное»: разделы «Наш магазин».²¹³

Продукция сбывается жителями также на ярмарках, которые организуются инициативными группами в самом поселении и вне его.

Все жители отмечают, что в экопоселении необходимо гораздо меньше средств, чем в городе за счет частичного самообеспечения и снижения уровня потребления.

Заработка им вполне хватает на поездки с детьми в город, покупку одежды, посещение музеев, театров, выставок, кинотеатров, оплату дополнительных занятий и т.д. Важно то, что для жизни семьи с детьми в экопоселении необходимо гораздо меньше средств, нежели в городе. Как отмечают респонденты, для комфортного проживания в поселении им необходимо в среднем около 20 тысяч рублей в месяц на семью до 5 человек, без учета строительства. Данная сумма может уменьшаться до 5-10 тысяч рублей, в том случае, если семья в большей степени обеспечивает себя продуктами питания. Приведенные суммы весьма условны, так как затраты зависят во многом от:

- времени года (например, зимой чаще организовываются поездки в город, к концу зимы в некоторых семьях истощаются запасы продуктов питания);
- размера семьи и количества детей;
- индивидуальных потребностей отдельной семьи;
- размера подсобного хозяйства и навыков работы в нем и др.

Все занятия, мастер-классы, кружки находятся на доступном расстоянии (в отличие от города), а плата за них чаще всего не взимается внутри поселения, либо является символической. Таким образом, как дети, так и взрослые в условиях экопоселения могут посещать большее количество занятий, чем в городе, при минимальных затратах времени и денежных средств. Образование внутри поселения является более доступным, по

²¹³ «Родное» / Наш магазин. URL: <http://rodnoe.info/mag/mag.html> (дата обращения 05.05.2018).

сравнению с городским, не только для детей, но и для взрослых, что позволяет им постоянно развиваться без необходимости серьезных экономических вложений.

Тем не менее существуют некоторые проблемы, которые не позволяют с полной уверенностью говорить об экономической стабильности поселений. Во-первых, сами жители отмечают, что на сегодняшний день ими не достигнут желаемый уровень самообеспечения за счет личного подсобного хозяйства. Во-вторых, угрозой экономической стабильности является то, что достаточно большая часть эकोпоселенцев получает основной доход от сдачи городских квартир в аренду. Данные проблемы в зависимости от поселения могут быть обусловлены:

- возрастом поселения (как показал анализ сайтов, большая часть поселений либо еще строится, либо начали зимовать (82 и 107 соответственно));
- нежеланием продумывать стратегию экономического развития поселения на первых этапах создания, так как в период эйфории на первый план выходят духовные практики;
- закрытость некоторых поселений (небольшая часть).

Вместе с тем необходимо отметить, что из-за экономической нестабильности поселений часто страдают социальные и экологические практики, так как поселение не обладает дополнительными ресурсами, которые могли бы стать фондом для профессионального образования, покупки материалов для строительства и быта, тестирования или разработки инновационных технологий.

Экологические практики, направленные на минимизацию воздействия человека на окружающую среду. В поселениях активно развиваются экологические практики, которые являются неотъемлемой частью экологичного образа жизни (ЭОЖ).²¹⁴ Их можно условно разделить на

²¹⁴ Прим. Понятие и структура ЭОЖ подробнее рассматривается в статье: Gomanova S. O. *Ecological Lifestyle of Residents of the Modern City // European Researcher, Volume 96, Is. 7, 2015. – P. 490-501.*

экологию человека (сознания), а также деятельность, направленную на сохранение и восстановление окружающей среды. По результатам авторских исследований, на сегодняшний день, к сожалению, существует значительное преувеличение роли первой составляющей по сравнению со второй, в том числе из-за нехватки средств. Экологические принципы жизни на земле присутствуют в большей части сводов правил поселений, анализ которых позволил выделить основные положения:

- возбраняется или запрещается использование синтетических моющих средств, кроме тех, которые имеют признанную экологическую сертификацию;
- не допускается использование синтетических средств в обработке растений, применение химических регуляторов роста растений и животных;
- приветствуется утилизация, рециклинг отходов на территории поместья/поселения без вреда для окружающей среды, а также рекомендуется ограничить использование предметов, утилизация которых затруднена;
- запрещается сжигание и захоронение пластика и стекла на территории поселения, должен осуществляться вывоз к местам их переработки;
- не допускается организация производств, наносящих вред живой природе;
- обязательно использование компостирующих туалетов;
- рекомендуется использовать возобновляемые источники энергии, некоторые типы альтернативных источников (связано со спорностью соотношения пользы и вреда) для отопления и приготовления пищи;
- запрещается ставить заборы и ограды, вместо этого предлагается вырастить живую изгородь;

- рекомендуется использование экологичных материалов в строительстве (природные или природоподобные технологии);
- пользоваться открытым огнем разрешается только в специально оборудованных местах, с соблюдением мер пожарной безопасности.

Реже встречаются правила, которые отражают необходимость восстановления окружающей среды в целом или узкоспециальных экологических функций: восстановление почв и семенного фонда, создание самодостаточной экосистемы, организация экологических проектов (например, защита прилегающих лесных территорий).

Тем не менее жители экопоселений России выработали ряд практик, нацеленных на повышение энергоэффективности и энергосбережения, охраны, защиты и восстановления окружающей среды, но их, к сожалению, придерживаются не все.

В проектировании поселения соблюдается целый ряд принципов для создания благоприятного микроклимата. Так, в экопоселениях участки чаще всего располагаются таким образом, чтобы не возникало длинных проходов, через поселение не должно проходить сквозное шоссе или большая дорога, постройки на территории поселения не должны превышать определенной высоты. Вдоль дорог на внутренней территории должны быть высажены деревья и кустарники, располагающиеся по длине пешеходных зон и транспортных частей. Расположение участков должно минимизировать затраты на введение дома в эксплуатацию и подключению возможных коммуникаций (учитываются особенности естественного ландшафта, стороны света и др.). Как правило, в каждом поселении есть общий дом, который предназначен для празднований, собраний, образовательных мероприятий, дней открытых дверей и т.д., – он обычно располагается в центре поселения вместе с другими общими постройками (например, лесопилкой, мастерской, школой и др.).

Жители каждого поселения при планировании и строительстве предпринимают попытку создать устойчивую экосистему на территории своего участка земли, для этого часть земли отводится для леса, пруда, дикорастущих растений, сада, огорода, дома, бытовых построек и т. д. Высаживаются в основном дикорастущие деревья в зависимости от климатических условий, но встречаются и редкие для нашего климата деревья: секвойи, кедр, гинкго билоба и другие. Для создания благоприятных условий редким породам деревьев, некоторые жители используют купольные теплицы, опыт зарубежных и российских практиков в области экологичного земледелия. Размер земли, выделяемой для хозяйственного использования (садоводства, земледелия, животноводства), должен быть достаточным для максимального самообеспечения семьи.

При строительстве поселения, жители стараются сохранить или восстановить экосистемы рощи, леса, ручья, пруда, озера с окружающей флорой и фауной в виде естественных ландшафтов. Некоторые экопоселенцы искусственно создают на территории поместья пруд, таким образом, чтобы он мог существовать долгое время без человеческого вмешательства.

Все жители поселений придерживаются принципов органического земледелия, причем не только в России, но и за рубежом. Органическое земледелие предполагает отсутствие минеральных удобрений и химических средств защиты от вредителей. Используются такие системы как пермакультура и мини-гряды Зепа Хольцера, календарь Марии Тун, обычные и купольные теплицы. Особенно популярной является именно пермакультура или перманентная агрикультура – это общее название для различных подходов к проектированию окружающего человека пространства, а также систем ведения сельского хозяйства, основывающихся на взаимосвязях, наблюдаемых в естественных экосистемах.²¹⁵ В России есть тематические центры пермакультуры, обучение в которых проходили и проходят жители экопоселений для приобретения практических навыков ведения сельского

²¹⁵ Пермакультура Зеппа Хольцера. URL: <http://earthmatics.ru/> (дата обращения 10.05.2018).

хозяйства, так как большинство из них – бывшие горожане, многие из которых не умели работать на земле до переезда в поселение.

К вопросу строительства жилого дома все жители подходят основательно, так как стараются построить дом, который можно будет передавать из поколения в поколение: *«эстетически – это дом мечты» (экспертное интервью)*. Каждый выбирает материал и вид дома, который считает подходящим для своей семьи. Интересно, что основательно изучив современные и традиционные типы экостроительства, получив повышение квалификации, а также опыт непосредственно в собственном экопоселении, многие жители создают собственные строительные бригады, а также организуют мастер-классы.

Дом в экопоселении можно построить самому, нанять профессиональных строителей или купить готовый. Большинство людей, переезжающих жить в экопоселение, предпочитают строить дом самостоятельно и с посильной помощью тех, кто свои дома уже построил (причем часто на безвозмездной основе). Строительство в экопоселении начинается с небольших личных построек и общего дома, в котором можно будет временно жить, пока не построишь собственный дом. Такая очередность соблюдается для уменьшения времени переезда на постоянное место жительства в поселение. Экопоселенцы стремятся максимально использовать природные материалы и природоподобные технологии в строительстве. Наиболее распространены дома из дерева или самана, но есть и те, кто строит землянки либо «лисьи норы» (земляной холм). Основные плюсы строительства с использованием природных материалов – это безвредность для человека и окружающей среды, относительная экономичность (особенно если речь идет о саманных домах или землянках), а также достаточно высокая энергоэффективность (при учете всех правил строительства того или иного типа дома). Для утепления и внутренней отделки часто используются природные материалы, например, для утепления используются деревянная стружка, измельченная макулатура, иногда шерсть

и др. При строительстве домов их расположение относительно солнца также учитывается с целью экономии энергии.

К вопросу энергообеспечения в большинстве поселений подходят основательно, рассчитывают наиболее удобный вариант получения энергии, окончательное решение принимают на общем собрании. Так, в экопоселениях «Ковчег» и «Китеж», жители решили, что экономичней и экологичней в их случае будет подведение линий электропередач, а в «Миленках», «Староселье» и «Родном» пользуются в основном альтернативными источниками энергии (солнечными батареями, ветровыми генераторами). Тем не менее некоторые жители «Ковчеха» используют солнечные батареи наряду с традиционным электричеством. Жители экопоселений, в которых используют солнечные батареи, отмечают, что получаемой энергии им хватает на использование лампочек, зарядки телефона и работы компьютера, а в некоторых семьях еще стиральной машины и холодильника. Важно отметить, что электричество, получаемое тем или иным способом, используется очень экономно и не может сравниться, например, с городской квартирой или домом в деревне, так как в экопоселениях чаще всего нет телевизоров, электрических чайников, мультиварок, и множества других современных бытовых приборов и гаджетов. В случае необходимости могут быть использованы бензиновые или дизельные генераторы.

Отопление осуществляется чаще всего с помощью различных типов печей (часто строят русскую печь), иногда используется газ («Китеж», некоторые жители «Родного»).

Тип водоснабжения в поселениях также во многом зависит от самого поселения. Чаще всего жители экопоселений используют воду из разных источников в зависимости от ее предназначения. Так, в экопоселении «Ковчег» для питьевых нужд и приготовления пищи используется вода из родников, а для хозяйственно-бытовых работ собирается дождевая вода (зимой – талая) и вода из прудов. В поселении «Староселье» кроме родников

есть колодцы, которые были вырыты экопоселенцами. Некоторые жители предпочитают использовать воду из скважин.

В области обращения с отходами основной тенденцией является максимально возможный отказ от продуктов и товаров в упаковке, которую сложно утилизировать. Все отходы в поселениях стараются собирать отдельно, а затем те, которые не являются биоразлагаемыми, вывозят в город для дальнейшей переработки. Пищевые отходы компостируются, бумага используется в печах. Решением проблемы образования отходов жители видят в минимизации общего уровня потребления в экопоселениях.

Наиболее устойчивыми практиками по праву могут считаться практики поддержания здорового образа жизни. Здоровье представляет собой не только физическое, но и эмоциональное, душевное состояние, являясь продуктом общественного развития, связанное с определенным историческим отрезком времени и его социальными и культурными факторами, а также условиями окружающей среды. В условиях экопоселений основными факторами, формирующими здоровый образ жизни (ЗОЖ), являются: экологически чистая окружающая среда, оздоровительные практики, здоровое питание и здоровый сон, ценность здоровья (рис. 23).



Рисунок 23 – Факторы формирования ЗОЖ у жителей экопоселений

В уставах некоторых поселений изначально фиксируются запреты на курение, употребление спиртных напитков. Несмотря на это, существуют поселения, где данный запрет касается только территорий общего

пользования, практически не существует поселений, где такого правила вообще нет. Респонденты отмечают, что переехав в сельскую местность, у них пропало желание курить и/или употреблять спиртные напитки. Такое поведение является примером для подражания у детей и способствует формированию здорового поколения.

Здоровое питание – одно из составляющих формирования здорового образа жизни. Семьи частично обеспечивают себя экологически чистой продукцией: в основном это овощи, ягоды, некоторые фрукты, картофель, а также молоко, яйца. Большая часть жителей экоселений, в которых проводился опрос, придерживаются вегетарианского питания. Этому сопутствует множество причин – от нежелания потреблять пищу животного происхождения из духовных соображений, до отсутствия качественного рынка мясной и рыбной продукции. Несмотря на это, детям чаще всего не запрещается есть мясо, рыбу, яйца, пить молоко и т.д. – родители предоставляют им выбор. В целом в России существует множество поселений, где тип питания не является критерием принятия/ непринятия в сообщество.

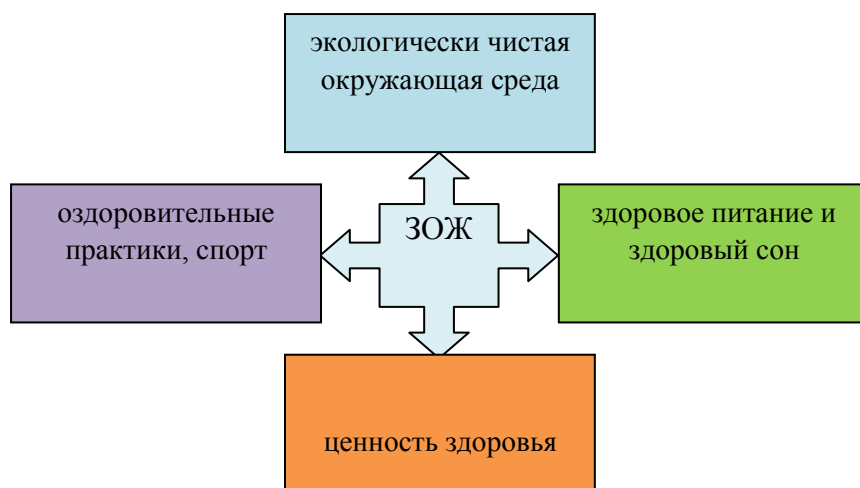
Занятия спортом и оздоровительные практики также являются одной из составляющих формирования здорового образа жизни. В поселениях существуют как коллективные, так и индивидуальные оздоровительные практики. Жители и их дети приучаются к занятиям спортом, они занимаются футболом, баскетболом, волейболом, айкидо, капоэйрой, йогой, зимой катаются на коньках, лыжах, ходят босиком по снегу, а с ранней весны до поздней осени купаются в пруду на участке, обливаются холодной водой.

Важной составляющей ЗОЖ являются условия природной среды – чистый воздух, вода, почва положительно влияют на здоровье всех жителей поселений. Здоровый сон и минимизация стрессовых ситуаций – также является залогом формирования здорового организма. Как следствие, жители поселений отмечают, что стали болеть намного реже, чем в городе, а заболевания переносятся гораздо легче и быстрее. Учреждения

здравоохранения они чаще всего посещают с детьми для прохождения необходимых медосмотров и получения справок. Обычные простудные заболевания лечат самостоятельно или привлекают компетентных (профессиональных врачей) жителей экопоселения, если такие есть. У многих есть аптечка и лекарства на всякий случай, но стараются обходиться без них. Лечение зубов является невозможным в условиях поселения, поэтому жители посещают стоматологические кабинеты в городе или ближайшем населенном пункте. Фактически все экопоселенцы, принимавшие участие в исследовании, отметили, что обратятся к специалисту, если того будет требовать ситуация, но пока таких острых проблем со здоровьем у них не было. Можно сделать вывод, что среда экопоселений более благоприятно влияет на здоровье как взрослого, так и детского организмов.

У жителей экопоселений существует устойчивый интерес к мероприятиям, направленным на повышение уровня знаний в области экологии, а также, что особенно важно, в системе жизненных ценностей «природа» занимает лидирующие позиции.

Когда люди, которые сейчас находятся в экопоселениях, жили в городе, у них начала формироваться потребность в повышении уровня компетентности в экологической сфере, либо отдельных ее аспектах (строительстве, быту, профессиональной деятельности, воспитании детей и т.д.). На сегодняшний день данный интерес не только сохраняется, но и усиливается, подкрепляясь новыми знаниями и практическим опытом посредством как самообучения, так и повышения квалификации у профессиональных педагогов. Важно отметить, что жители стараются не только заниматься собственным образованием, но и открывают инициативные школы для формирования экологичного образа жизни у своих детей и гостей.

Поселенцы не только принимают активное участие в экологических мероприятиях, выставках, фестивалях в качестве слушателей, но и как

ведущие и организаторы такого рода встреч. Для описания образа жизни поселенцев как экологичного, важно отметить, что они являются также участниками природоохранных и восстановительных мероприятий, часто сами становятся их инициаторами. Например, инициативные группы экопоселений «Ковчег» и «Миленки» стараются противостоять незаконным рубкам, участвуют в тушении пожаров, санитарных рубках.

Таким образом, можно сделать вывод, что жители экопоселений в своей повседневной жизни учитывают тот факт, что их личные интересы и успешность непосредственным образом связаны с состоянием окружающей среды, которая, в свою очередь, во многом зависит от устойчивости образа жизни. Уровень знаний, а также практический опыт в строительстве, сельском хозяйстве и жизни на земле в целом вполне соответствуют необходимому для просветительской деятельности во внешней среде. Несмотря на это, многие эксперты считают, что на сегодняшний день уровень развития практик по охране и восстановлению окружающей среды, минимизации собственного влияния на окружающую среду находится на достаточно низком уровне и носит в большей степени декларативный характер, так как в поселениях в основном этим занимаются отдельные активисты (инициативные группы).

Проанализировав основные социальные, экологические и экономические практики жителей экопоселений, можно сделать вывод, что внутренние практики являются относительно устойчивыми.

Вместе с тем необходимо больше внимания уделять экономическим и экологическим аспектам жизнедеятельности. Исследование показало, что:

- социальные практики формирования внутренней социальной солидарности характеризуются относительной устойчивостью, но жителями активно изучаются принципы взаимодействий в малых сообществах, создаются внутренние правила взаимодействия (формальные и неформальные); используются ресурсы самоуправления и

социальной активности, а внутренняя структура сообществ характеризуется децентрализованностью;

- внешние связи на данном этапе развития поселений в основном направлены на получение доходов, саморазвитие, объединение опыта (межпоселенческие взаимодействия); в меньшей степени реализуются отношения с государственной властью, наукой, бизнесом и так далее;
- критерии экологичности, декларируемые жителями устно, либо в уставах (правилах проживания) часто являются формальными, а экологические проекты формируются в основном в инициативных группах; вместе с тем, практически во всех изученных кодексах правил поселений существуют критерии экологичности, необходимые для вступления и проживания в поселении, а все жители придерживаются здорового образа жизни;
- основные экономические возможности развития экопоселений используются пока не в полную силу, большая доля в совокупном доходе основной массы жителей принадлежит средствам, получаемым от сдачи в аренду городских квартир.

Реализующиеся сегодня социальные экологические и экономические практики, а также цели и стремления жителей поселений дают возможность судить о широком спектре функций экопоселений России как реализующихся, так и потенциальных:

- образовательная (экологическое образование и просвещение в различных аспектах: от строительства домов и сельского хозяйства до рождения и воспитания детей);
- культурно-просветительская (организация тематических фестивалей, воссоздание ремесел и уклада жизни предков, и др.);
- воспитательная (формирование здорового духовно и физически поколения);

- социально-экономическая (устойчивое развитие сельских территорий,²¹⁶ экологический туризм²¹⁷);
- демографическая (повышение рождаемости в условиях экопоселений);
- рекреационная (восстановление жизненных сил и оздоровление жителей поселений, чувство защищенности и доверия в пределах сообщества, экологический туризм);
- транслирующая образ жизни;
- социально-политическая* (решение социально значимых проблем: например, социализация детей-сирот и детей, оставшихся без попечения родителей);
- инновационно-технологическая* (экопоселения как площадки развития передовых экотехнологий).

Важно отметить, что предложенный функциональный набор представлен для всей совокупности экопоселений России, его большая часть является универсальной для всех представителей сети экопоселений, в то время как функции, отмеченные * могут реализовываться дополнительно.

Одной из основных проблем на пути становления экологических поселений является отсутствие единства самоидентификации. Данная проблема напрямую влияет на процесс формирования устойчивых социальных, экологических и экономических практик, что, в свою очередь, мешает всей сети экопоселений России полноценно формировать образ и создавать механизмы взаимодействий во внешней среде.

Проблемы становления экопоселений связаны с тем, что данные сообщества получили активное распространение в России достаточно недавно (в среднем 10-15 лет назад), в связи с чем, необходимо сделать

²¹⁶ Шукина М.Ю. Социальная активность субъектов устойчивого развития сельских территорий: автореф. дисс. ... канд. социол. наук: 22.00.04. — М., 2015. — 30 с.

²¹⁷ Насыров И. Н: Эффективность инвестирования в рыночные инновации типа экопоселений // Инвестиции и инновации. – 2009. - № 1. – С. 131-134; Насыров И.Н. Оценка перспективности экопоселений как мест отдыха молодежи // Региональная экономика: теория и практика. – 2017. – Т. 15. №3 (438). – С. 592-602; Насыров И.Н. Оценка доходности экопоселений как объектов туризма по кривой Лаффера // Научное обозрение: теория и практика. – 2017. – №8. – С. 86-96.

вывод, что основные проблемы на данном этапе являются нормой, но только в том случае, если они получают дальнейшее развитие и будут не только осознанны, но и решаться жителями экопоселений.

Вместе с тем, эксперты считают, что наличие проблем на данном этапе развития поселений не является критическим, так как на сегодняшний день *«это комплексный пилотный проект», «социальный эксперимент»*, соответственно, возникновение проблемных ситуаций является нормальным.

Сегодня перед поселениями стоят следующие задачи:

- решить вопрос самоопределения и самоидентификации;
- отработать механизм создания поселения и переезда в него;
- создать модель взаимодействия внутри отдельного сообщества и сети российских экопоселений;
- усилить развитие экологической и экономической составляющих практик;
- наладить обмен опытом различных возможностей оформления поселения и земли, получения образования, принятия решений;
- усовершенствовать механизмы межсекторного социального партнерства с государством, бизнесом, НКО и населением.

Только решив данные задачи, можно будет создать устойчивую модель экопоселений для будущих поколений.

Экопоселения России активно развиваются: первый этап – появление неудовлетворенных потребностей и поиск путей их реализации успешно пройден и логически продолжается в выработке устойчивых социально-экологических практик жизни в экопоселении, а также в социализации детей как условия социального воспроизводства.

Все жители экопоселений считают, что в будущем идея создания экопоселений получит более широкое распространение и отклик среди населения нашей страны. Также они осознают, что такая модель жизнеустройства не может охватить все население страны, но может стать примером перехода к обществу устойчивого развития.

Заключение

Современный системный кризис обостряет экологические проблемы и увеличивает социально-экологическую напряженность. Проведенный анализ изучения истории взаимодействия человека и природы позволил выявить необходимость перехода от общества потребления к устойчивому развитию, которое должно формировать единую благоприятную социально-экологическую среду, характеризующуюся соответствием природных, социально-экономических, политических, духовных условий, состояния здоровья населения потребностям общества. В этих условиях экопоселения России, как новая модель взаимодействия человека и природной среды, становятся все более востребованными.

Возникновение зарубежных экопоселений берет свое начало в создании утопических коммунитарных сообществ и включает три волны формирования, первые две – это альтернативные поселения общинного типа с преобладанием коммунистических и анархических идеологий, появление экопоселений третьей волны связано с актуализацией экологических ценностей в 70-х годах 20 в. Прототипом российских поселений может считаться крестьянская община, а зарождение собственно экопоселений начинается в 80-х годах и продолжается по сей день.

В диссертационном исследовании под экопоселением понимается альтернативное добровольное сообщество людей, проживающих на одной территории в сельской местности, разделяющих общие экологические ценности и реализующих социальные, экологические и экономические практики, способствующие уменьшению экологического следа с целью создания благоприятной среды для повышения качества жизни и трансляции экологического образа жизни.

Основой формирования поселений является целый комплекс неудовлетворенных потребностей. Как показало исследование, базовыми

становятся потребности в социальной и экологической безопасности, а также саморазвитии и творческой самореализации.

Проанализированы этапы создания экопоселений, отличительной особенностью которых является формирование образа и целей будущего поселения, а также поиск единомышленников до переезда на землю.

Выявлено три основных этапа внутренней динамики экопоселений. Первый этап – период эйфории, характеризуется высокой степенью сплоченности, общинности, ощущением собственной исключительности по отношению к внешней среде. На втором происходит переосмысление целей и идеалов, возникновение межличностных и межгрупповых конфликтов, что приводит к оттоку жителей из поселения. Далее осуществляется формирование новых целей, нормализация внутренних и внешних отношений.

Определен портрет типичного жителя экопоселения. Он включает социально-демографические характеристики: бывший горожанин, обладающий одним или несколькими высшими образованиями, успешный и экономически обеспеченный, имеющий или ориентированный на создание многодетной семьи, основными ценностями которого являются социальная ответственность, природа и семья. Основными чертами характера являются: романтизм, творческий подход, ответственность, доброжелательность, любознательность, консерватизм, самоуверенность, социальная активность, снобизм. Чем дольше существует экопоселение, тем более разнообразным становится состав жителей.

Основные социальные, экологические и экономические практики жителей экопоселений приобретают относительную устойчивость. Исследование показало, что:

- создаются внутренние правила взаимодействия (формальные и неформальные); используются ресурсы самоуправления и социальной активности, а внутренняя структура сообществ характеризуется децентрализованностью;

- внешние связи направлены на получение доходов, саморазвитие, объединение опыта (межпоселенческие взаимодействия); в меньшей степени реализуются отношения с государственной властью, наукой, бизнесом, общественными организациями;
- критерии экологичности, соблюдение которых необходимо для вступления и проживания в экопоселении, часто являются формальными, а экологические проекты формируются в основном в инициативных группах, здоровый образ жизни характерен для всех;
- экономические возможности развития экопоселений используются недостаточно, большую долю в совокупном доходе занимают средства от сдачи в аренду городской недвижимости.

Экопоселения в России выполняют целый комплекс функций: образовательную (экологическое образование и просвещение в различных аспектах: от строительства домов и сельского хозяйства до рождения и воспитания детей); культурно-просветительскую (организация тематических фестивалей, воссоздание ремесел и уклада жизни предков, и др.); воспитательную (формирование здорового духовно и физически поколения); социально-экономическую (устойчивое развитие сельских территорий); демографическую (повышение рождаемости в условиях экопоселений); рекреационную (восстановление жизненных сил и оздоровление жителей поселений, чувство защищенности и доверия в пределах сообщества, экологический туризм); транслирующую образ жизни; социально-политическую (решение социально значимых проблем: например, социализация детей-сирот и детей, оставшихся без попечения родителей); инновационно-технологическую (экопоселения как площадки развития передовых экотехнологий).

Важно отметить, что предложенный функциональный набор представлен для всей совокупности экопоселений России, его большая часть является универсальной для всех представителей сети экопоселений.

Основные проблемы на пути становления экологических поселений обусловлены отсутствием единства самоидентификации, мешающим созданию единого образа и механизмов взаимодействия во внешней среде. Проблемы функционирования на данном этапе являются нормой, так как экопоселения – относительно молодой феномен.

Рекомендации представителям экопоселений в России

Основные результаты диссертационного исследования позволили подготовить предложения, направленные на совершенствование процесса функционирования и развития экопоселений в России:

- создать единую базу данных экопоселений на основе имеющихся порталов, либо создать новый, информация на котором будет регулярно обновляться и модерироваться администрацией сайта;
- развивать собственные сайты экопоселений, где будут отражены общие сведения, основные принципы жизни в экопоселении, указан спектр товаров и услуг, предоставляемых для жителей городов и деревень;
- инициировать создание общего для экопоселений России проекта, направленного на изучение лучших экологических практик экопоселений мира с целью их использования и трансляции во внешнюю среду;
- расширить каналы взаимодействия с представителями государственной власти за счет выполнения социально и экономически значимых задач области или региона (например, социализация детей, оставшихся без попечения родителей – «Китеж»), для расширения возможностей участия в программах и проектах, а также местном самоуправлении;
- создать внутренние бизнес структуры и/или привлекать внешние для развития экономических практик и социально-экологических условий;
- наладить взаимодействие с представителями СМИ для формирования положительного образа экопоселений во внешней среде с целью

обеспечения доверительного отношения к деятельности жителей поселений;

- регулярно проводить и принимать активное участие в образовательных, научных и научно-практических проектах, направленных на улучшение социально-экологических условий территорий.

Список литературы

Законодательные материалы:

1. Государственная программа «Развитие здравоохранения в Российской Федерации». 2012 // Сетевой архив Nginx. URL: http://img.rg.ru/pril/article/69/49/25/Proekt_Zdravoochranenie.pdf (дата посещения: 07.05.2018).
2. Государственная программа Российской Федерации «Охрана окружающей среды» на 2012 – 2020 годы. URL: <http://mnr.gov.ru/upload/iblock/56b/oxrana.pdf> (дата обращения 07.05.2018).
3. Государственная программа Российской Федерации «Энергосбережение и повышение энергетической эффективности на период до 2020 года» с изменениями (утв. распоряжением Правительства РФ от 16 февраля 2013 г. № 200-р). URL: <http://base.garant.ru/70321234/> (дата обращения 07.05.2018).
4. Государственный доклад «О состоянии и об охране окружающей среды Российской Федерации в 2016 году». URL: http://www.mnr.gov.ru/docs/o_sostoyanii_i_ob_okhrane_okruzhayushchey_sredy_rossiyskoy_federatsii/gosudarstvennyy_doklad_o_sostoyanii_i_ob_okhrane_okruzhayushchey_sredy_rossiyskoy_federatsii_v_2016/ (дата обращения 07.05.2018).
5. Закон Белгородской области от 15.03.2010 №331 (ред. от 31.10.2013) «О родовых поместьях в Белгородской области» // Департамент имущественных и земельных отношений Белгородской области. URL: <http://old.dizo31.ru/index.php/deyatelnost-departamenta/zemelnye-otnosheniya/rodovye-pomestya/115-normativnye-pravovye-akty-porodovym-posmestiyam> (дата обращения 07.05.2018).
6. Земельный кодекс Российской Федерации: федеральный закон от 25.10.2001 № 136-ФЗ (ред.от 03.08.2018) // Консультант Плюс. URL:

- http://www.consultant.ru/document/cons_doc_LAW_33773/ (дата обращения 07.08.2018).
7. Конституция Российской Федерации (принята на всенародном голосовании 12 декабря 1993 г.) URL: <http://www.constitution.ru> (дата обращения 05.05.2018).
 8. Приказ Министерства труда и социальной защиты Российской Федерации от 25 июня 2018 № 410н «Об установлении величины прожиточного минимума на душу населения и по основным социально-демографическим группам населения в целом по Российской Федерации за I квартал 2018 года» // Российская газета Федеральный выпуск. – №7616(153).
 9. Федеральный закон «О внесении изменения в статью 1 Федерального закона О минимальном размере оплаты труда» от 07.03.2018 N 41-ФЗ. URL: http://www.consultant.ru/document/cons_doc_LAW_292509/ (дата обращения 20.06.2018).
 10. Федеральный закон Российской Федерации от 06.10.2003 г. № 131-ФЗ (ред. от 15.02.20116 г.) «Об общих принципах организации местного самоуправления в Российской Федерации» // Российская газета. – 2003. – 08 октября. – № 3316.
 11. Федеральный закон Российской Федерации от 07. 07.2003 г. № 112-ФЗ (ред. от 03.08.2018 г.) «О личном подсобном хозяйстве» URL: http://www.consultant.ru/document/cons_doc_LAW_43127/ (дата обращения 15.08.2018).
 12. Федеральный закон Российской Федерации от 11.06.2003 г. № 74-ФЗ (ред. от 23.06.2014 г.) «О крестьянском (фермерском) хозяйстве» URL: http://www.consultant.ru/document/cons_doc_LAW_42662/ (дата обращения 15.08.2018).
 13. Федеральный закон Российской Федерации от 12.01.1996 г. № 7-ФЗ (ред. от 27.06.2018 г.) «О некоммерческих организациях» // Российская газета. – 2003. – 08 октября. – № 3316.

14. Федеральный закон Российской Федерации от 29.12.2012 г. № 273 «Об образовании в Российской Федерации». – Сайт Министерства образования. URL: <http://минобрнауки.рф/документы/2974> (дата обращения 20.06.2018).
15. Федеральный конституционный закон (проект) «О родовом поместье и Родовых поселениях» // Родная партия. URL: <http://rodpart.ru/zakon-o-rodovyx-romestyax> (дата обращения 05.05.2018).

Литература:

16. Аксенова О.В. Генезис социально-экологической рефлексии на Западе во второй половине XX века // Социологические исследования. – 2004. – №9. – С. 68-76.
17. Алаев Л.Б. Чем была «русская община» и что такое «русская общинность» // История и современность. – 2014. – №2. – С.46-72.
18. Алиева Л. В. Крестьянская поземельная община как субъект реализации экологической функции (по материалам Северо-запада России) // Научные ведомости. Серия История. Политология. – 2015. – №19 (216) Выпуск 36. – С. 115-120.
19. Аналитический обзор экологических поселений России. – М.: ЦИРКОН, 2012 (версия 14-06-12). URL: http://www.zircon.ru/upload/iblock/e76/Jekoposelenija_v_Rossii_Analiticheskiy_obzor.pdf (дата обращения 08.05.2018).
20. Баньковская С.П. Инвайронментальная социология. – Рига, 1991.
21. Бек У. Общество риска. На пути к другому модерну / Пер. с нем. В. Седельника и Н. Федоровой; послесл. А. Филиппова. – М.: Прогресс-традиция, 2000.
22. Бондаренко Л.В. Развитие сельских территорий России: оценки, мнения, ожидания // Социологические исследования. – 2016. – № 3. – С. 76-82.

23. Вавилова Т. Я. Экопоселения и энергоэффективные поселки как примеры устойчивого развития // Архитектон: известия вузов. – 2014. – № 47. – С. 71-79.
URL: <http://archvuz.ru/sites/archvuz.ru/files/pdf/ArchPHE%2347pp71-79%20Vavilova.pdf> (дата обращения 20.06.2018).
24. Васев И.Н. Русская крестьянская община как альтернатива концепции гражданского общества // Известия Алтайского государственного университета. – 2011. – №2/2. – С. 86-89.
25. Вернадский В.И. Научная мысль как планетарное явление. – М.: Наука, 1991.
26. Вернадский В.И. Размышления натуралиста. – Научная мысль как планетное явление. – М.: Наука, 1977.
27. Винер Д.Р. Культ Вернадского и ноосфера // В.И. Вернадский: pro et contra. – СПб.: 2000. С. 645-646.
28. Гарфинкель Г. Концепция и экспериментальные исследования «доверия» как условия стабильных согласованных действий / Пер. с англ. А.М. Корбута // Социологическое обозрение. – 2009. –Т. 8. № 1. – С. 10–51.
29. Гордеева М.А. Волостной сход в системе местного крестьянского самоуправления Томской губернии в начале XX в. // Вестник Томского государственного университета. История. – 2018. – №51. – С. 21-27.
30. Деготькова И. Парадоксы российской нищеты: нарисован «групповой портрет» бедняков // Московский комсомолец. URL: <https://www.mk.ru/social/2017/03/28/paradoksy-rossiyskoj-nishhety-narisovan-grupповой-portret-bednyakov.html> (дата обращения 25.05.2018).
31. Демография / Официальная статистика / Федеральная служба государственной статистики. URL: http://www.gks.ru/wps/wcm/connect/rosstat_main/rosstat/ru/statistics/population/demography/ (дата обращения 18.06.2018).

32. Дзятковская Е.Н., Захлебный А.Н. ФГОС нового поколения и образование для устойчивого развития // Педагогика. – 2016. – №5. – С.27-37.
33. Доклад WWF «Живая планета 2016» / 36 с. URL: http://ekois.net/wp-content/uploads/2016/11/lpr_2016_summary_ru_net.pdf (дата обращения 26.06.2018).
34. Доклад Всемирной комиссии по вопросам окружающей среды и развития: «Наше общее будущее» от 4 августа 1987 г. // ООН. – URL: <http://www.un.org/ru/ga/pdf/brundtland.pdf> (дата обращения 08.05.2018).
35. Доклад о человеческом развитии 2016 / Програма развития Организации Объединенных Наций. URL: http://hdr.undp.org/sites/default/files/HDR2016_RU_Overview_Web.pdf (дата обращения 02.05.2018).
36. Дуничкин И.В. Краткая история экопоселений. URL: <http://think-blue.ru/blog/post/622> (дата обращения 08.07.2018).
37. Дуничкин И.В. Малоэтажное строительство в экологических поселениях России // Жилищное строительство. – 2011. – №4. – С. 45-47.
38. Дуничкин И.В. Развитие экологических поселений. Курортно-оздоровительные и образовательно-рекреационные комплексы // Архитектура и строительство России. – 2012. – №2. – С. 16-27.
39. Дуничкин И.В., Фахрутдинова И.А., Сайфуллина А.Ф. Современная история развития экологических поселений. Зарубежный опыт и ситуация в республике Татарстан // Известия КГАСУ. – 2014. – №2 (28). – С.22-31.
40. Дюркгейм Э. О разделении общественного труда. – М.: Канон, 1996.
41. Евдокимова Т. Г. Ценности и ценностные ориентации сельского населения России // Социологические исследования. – 2015. – № 12. – С. 91-98.

42. Ермаков Д.С., Петров Ю.П. Экологическое образование: мнение экспертов и школьников // Социологические исследования. – 2004. – №9. – С. 64.
43. Журавленва И.В. Почему не улучшается здоровье россиян? // Вестник Института социологии. – 2013. – №6. – С.163-176.
44. Задорин И.В., Мальцева Д.В., Хомякова А.П., Шубина Л.В. Альтернативные сельские поселения в России: стихийная внутренняя эмиграция или осознанный трансфер в будущее // Лабиринт, журнал социально-гуманитарных исследований. – 2014. – №2. – С. 64-77. URL: http://www.intelros.ru/pdf/Labirint/2014_2/Zadorin.pdf (дата обращения 19.01.2018).
45. Захлебный А.Н., Дзятковская Е.Н., Грачев В.А. Концепция общего экологического образования в интересах устойчивого развития // Вопросы современной наук и практики. Университет им. В.И. Вернадского. Специальный выпуск. – 2012. – № 39. – С. 55-59.
46. Здравомыслова Е.А. Парадигмы западной социологии общественных движений – СПб.: «Наука», 1993.
47. Здравоохранение в России. 2017: Стат.сб./Росстат. – М., 2015. С. 59-78. URL: http://www.gks.ru/free_doc/doc_2017/zdrav17.pdf (дата обращения 19.01.2018).
48. Зубок Ю.А. Чупров В.И., Шаповалова И.С. и др. Риски трансформирующейся среды обитания: проблема исследования и управления // Под ред. Ю.А. Зубок. – Белгород: Эпицентр, 2016.
49. Каздым А.А. Мусор, мусор, мусор // Ежедневная интернет газета «Экологическая правда». URL: <http://eco-pravda.ru/page.php?id=5303> (дата обращения 18.05.2018).
50. Каттон У.Р. мл. Конец техноутопии. – Киев: ЭкоПраво, 2006.
51. Ковалев В.Е. Перспективы построения поселений с независимой системой энергоснабжения / В.Е. Ковалев, Ю.Н. Шалимов, А.Л. Гусев // Альтернативная энергетика и экология. – 2011. – № 10. – С. 171-178.

52. Коулман Дж. Экономическая социология с точки зрения теории рационального выбора // Экономическая социология. – 2004. – Том 5, № 3. – С. 35-44.
53. Кулясов И. Инициативы создания экопоселений // Малоэтажная Русь. URL: <http://mirmer.ru/prorgarms/region/item/156-iniciativy-sozdaniya-ekoposelenii> (дата обращения: 08.07.2018).
54. Кулясов И.П. Идеи экологической этики в практике устойчивых сельских поселений // О-Мега форум: III Международный полярный год. СПб.: РГТМУ. – 2008. С. 167-170.
55. Кулясов И.П. Экологические поселения России как новая форма устойчивых сельских поселений // Устойчивое развитие и экологический менеджмент. – СПб., 2009. С. 51-63.
56. Кулясов И.П., Кулясова А.А. Экопоселения – новая форма сельских сообществ в России // Экология и жизнь. – 2008. – № 10. – С.20-26. URL: [http://www.ecolife.ru/arhiv/flash/83\(10-2008\).html](http://www.ecolife.ru/arhiv/flash/83(10-2008).html) (дата обращения: 08.07.2018).
57. Максимова Л. В. Опыт выявления каркаса основных понятии общей антропоэкологии // Эволюционная и историческая антропоэкология. – 1994.-С. 77-88.
58. Маркович Д.Ж. Социальная экология: Монография. – М.: Изд-во РУДН, 1997.
59. Марковкин И. Экопоселения России. URL: <http://gen-russia.ru/игорь-марковкин-экопоселения-россии/> (дата обращения 08.07.2018).
60. Мегре В.Н. Родовая книга. Серия «Звенящие кедры России». – СПб.: Изд. «ДИЛЯ», 2002. – 256 с.
61. Медоуз Д. Пределы роста. – М.: Изд-во Московского университета, 1991.
62. Медоуз Д.Х., Медоуз Д.Л., Рандерс Й. За пределами роста. – М.: «Прогресс», «Пангея», 1994.

63. Метелкин А. История альтернативных поселений за рубежом // Любинка. URL: http://www.lubinka.ru/article/eco_worjd/mr.htm (дата обращения 08.07.2018).
64. Миргазитова Л. Экопоселения России. URL: <http://www.eco-kovcheg.ru/article1.html> (дата обращения 08.07.2018).
65. Мировая статистика здравоохранения 2018 / Всемирная организация здравоохранения. URL: <http://apps.who.int/iris/bitstream/handle/10665/272596/9789241565585-eng.pdf?ua=1> (дата обращения 18.06.2018).
66. Моисеев Н.Н. Человек и ноосфера. – М., 1990.
67. Мотивы, условия и последствия миграции городского населения в сельскую местность в России. URL: <http://www.opes.ru/data/2014/10/15/1233962789/МС-сельская%20миг-презент.pdf> (дата обращения 08.07.2018).
68. Навстречу «зеленой» экономике: пути к устойчивому развитию и искоренению бедности – обобщающий доклад для представителей властных структур. ЮНЕП, 2011. URL: http://old.ecocongress.info/5_congr/docs/doklad.pdf (дата обращения: 08.04.2018).
69. Насыров И. Н: Эффективность инвестирования в рыночные инновации типа экопоселений // Инвестиции и инновации. – 2009. - № 1. – С. 131-134.
70. Насыров И.Н. Оценка доходности экопоселений как объектов туризма по кривой Лаффера // Научное обозрение: теория и практика. – 2017. – №8. – С. 86-96.
71. Насыров И.Н. Оценка перспективности экопоселений как мест отдыха молодежи // Региональная экономика: теория и практика. – 2017. – Т. 15. №3 (438). – С. 592-602.

72. Немцев И.А. Зеленое строительство: экопоселения в концепции устойчивого развития // Урбанистика. – 2014. – №3. URL: http://enotabene.ru/urb/article_13525.html (дата обращения 20.06.2018).
73. Нефедова Т.Г. Российские дачи в разном масштабе пространства и времени // Демоскоп Weekly. – 2015. – №657-658. URL: <http://demoscope.ru/weekly/2015/0657/demoscope657.pdf> (дата обращения 08.07.2018).
74. Никовская Л.И., Якимец В. Н. Формирование и отстаивание общественных интересов в России: от «административной» к партнерской модели // Полис. Политические исследования. – 2015. – №5. – С. 49-63.
75. Ойкумена Ближнего Севера России: коллективная монография / Под общ. ред. Н.Е. Покровского и Т.Г. Нефедовой. – М.: Университетская книга, 2015.
76. Организация Объединенных наций // Повестка дня в области устойчивого развития URL: <https://undocs.org/ru/A/RES/70/1> (дата обращения 26.06.2018).
77. Отходы производства и потребления / Окружающая среда / Официальная статистика / Федеральная служба государственной статистики. URL: http://www.gks.ru/wps/wcm/connect/rosstat_main/rosstat/ru/statistics/environment/# (дата обращения 18.06.2018).
78. Петерс Е.В., Отческих К.А., Седакова М.В. Дезурбанизация – современная тенденция градостроительного развития // Вестник Кузбасского государственного технического университета. – 2012. – №5(93). – С. 122-128.
79. Петросян В.С. Перспективы устойчивого развития России глазами В.И. Вернадского, Н.Н. Моисеева и их последователей // Экологическое образование в интересах устойчивого развития: шаг в будущее, материалы и доклады. – М.: Изд-во МНЭПУ, 2014. С. 63-65.

80. Покровский Н.Е. «Клеточная глобализация» и тенденции в сельских сообществах ближнего севера России // Социологические исследования. – 2013. – №4. – С.13-23.
81. Покровский Н.Е. Нефедова Т.Г. Угорский проект – перспективы развития Ближнего Севера // Мониторинг общественного мнения. – 2012. – №5 (11). – С.185-196.
82. Покровский Н.Е. Перспективы российского Севера: сельские сообщества // Мир России. 2008. №4 С.111-134.
83. Покровский Н.Е., Нефедова Т.Г., Трейвиш А.И. Урбанизация, дезурбанизация и сельско-городские сообщества в условиях роста горизонтальной мобильности // Социологические исследования. – 2015. – №12. – С. 60-69.
84. Польский И. От «дачников» к «поселенцам»: опыты сообщества в движении «Анастасия» / «Звенящие кедры России» // Труды «Русской антропологической школы»: Вып. 12. – М.: РГГУ, 2013. – С. 136-155;
85. Послание Президента Федеральному Собранию/ События/ Президент России. URL: <http://kremlin.ru/events/president/news/56957> (дата обращения 09.08.2018).
86. Потенциал Ближнего Севера: экономика, экология, сельские поселения. К 15-летию Угорского проекта: колл. науч. монография / Под ред. Н.Е. Покровского и Т.Г. Нефедовой. – М.: Логос, 2014.
87. Потенциал переселения из города в село: стимулы и барьеры на пути внутренней миграции // Основные результаты проекта. URL: http://www.zircon.ru/upload/iblock/b71/Migraciya_gorod-selo_Presentaciya_osnovnih_resultatov_issledovaniya.pdf (дата обращения 08.05.2018).
88. Пределы роста: 30 лет спустя / Д. Х. Медоуз, Й. Рандерс, Д. Л. Медоуз; пер. с англ. Е. С. Оганесян; под ред. Н. П. Тарасовой. – М.: БИНОМ. Лаборатория знаний, 2012.

89. Реймерс Н.Ф. Экология: теории, законы, правила, принципы и гипотезы. – М.: Журнал «Россия молодая», 1994.
90. Ресурсы ноосферного движения: Материалы международной конференции «Междисциплинарное взаимодействие при исследовании фундаментальных и прикладных проблем ноосферного развития: методологическое, информационное и организационное обеспечение» / Под ред. В. Кожара. – М.: 2000. Вып.1.
91. Румянцева Е.Е. Кризис как основание для сокращения социальных выплат: неопределенность понятий и критериев принятия решений // Проблемы теории и практики управления. – 2017. – №11. – С. 127-135.
92. Румянцева Е.Е. Парадоксы современного этапа развития экономики России // Научный журнал НИУ ИТМО. Серия Экономика и экологический менеджмент. – 2018. – №2. – С. 46-56.
93. Рыбакова М. В., Щукина М. Ю. Экономический потенциал экопоселений в устойчивом развитии сельских территорий // Вестник финансового университета. №3 (81). 2014. С. 6-13.
94. Рыбакова М.В. Социальные экологические практики как условие модернизации России // Социально-гуманитарные знания. – 2012. – №2. – С. 273-280.
95. Рыбакова М.В. Социальные экологические практики: состояние и механизмы управления: монография. – М.: КДУ, 2012.
96. Рыбакова М.В. Экологический бизнес в контексте социально-экологической практики // Менеджмент в России и за рубежом. – 2006. – №2. – С. 51-56.
97. Рыбакова М.В., Щукина М.Ю. Экопоселения как социальная экологическая практика общества // Социально-гуманитарные знания. – 2012. – №4. – С. 316-324.
98. Рыбакова М.В. Экологические практики в социокультурном контексте. – М.: Современная экономика и право, 2008.

99. Рыжова Н.А. Основные направления экологического образования в дошкольных учреждениях // Стратегия экологического образования и воспитания в XXI веке. – М., 2000.
100. Сайфуллина А.Ф. Развитие экологических поселений в Татарстане. Национальные традиции и региональный аспект // Международная научно-практическая конференция «Национально-региональные векторы современной архитектуры». – Казань: КГАСУ, 2014.
101. Ситаров В.А., Пустовойтов В.В. Социальная экология. – М.: Издательский центр «Академия», 2000.
102. Ситуация на рынке труда в таблицах, графиках, диаграммах / Федеральная служба государственной статистики. URL: http://www.gks.ru/free_doc/new_site/population/trud/situaz.pdf (дата обращения 18.06.2018).
103. Сколько бедных в России // Еженедельник «Аргументы и факты». №47. 2017. URL: http://www.aif.ru/dontknows/actual/skolko_bednyh_v_rossii (дата обращения 18.06.2018).
104. Сосунова И.А., Титаренко Л.Г. Экологические ценности и экологическое поведение в обществе риска (окончание в бюлл. №5, 2015) // Использование и охрана природных ресурсов в России. – 2015. – №4 (142). – С.99-102.
105. Сосунова И.А., Титаренко Л.Г. Экологические ценности и экологическое поведение в обществе риска (окончание. начало в бюлл. №4, 2015) // Использование и охрана природных ресурсов в России. – 2015. – №5 (143). – С. 102-106.
106. Степанова В.В., Семенова О.В., Сафронов В.А. Аналитическая справка по основным характеристикам и современным тенденциям развития зарубежных экологических поселений. URL:

- http://samlib.ru/e/ekoposelenie_1/spravka_farm.shtml (дата обращения 20.05.2018).
107. Тайсаева В.Т. Малых В.В., Мазаев Л.Р. Создание экопоселения с автономными энергосберегающими системами жизнеобеспечения на базе возобновляемых источников энергии // Малая энергетика. – 2009. – № 1/2. – С. 61-66.
 108. Тарасова Н.П. Индикаторы устойчивого развития // Лекции научно-методической школы «Экология. Черты цивилизации будущего»: Сборник. Вып. 5 / Сост и общ ред. Е.В. Колесова. М.: Изд-во МНЭПУ, 2007. С.36-77.
 109. Теннис Ф. Общность и общество. Основные понятия чистой социологии. – М.: Владимир Даль, 2002.
 110. Томилин В.Ф. Социально-экологическая концепция демократичной среды обитания человека – реальный путь гуманизации взаимодействия общества и природы // Вестник ТГУ. Гуманитарные науки Теория, философия и социология культуры. – 2011. – Выпуск 12 (104). – С. 772-776.
 111. Тоффлер Э. Третья волна. М.: ООО «Фирма «Издательство АСТ», 1999. URL: <http://text.net.ru> (дата обращения 01.05.2018).
 112. Тощенко Ж.Т. Что представляет собой современное российское село? // Социологические исследования. – 2017. - №12. – С. 89-98.
 113. Урсул А.Д. Переход России к устойчивому развитию. Ноосферная стратегия. – М.: Издательский дом «Ноосфера», 1998.
 114. Фомичев С.Р. «Хранители радуги» и гражданское общество в Касимове // Альманах «Участие. Социальная экология регионов России». – 1999. – Вып. 1. – С. 47–52.
 115. Фомичев С.Р. Радикальное экодвижение // Индекс/Досье на цензуру». –2000. – №12.

116. Фомичев С.Р. Крайне зеленые. URL: <http://ecsocman.hse.ru/data/644/925/1219/004.FOMICHEV.pdf> (дата обращения 12.07.2018).
117. Форестер Д.Мировая динамика. – М.: АСТ, 2003.
118. Халий И.А Местные сообщества в России – носители инноваций и традиционализма // Власть. – 2008. – №5. – С. 19-26.
119. Халий И.А Экологическое общественное движение и власть: формы взаимодействия // Политические исследования. – 2008. – №4. – С. 130-139.
120. Халий И.А. «Зеленое» движение в России в конце XX века // Россия в окружающем мире: 2000 (Аналитический ежегодник) // М.: МНЭПУ, 2000.
121. Халий И.А. Местные сообщества в России – носители инноваций и традиционализма // Власть. – 2008. – №5. – С. 19-26.
122. Халий И.А. Современные общественные движения: инновационный потенциал российских преобразований в традиционалистской среде // М.: Институт социологии РАН, 2007.
123. Халий И.А. Экологическое движение в Советском союзе: самоорганизация экологов-профессионалов // Вестник Института социологии. – 2012. – № 5. – С. 61-69.
124. Широкалова Г.С. Нижегородское село в координатах 4D // Российское крестьянство и сельское хозяйство в контексте региональной истории. – 2018. – С.613-622.
125. Штильмарк Ф.Р. К спорам о дикой природе, заповедности и антропоцентризме // Гуманитарно-экологический журнал. – 2002. – Т.2 (спецвыпуск). С 49-51.
126. Шубин А. Альтернативная община: экзотика или дорога в будущее. URL: <http://lib.rin.ru/doc/i/93382p.html> (дата обращения 10.05.2018).

127. Щукина М.Ю. Социальная активность субъектов устойчивого развития сельских территорий: дис. ... к. соц. наук: защищена 22.09.15. – М., 2015. – 161с.
128. Щукина М.Ю. Социальная активность субъектов устойчивого развития сельских территорий: автореф. дисс. ... канд. социол. наук: 22.00.04. – М., 2015. – 30 с.
129. Экологи выяснили, почему центральная Россия тонет в бытовом мусоре // Ежедневная интернет газета «Экологическая правда». URL: <http://eco-pravda.ru/page.php?id=8695> (дата обращения 18.05.2018).
130. Экологический след субъектов Российской Федерации / общ. ред. П. А. Боев. — Всемирный фонд дикой природы (WWF). — М.: WWF России, 2016. — 112 с.
131. Экопоселения в России и США: сборник статей / Под ред. М. Соколова. – СПб: ЦНСИ. Труды. Вып. 10. 2004.
132. Экопоселения как форма внутренней эмиграции: мотивация и перспективы распространения// Итоговый комплексный аналитический отчет по результатам исследования. – М.: ЦИРКОН, 2012. URL: http://www.zircon.ru/upload/iblock/841/Jekoposelenija_otchet_ZIRCON_2012.pdf (дата обращения 08.05.2018).
133. Якимец В.Н. Межсекторное социальное партнерство (государство – бизнес – некоммерческие организации). – М.: Госуниверситет управления, 2002.
134. Якимец В.Н. Межсекторное социальное партнерство: возможности и ограничения. — М.: РОО «Кеннан», 2001.
135. Якимец В.Н. Межсекторное социальное партнерство: основы, теория, принципы, механизмы. – М.: Едиториал УРСС, 2004.
136. Яницкий О.Н. Профессиональные экологические ассоциации: что они производят? // Профессиональные группы: сообщества, деятельность и карьера: Коллективная монография / Отв. ред. В.А. Мансуров. – М.: ИС РАН; РОС, 2014. С. 11-33. URL:

- http://www.isras.ru/files/File/publ/Professionalnye_gtuppy_2014_final.pdf
(дата обращения 21.05.2018).
137. Яницкий О.Н. Россия как экосистема // Социологические исследования. – 2005. – №7. – С.84-94.
138. Яницкий О.Н. Социальные движения в современном обществе: вопросы теории // Социологические исследования. 2013. №3. URL: http://www.isras.ru/files/File/Socis/2013_3/Yanitskiy_dvizh.pdf (дата обращения 21.05.2018).
139. Яницкий О.Н. Социология и рискология // Россия: риски и опасности «переходного общества» / Под ред. О. Яницкого. – М.: Институт социологии РАН, 1998.
140. 132000 российских миллионеров – 0,1% населения – владеют 60% совокупного состояния страны. Knight Frank. URL: <https://www.knightfrank.ru/news/132-000-российских-миллионеров---01-населения-владеют-60-совокупного-состояния-страны-010414.aspx> (дата обращения 05.03.2018).
141. Academic Dictionaries and Encyclopedias / Ecovillage URL: <http://en.academic.ru/dic.nsf/enwiki/31123> (дата обращения 03.04.2018).
142. Arne N. The shallow and the deep, long-range ecology movement // A Summary Inquiry. – 1973. – №16 (1). – P. 95-100.
143. Bang, J. Ecovillages: A Practical Guide to Sustainable Communities. – Boston, MA: New Society Publishers, 2005.
144. Bookchin M. Remaking society. Pathways to a green future. – Boston, 1990.
145. Catton, William R. and Riley E. Dunlap Environmental Sociology: A New Paradigm // The American Sociologist. –1978. –№13. – P. 41-49.
146. Catton, William R. and Riley E. Dunlap. A New Ecological Paradigm for PostExuberant Sociology // American Behavioral Scientist. – 1980. – № 24(1). – P. 15-47.

147. Christian D. *Creating a Life Together Practical Tools to Grow Ecovillages and Intentional Communities*. – New Society Publishers. P.O. Box 189, Gabriola Island, Canada. 2003. 250 p.
148. Christian D.L. *Finding Community: How to Join an Ecovillage or Intentional Community*. – New Society Publishers, 2007. 256p.
149. Commoner, B. *The closing circle: Nature, man, and technology*. – New York: Knopf, 1971.
150. Condit. S. *Practical Millenarianism: Nonns of Anarchism in the 21st Century*, 2007. URL: http://kvl.joensuu.fi/pdf/philosophical_anarchism.pdf (дата обращения 01.05.2018).
151. Dawson J. *Ecovillages. New Frontiers for Sustainability*. – Green Books, 2006.
152. Dunlap, R. E., Catton, W. R., Jr. *Environmental sociology // Annual Review of Sociology*. – 1979. – №5. –P. 243-273.
153. Foley G. *Deep ecology and subiectivity // Society and Nature*. – 1992. – № 2. – P. 91.
154. Gilman R. *The ecovilage Challenge/ Context// Living Together*. – 1991. – №29. –P.10. URL: <http://www.context.org/ICLIB/IC29/Gilman1.htm> (дата обращения 16.03.2018).
155. *Global ecology: a new arena of political conflicts / Ed. by W. Sashes. L., 1993.*
156. Gomanova S. O. *Ecological Lifestyle of Residents of the Modern City // European Researcher*. – 2015. – Volume 96, Is. 7. – P. 490-501.
157. Jackson H., Svensson K. *Ecovillage Living. Restoring the Earth and Her People*. – Green Books, 2002.
158. Karen T. Litfin, *Ecovillages: lessons for sustainable community*. – Cambridge, UK, and Malden, MA: Polity, 2014.
159. Kirk W. *Historical geography and the concept of the behavioural environment // Indian Geographical Journal*. – 1951. – № 25– P. 152-160.

160. Luhmann N. Risk: A Sociological Theory. – N.Y.: Aldine de Gruyter, 1993.
161. Park R. «Human Ecology» // American Journal of Sociology. – 1936. – № 42(1). – P. 1-15.
162. Pepper D.M. Eco-socialism. From deep ecology to social justice. – L., 1993.
163. Rokstrom J. et al. Planetary Boundaries. Exploring the safe operating space for humanity // Nature. – 2009. – № 461(24). – P. 472-475.
164. Ross Jackson, J.T. We ARE Doing It: Building and Ecovillage Future. – San Francisco, CA: Robert D. Reed Publishers, 2000.
165. Szerszynsky B. On knowing what to do: environmentalism and modern problematic // Risk, Environment and Modernity / Ed. by S. Lash, B.Szerszynsk, B. Wynne. – L., 1996.
166. Trainer. T. Where Are We, Where Do We Want To Be, How Do We Get Here? // Democracy and Nature. – 2000. – № 6 (2). – P. 267-286.

Пресс-выпуски и пресс-релизы:

167. Даешь, молодежь! / ВЦИОМ. URL: <https://wciom.ru/index.php?id=236&uid=116284> (дата обращения 18.05.2018).
168. Жизненные приоритеты россиян: семья, деньги или творчество? / ВЦИОМ. URL: <https://wciom.ru/index.php?id=236&uid=1618> (дата обращения 18.05.2018).
169. Жизнь городская и сельская / ФОМ. URL: <http://fom.ru/Obraz-zhizni/11434> (дата обращения 18.05.2018).
170. Здоровье, экология, хорошее питание: что россияне понимают под качеством жизни / ВЦИОМ. URL: <https://infographics.wciom.ru/theme-archive/society/social-problems/health/article/zdorove-ehkologija-khoroshee-pitanie-что-rossijane-poni.html> (дата обращения 18.05.2018).

171. Индекс счастья / ВЦИОМ. URL: https://wciom.ru/news/ratings/indeks_schastya/ (дата обращения 06.05.2018).
172. Индекс счастья / Общество /ФОМ. URL: <https://soc.fom.ru/obshchestvo/11037> (дата обращения 18.05.2018).
173. Образ жизни и здоровье/ Фонд Общественное мнение. URL: <https://fom.ru/Sostoyanie-zdorovya/13883> (дата обращения 18.05.2018).
174. Общественное мнение-2017. – М.: Левада-Центр, 2018. 244 с. URL: <https://www.levada.ru/wp-content/uploads/2018/05/OM-2017.pdf> (дата обращения 18.05.2018).
175. Ориентиры и ценности молодых россиян / Фонд Общественное мнение. URL: <https://fom.ru/TSennosti/13083> (дата обращения 18.05.2017).
176. Рождаемость в России / ФОМ. URL: <https://fom.ru/Rabota-i-dom/14031> (дата обращения 18.05.2018).
177. Что такое успех?/ Фонд Общественное мнение. URL: <https://fom.ru/TSennosti/13865> (дата обращения 18.05.2017).
178. Экологическая ситуация в России: мониторинг/ ВЦИОМ. URL: <https://wciom.ru/index.php?id=236&uid=3330> (дата обращения 18.05.2018).
179. Экология / Образ жизни / ФОМ. URL: <https://fom.ru/Obraz-zhizni/13693> (дата обращения 18.05.2018).

Интернет источники:

180. Воплощение мечты URL: <http://www.1-sovetnik.com/Links/Megrelinks.html> (дата обращения 25.02.2018).
181. Всемирная организация труда / Часто задаваемые вопросы. URL: <http://www.who.int/suggestions/faq/ru/> (дата обращения 10.04.2018).

182. Как помочь своему экопоселению или альтернативному сообществу процветать / Семинары Даяны Кристиан в России. URL: <http://gen-russia.ru/diana-moscow/> (дата обращения 02.02.2018).
183. Книги / Владимир Мегре, официальный сайт. URL: <http://vmegre.com/books/> (дата обращения 10.01.2018).
184. Ковчег. URL: <http://www.eco-kovcheg.ru> (дата обращения 05.05.2018).
185. Количество автомобильных средств и прицепов к ним, стоящих на учете // Показатели состояния безопасности дорожного движения / Госавтоинспекция. URL: <https://www.gibdd.ru/stat/> (дата обращения 12.05.2018).
186. Конференция: «Устойчивые сообщества города и деревни: опыт самоорганизации» // 3-4 апреля 2014 г. // Сеть экопоселений и экоинициатив России // События. URL: http://gen-russia.ru/conference_14/ (дата обращения 10.04.2018).
187. Лесная Поляна // Новичкам. URL: <http://www.le-po.ru/friends.aspx> (дата обращения 11.03.2018).
188. Международный портал Звенящие кедры России, Фонд Анастасия. URL: <http://www.anastasia.ru> (дата обращения 12.01.2018).
189. Международный Форум «Зеленая экономика». URL: <http://greenesconomy.pro> (дата обращения: 08.06.2018).
190. Миленки. URL: <http://www.milenki.ru> (дата обращения 05.05.2018).
191. Пермакультура Зеппа Хольцера. URL: <http://earthmatics.ru/> (дата обращения 10.05.2018).
192. Поселение Родовых поместий «Синегорье-Ведруссия», Краснодарский край // О поселении // принципы добрососедства. URL: <http://www.vedrussiya.ru/o-poselenii/> (дата обращения 11.03.2018).
193. Поселения.ру. URL: <http://poselenia.ru> (дата обращения: 08.08.2018).

194. Программа Международной социально-экологической конференции «Экопоселения как новый вектор устойчивого развития» // 22-23 марта 2012 г., Санкт-Петербург. URL: http://spbgau.ru/files/nid/1527/konferenciya_ekoposeleniya_s-pb_22_23_marta_2012_programma.pdf (дата обращения 10.04.2018).
195. Проросток. URL: <http://akclub.narod.ru> (дата обращения 25.02.2018).
196. Родники Белогорья // Поселения // Кореньские родники URL: http://www.rodniki.bel.ru/poselenie/gr_pravila.htm (дата обращения 11.03.2018).
197. Родное. URL: <http://rodnoe.info> (дата обращения 05.05.2018).
198. Социократия. Эффективный метод принятия решений // Семинар Даяны Кристиан для экопоселений, сообществ и передовых бизнес – компаний. URL: <http://ethnomir.ru/sotsiokratiya/> (дата обращения 02.02.2018).
199. Староселье. URL: <http://староселье.рф> (дата обращения 05.05.2018).
200. Стенограмма встречи клуба «Экономика заслуг» // Экопоселения в России: социальный андеграунд или перспективные «точки роста»? URL: <http://cloudwatcher.ru/seminar/58/> (дата обращения 15.05.2018).
201. Федеральное государственное бюджетное общеобразовательное учреждение «Лицей-интернат комплексного формирования личности детей и подростков». URL: <http://raeliceum.ru> (дата обращения 15.05.2018).
202. Центр Пермакультуры Хольцера в России. URL: <http://plodorodie.su/category/proshedshie-seminary/> (дата обращения 05.05.2018).
203. Чистые сердца планеты. URL: http://akclub.narod.ru/02_Chisty_e_S_P/01_O_clube/Chisty_e_S_P.htm (дата обращения 25.02.2018).

204. Better Life Index / OECD. URL: <http://www.oecdbetterlifeindex.org/>
(дата обращения 02.05.2018).
205. Global Ecovillage Network. URL: <http://gen.ecovillage.org/> (дата
обращения: 08.08.2018).
206. Global Footprint Network. URL: <https://www.footprintnetwork.org>
(дата обращения 06.07.2018).
207. Indicator description / Sustainable Society Index.
URL:<http://www.ssfindex.com/ssi/indicator-description/> (дата обращения
208. 05.06.2018).

ПРИЛОЖЕНИЕ

Бланк глубинного интервью с жителями поселений

Здравствуйте, меня зовут Сильвия! Я провожу социологическое исследование на тему «Особенности экопоселений России и социализация детей в их условиях». Спасибо, что согласились принять участие в исследовании!

1. Здравствуйте, представьтесь пожалуйста. Назовите Ваше имя и возраст, экопоселение, в котором Вы живете?
2. Сколько лет Вы зимуете в экопоселении?
3. Сколько в Вашей семье детей и какого они возраста?
4. Сколько лет Вы состоите в браке?
5. Назовите причины, переезда в экопоселение?
6. Какие ценности важны для Вас как для жителя экопоселения? *(респондентам выдается таблица с основными жизненными ценностями).*
7. Скажите, пожалуйста, какое Вы получили образование и профессию? Как зарабатываете сейчас, проживая в экопоселении? Какая примерно сумма денег в месяц необходима Вам для комфортного проживания, без учета строительства?
8. Часто ли случаются конфликты и ссоры в Вашей семье? Что чаще всего выступает причиной конфликтов и ссор в Вашей семье? Как решаются конфликты?
9. Часто ли случаются конфликты и ссоры в экопоселении? Что чаще всего выступает причиной конфликтов и ссор в экопоселении? Как решаются конфликты?
10. В Вашем поселении есть школа? Если есть, то как проходит обучение? Если нет, то почему?
11. Посещают ли дети государственную школу? Какую, где? Если не посещают, то кто обучает в экопоселении?
12. Как Вы читаете, какие задачи, в первую очередь, должна выполнять школа?
13. Как Вы считаете, современная школа выполняет данные задачи?
14. Как Вы считаете, в чем преимущество домашнего образования над школьным и наоборот?
15. Чем увлекается и интересуется Ваш ребенок (дети)?
16. Какие кружки, мастерские и клубы по интересам есть в Вашем экопоселении?
17. Можете ли Вы в полной мере реализовать интересы и увлечения Ваших детей в экопоселении?
18. Приходится ли Вам платить за кружки, мастерские и клубы по интересам, которые посещает Ваш ребенок (дети)? Если да, то хватает ли семейного бюджета?
19. Какие личностные качества Вы считаете важным воспитать в Вашем ребенке (детях) в первую очередь?
20. Если у ребенка возникает какая-либо проблема, то с кем он чаще всего советуется, обсуждает ее?
21. О чем чаще всего разговариваете с Вашим ребенком (детьми)?
22. Кто, по Вашему мнению, оказывает наибольшее влияние на воспитание Ваших детей?
23. Какие домашние обязанности выполняет Ваш ребенок (дети)?
24. Как часто болеют Ваши дети? Посещаете ли Вы с ними врачей? Формируете ли Вы у детей здоровый образ жизни?
25. Какая совместная деятельность существует в экопоселении? Принимают ли дети участие в ней? Нравится ли им принимать участие?
26. Есть ли личное пространство у каждого из Ваших детей?

27. Есть ли у Вашего ребенка (детей) возможность пользоваться компьютером, Интернетом, мобильным телефоном? Почему? Если да, то контролируете ли Вы этот процесс?
28. Разрешается ли в экопоселении/в Вашей семье курение, употребление наркотических средств, спиртных напитков?
29. Как часто Вы с ребенком (детьми) покидаете экопоселение и по каким причинам?
30. Сами дети просят Вас поехать с ними в город? Как часто? Почему?
31. Есть ли друзья у Вашего ребенка (детей)? В экопоселении или за его пределами?
32. На что чаще всего жалуется Ваш ребенок (дети)?
33. Какие, на Ваш взгляд, существуют основные проблемы для воспитания детей в экопоселении?
34. Где бы Вы хотели, чтобы Ваш ребенок жил в будущем?
35. Как Вы считаете, то воспитание, которое получает Ваш ребенок (дети) в условиях экопоселения позволит им при желании жить в городе?
36. Чего Вы больше всего опасаетесь, когда думаете о будущем своего ребенка?
37. Хотели бы Вы, чтобы Ваш ребенок получил высшее образование? Почему?
38. Планируете ли Вы родить еще одного ребенка? Почему?
39. Как Вы считаете, что в экопоселении для воспитания ребенка лучше, чем в городе, что хуже, а что остается на том же уровне?
40. Что, по Вашему мнению, необходимо улучшить в первую очередь, чтобы воспитательный и образовательный процесс в экопоселении проходил более эффективно?

Вопрос №6. Проранжируйте, пожалуйста, ценности от 1 до 23?

Ценности	важно	скорее важно	скорее не важно	не важно	затрудняюсь ответить
1. семья	1	2	3	4	5
2. мир и порядок на планете	1	2	3	4	5
3. мир и порядок в стране	1	2	3	4	5
4. мир и порядок в экопоселении	1	2	3	4	5
5. образованность	1	2	3	4	5
6. любовь	1	2	3	4	5
7. дети	1	2	3	4	5
8. жизненный успех	1	2	3	4	5
9. справедливость	1	2	3	4	5
10. работа	1	2	3	4	5
11. уверенность в себе	1	2	3	4	5
12. здоровье	1	2	3	4	5
13. честность	1	2	3	4	5
14. свобода	1	2	3	4	5
15. личное самосовершенствование	1	2	3	4	5
16. природа	1	2	3	4	5
17. дружеское общение	1	2	3	4	5
18. патриотизм	1	2	3	4	5
19. материальное благополучие	1	2	3	4	5
20. жизнь с комфортом	1	2	3	4	5
21. равенство	1	2	3	4	5
22. религия	1	2	3	4	5
23. другое(укажите, что именно)	1	2	3	4	5

Бланк глубинного интервью с экспертами

Здравствуйте, меня зовут Сильвия! Я провожу социологическое исследование на тему «Институционализация экопоселений в России». Спасибо, что согласились принять участие в исследовании!

1. Что Вы понимаете под термином «экопоселение»? Есть ли определение, которое Вы считаете наиболее подходящим? Почему?
2. Как Вы считаете какие основные факторы повлияли на появление экопоселений в России? В мире?
3. Для чего нужны экопоселения в нашей стране и нужны ли, по Вашему мнению?
4. Каковы основные причины переезда людей в экопоселения в России? Что невозможно реализовать в городе или обычной деревне?
5. Каким образом формируются экопоселения в нашей стране? (личная инициатива, государственные программы, гражданское общество, бизнес-сообщества и т.д.).
6. Основные качества и черты, которыми обладает «типичный» житель экопоселения? Что отличает его от селян, горожан?
7. Каковы основные нормы взаимодействия внутри экопоселений, которые существуют практически во всех поселениях?
8. Каковы основные объединяющие (общие) ценности у жителей экопоселений?
9. Что, на Ваш взгляд, лежит в основе жизни экопоселений?
10. Какие типы поселений существуют в нашей стране? В чем их отличие друг от друга и можно ли объединять их под общим термином «экопоселение»? В чем различия родового поселения, экопоселения, альтернативного поселения?
11. В чем основные отличия российских экопоселений от зарубежных на Ваш взгляд?
12. Какие, на Ваш взгляд, плюсы и минусы у жизни в экопоселении? У самой инициативы их создания в нашей стране?
13. Что мешает развитию экопоселений? Что могло бы ускорить их развитие?
14. Как вы можете оценить будущее количество экопоселений – будет ли расти, падать или стабилизируется?
15. Насколько устойчивы экопоселения во времени, по Вашему мнению?
16. Какие пути развития экопоселений Вы считаете наиболее перспективными в нашей стране?

17. Как Вы считаете, каковы основные барьеры в современной России для массового создания и развития экопоселений?
18. На какой основе экопоселениям следует строить отношения с государством? Обществом в целом?
19. Каково, на Ваш взгляд, отношение населения к экопоселениям в России (образ во внешней среде)? Почему? Что можно предпринять для изменения ситуации?
20. Что могут дать экопоселения обществу? Какова их цель, функции?
21. Если рассматривать основные составляющие жизни экопоселения, то какие компоненты Вы бы выделили?
22. За рубежом к экопоселениям относят не только сельские образования, но и городские сообщества. Как Вы считаете, перспективны ли такие формы в России или стоит сосредоточиться на сельских территориях?

Анкета для регистрации поселения на портале «Поселения.ру»

Основные разделы	Подразделы
<i>Общие сведения</i>	<p>Название поселения (описание)</p> <p>Описание поселения (описание)</p>
<i>Основные сведения</i>	<p>Поселение активно ищет соседей:</p> <ul style="list-style-type: none"> • да • нет
	<p>Статус:</p> <ul style="list-style-type: none"> • инициативная группа (если только ищете землю), • поселение оформляется (запущено оформление земли), • поселение строится (стоят дома и бытовки), • поселение зимует (если зимуют люди), • развитое поселение (зимует больше 10 человек)
	<p>Позиционирование (описание)</p> <p>*В качестве примера приводятся следующие формы позиционирования: родовое поселение, экопоселение, содружество хуторов, содружество родовых поместий, коттеджный посёлок, деревня, село и т.д.</p>
	<p>Обновление от ... (автоматически отображается дата последнего обновления на портале)</p> <p>На сайте с ... (автоматически отображается дата регистрации на портале)</p>
	Страна, регион, район, контактная информация
<i>Земля: стоимость, условия</i>	<p>Правообладатель:</p> <ul style="list-style-type: none"> • физическое лицо • коллектив • другое
	<p>Форма владения:</p> <ul style="list-style-type: none"> • аренда • собственность • другое
	<p>Стоимость земли за 1 га _____ (руб)</p>
	<p>Средний размер участков _____ (га)</p>
	<p>Разрешение на строительство и прописку:</p> <ul style="list-style-type: none"> • вообще нельзя • только не капстроительство • без права прописки • жилой дом с правом прописки
	Комментарии (описание)
<i>Расположение</i>	<p>Как добраться (описание)</p> <p>Координаты для отметки на карте</p>
<i>Планы и образы</i>	Образ поселения, устав, правила (описание)
<i>Природа</i>	<p>Участки с какой лесистостью присутствуют:</p> <ul style="list-style-type: none"> • без древесной растительности • с отдельными древесными растениями возрастом до 5-7 лет • с частоколом из молодых деревьев • с отдельными взрослыми деревьями • со взрослым лесом

Основные разделы	Подразделы
	<ul style="list-style-type: none"> • с садом <p>Окружающий лес:</p> <ul style="list-style-type: none"> • нет • нет, вообще • нет, за исключением небольших лесопосадок • есть небольшой, либо на расстоянии больше часа ходьбы • есть, значительный <p>Типы лесов:</p> <ul style="list-style-type: none"> • лиственный лес • хвойный лес • смешанный лес <p>Рельеф местности:</p> <ul style="list-style-type: none"> • ровные поля • небольшие холмы • значительные холмы • овраги и обрывы • горы <p>Водоёмы (менее часа ходьбы):</p> <ul style="list-style-type: none"> • нет сколько-нибудь значительных водоёмов • мелкий пруд, не подходящий для купания • пруд, подходящий для купания людей не в полный рост • пруд, подходящий для плавания людей • пруд, подходящий для лодок • ручей, не подходящий для купания • ручей, подходящий для купания людей не в полный рост • река, подходящая для плавания людей • река, подходящая для плавания на лодках
<i>Население</i>	<p>О коллективе <i>(описание)</i></p> <p>Количество людей в поселении ____ <i>(чел.)</i></p> <p>Количество семей в поселении</p> <p>Количество зимующих людей ____ <i>(чел.)</i></p> <p>Количество зимующих семей</p>
<i>Инфраструктура</i>	<p>Дороги до границы поселения <i>(описание)</i></p> <p>Дороги внутри поселения <i>(описание)</i></p> <p>Расстояния <i>(описание)</i></p> <p><i>*до ближайших "живых" деревень, крупных населённых пунктов, районных и областных центров (столиц)</i></p> <p>Сотовая связь</p> <ul style="list-style-type: none"> • нет • есть, но не устойчивая • есть <p>Электричество</p> <ul style="list-style-type: none"> • нет и не планируется ни для кого • нет, но планируется для большинства • нет, но возможно у некоторых • есть, у некоторых • есть, у большинства <p>Газопровод</p> <ul style="list-style-type: none"> • нет и не планируется ни для кого • нет, но планируется для большинства • нет, но возможно у некоторых • есть, у некоторых

Основные разделы	Подразделы
	<ul style="list-style-type: none"> • есть, у большинства
	Вода <ul style="list-style-type: none"> • есть общественные родники • планируется сеть общественных колодцев • есть сеть общественных колодцев • планируется летний водопровод • есть летний водопровод • планируется зимний водопровод, сеть колонок • есть зимний водопровод, сеть колонок
	Расстояние до школы _____ (км) Школа (описание)
	Общий дом <ul style="list-style-type: none"> • есть • нет
	Возможность для приезда <ul style="list-style-type: none"> • нет, запрещено • можно ставить палатки • есть жители, которые могут принять к себе, либо общий дом открыт для гостей • есть специальные гостевые домики
	Магазин (описание)
	Комментарии и дополнительные сведения (описание)
<i>Разное</i>	Условия вступления в поселение (описание)
	Прием в поселение продолжается <ul style="list-style-type: none"> • да • нет
<i>Медиа-ресурсы</i>	Ресурсы поселения (описание)
	Как реагировать на запросы пользователей, которые хотели бы присоединиться к вашей группе <ul style="list-style-type: none"> • открытая – запросы на членство принимаются незамедлительно. • модерлируемая – запросы на членство нуждаются в одобрении.
	<ul style="list-style-type: none"> • только по приглашениям – члены должны создаваться администратором. • закрытая – членство исключительно в ведении администратора.

Пример анкеты для вступления в сообщество²¹⁸

Анкета кандидата в поселение Лесная Поляна

Анкета предназначена для более полного знакомства поселенцев с семьёй, желающей присоединиться к поселению Лесная Поляна. Кроме того, заполнение анкеты поможет семье определить собственную степень готовности к переезду в поселение.

Пожалуйста, вдумчиво и максимально подробно ответьте на вопросы, которые представлены ниже. Если какие-либо из вопросов анкеты покажутся вам сложными, обратитесь к нам за разъяснениями.

Заполненную на компьютере анкету необходимо отправить по электронной почте для предварительного ознакомления. На собрании, посвящённом знакомству с семьёй кандидата, поселенцы могут задать уточняющие вопросы.

После вступления в ДНП «Лесная Поляна» новая семья может ознакомиться с анкетами всех поселенцев и внутренними документами партнёрства.



1. Личные данные главы поместья:

- 1) ФИО:
- 2) Дата рождения:
- 3) Род деятельности:
- 4) Место жительства:
- 5) Телефон:
- 6) E-mail:
- 7) Адрес страницы вконтакте:

2. Состав семьи (ФИО, дата рождения и род деятельности членов семьи):

3. Заполните данные о себе и своей семье:

- 1) Употребляете ли алкоголь (в том числе, вино, пиво, домашние настойки)?
- 2) Имеете ли вредные привычки (курение, наркотики, азартные\компьютерные игры, прочее)?
- 3) Состоите ли на учёте в милиции, имеете ли судимости?
- 4) Состоите ли на учёте в специализированных медицинских учреждениях?
- 5) Принадлежите ли к какой-либо политической партии?
- 6) Состоите ли в какой-либо общественной организации?
- 7) Относите ли себя к какому-либо религиозному течению?
- 8) Ваши увлечения и интересы.

4. Сколько книг из серии «Звенящие Кедры России» прочитали вы, ваша семья?

5. Какие идеи в книгах вы считаете наиболее важными, способными изменить жизнь к лучшему?

6. С какими идеями из книг вы принципиально не согласны?

7. Как вы понимаете идею родового поместья?

8. Как вы понимаете идею поселения, состоящего из родовых поместий?

9. Как вы видите ваше поместье?

- 1) Постройки:
- 2) Посадки:
- 3) Коммуникации:
- 4) Водоёмы:

²¹⁸ Лесная Поляна // Новичкам. URL: <http://www.le-po.ru/friends.aspx> (дата обращения 11.03.2018).

5) *Домашние животные:*

6) *Прочее:*

10. *Какие шаги вы ранее предпринимали для создания своего поместья?*
11. *Как вы узнали о поселении Лесная Поляна и почему выбрали именно это место?*
12. *Приходилось ли вам бывать в других поселениях? Что вам там понравилось, а что нет?*
13. *В какой срок вы планируете переезд на постоянное место жительства в поселение?*
14. *Что вас сейчас держит в городе? Как это может повлиять на сроки переезда?*
15. *Как ваши близкие (родители, дети) относятся к вашей идее переезда в поселение?*
16. *Изложите свой план по освоению участка на три года с момента его получения.*
17. *Как вы оцениваете постройку дома, подходящего для зимовки, по финансам и по времени?*
18. *Какие трудности вы ожидаете и готовы терпеть до момента переезда?*
19. *Кто унаследует ваше поместье?*
20. *Как вы видите обучение ваших детей после переезда?*
21. *Как вы планируете зарабатывать после переезда в поселение?*
22. *Есть ли у вас проект, который вы хотите осуществить в поселении? Какая помощь вам могла бы пригодиться? Что сейчас мешает осуществлению этого проекта?*
23. *Как вы можете быть полезны поселению?*
24. *Как вы относитесь к тому, что необходимо участвовать в общих делах поселения (вкладывать своё время и финансы)?*
25. *Как вы видите управление в поселении?*
26. *Что, по вашему мнению, особенно важно для взаимопонимания в коллективе?*
27. *Как вы поступите, если интересы коллектива будут противоречить вашим личным интересам?*
28. *Должен ли человек держать данное им слово? Как поступать, если человек систематически нарушает свои обещания, а беседы с ним не помогают?*
29. *Какие должны быть применены санкции к человеку, не переехавшему в трехлетний срок?*
30. *Что для вас означает экологичный образ жизни? Какие источники энергии вы считаете наиболее экологичными и почему?*
31. *Собираетесь ли вы снижать свой уровень потребления? Какие шаги будут предприняты в этом направлении?*
32. *Что вы делаете для улучшения экологической ситуации в мире?*
33. *Нужны ли общие праздники в поселении? Какие и зачем?*

Дата заполнения анкеты: _____

Благодарим вас за заполнение анкеты.

Пожалуйста, отправьте её по электронной почте в поселение.

Отправляя эту анкету, вы подтверждаете достоверность указанной информации, а также согласие семьи с Правилами поселения Лесная Поляна.

*С уважением,
поселение Лесная Поляна*

Пример внутренних правил экопоселения²¹⁹

ВНУТРЕННИЕ ПРАВИЛА

Родового экопоселения «Кореньские родники»

на хуторе Гремячий Белгородской обл.

Утверждено Вечем 4 марта 2006 г.

с изменениями от 24.06.06 и 16.09.07 г.

Общие положения

1. Членом экопоселения может быть любой гражданин России, признающий идеи, изложенные в книгах В.Мегре «Звенящие кедры России», желающий обустроить свое Родовое поместье в данной местности в соответствии с собственным замыслом, признающий настоящие правила, принимающий активное участие в жизни экопоселения, а также ставший частью коллектива поселенцев и хорошо знакомый каждому поселенцу.
2. Вопрос о членстве экопоселения решается на Вече при наличии свободного участка в экопоселении. Участок для создания Родового поместья выделяется в собственность, с правом его передачи только по наследству. При отсутствии наследников, земельный участок переходит в собственность организации экопоселения – некоммерческого партнерства «Кореньские родники».
3. В случае добровольного выхода, или утраты связи с организацией поселения по иным причинам, земля Родового поместья не может быть продана третьим лицам, а переходит в собственность некоммерческого партнерства «Кореньские родники». В этом случае выбывшей семье, роду выплачиваются денежные средства (за исключением членских взносов), вложенные в процессе деятельности некоммерческого партнерства без учета инфляции и рыночных цен.
4. При получении земельного участка под Родовое поместье новая семья (род) вносит в кассу некоммерческого партнерства заранее оговоренную сумму денежных средств, которая идет на выплату выбывшей семье (роду).
5. Вместе с получением земельного участка под Родовое поместье семье (роду) выделяется часть земли, принадлежащей некоммерческому партнерству «Кореньские родники» и расположенной вне границ Родового поместья, с целью ее обустройства в соответствии с генпланом экопоселения. Эти участки воспринимаются семьями поселения как часть Родовых поместий и возделываются с теми же чувствами.

²¹⁹ Родники Белогорья // Поселения // Кореньские родники URL: http://www.rodniki.bel.ru/poselenie/gr_pravila.htm (дата обращения 11.03.2018).

6. Родовое поместье не может быть отдано в уплату за долги, заложено или передано в управление другим людям. Пересекать границу Родового поместья можно только с разрешения хозяина или по его приглашению.

7. Участок для сотворения Родового поместья, может быть изъят в случае, если на территории участка организовано производство, наносящее вред окружающей природной среде и человеку. Участок изымается после 3-го предупреждения.

Управление

8. Руководящим и исполняющим органом экопоселения является Вече (Совет семей). На Вече может присутствовать с правом совещательного голоса любой житель экопоселения – постоянный или временный.

В период между Вече для решения текущих вопросов избирается Совет поселения и Председатель поселения.

9. Председатель организует и контролирует процесс решения задач, стоящих перед поселением на данном этапе.

10. Все важные решения принимаются на Вече с обязательным учетом всех точек зрения, при этом у каждого должно быть персональное время для реализации права голоса. Каждый имеет право, вне зависимости от мнения большинства, потребовать принятия решения с учетом его точки зрения.

11. Под Вече понимается сбор представителей семей поселенцев в назначенное время в обусловленном месте. Отсутствие на собрании по умолчанию расценивается априорно как согласие с любым принятым решением, в противном случае житель экопоселения обязан позаботиться об озвучивании своей точки зрения на Вече.

12. Принятое решение не подлежит обсуждению или критике жителями экопоселения по причине их отсутствия на Вече.

13. Каждое решение Вече подлежит обязательному исполнению всеми жителями экопоселения в части касающейся. Систематическое неисполнение или игнорирование решений Вече расценивается как несоответствие жителя экопоселения пункту 1 настоящих правил.

14. Каждый житель экопоселения, без возрастных ограничений, имеет право голоса, право на собственное мнение, отличное от мнения большинства, а также на его воплощение в своем Родовом поместье, если это не противоречит идеям экопоселения, экологическим нормам и принципам, не наносит ущерба окружающей среде и не вызывает протеста и негативных мыслей других жителей.

15. Каждый житель экопоселения имеет право предложить свою кандидатуру для решения любых вопросов, а также имеет право самоотвода. Предлагая свою кандидатуру или давая

согласие выполнить определенную задачу (поручение), житель экопоселения принимает решение о личном участии в общественной жизни экопоселения и тем самым берет на себя ответственность за выполнение задачи (поручения) в срок, это означает, что житель экопоселения не может самоустраниться от выполнения взятых обязательств и переложить их на другого. Право самоотвода используется до принятия решения об участии в общественной работе.

16. Каждый житель экопоселения стремится жить, принимая ответственность за свои решения, это означает доводить начатые дела до конца, не смотря ни на что. Принятие ответственности за то, что мы делаем, является важным условием не только для общественных поручений, строительства или обустройства Родовых поместий каждого, это касается любого дела и решения, ведь своим примером мы обучаем подрастающее поколение экопоселенцев и создаем образ экопоселения в будущем, а отказываясь от принимаемых решений и начатых дел, мы лишаем себя и того и другого. Не бывает больших и маленьких решений. Решения принимаются осознанно, каждый знает, зачем он выполняет те или иные действия и действует до достижения цели.

17. Для решения вопросов с административными органами Вече экопоселения выбирается один или несколько представителей, компетентных в данных вопросах, сроком на 6 месяцев. Если представители не справляются со своими полномочиями, они переизбираются. По окончании срока избранные представители отчитываются о проделанной работе.

Финансы

18. Для решения вопросов управления делами экопоселения, благоустройства, подготовки документации, административных и других вопросов, по решению Вече может производиться сбор целевых взносов. Взносы собираются кратно площади участка под Родовое поместье, где за единицу принята площадь в один гектар.

19. Сбор денежных средств осуществляется на добровольных началах. Целевые взносы уплачиваются каждой семьей (родом) самостоятельно, без напоминаний и в указанные Вече сроки. Неуплата в срок денежных средств без заблаговременного объяснения причин расценивается как неуважение к Вече и отсутствие желания участия в жизни экопоселения.

Экологический принцип

20. Каждый житель экопоселения стремится осуществить в рамках своего Родового поместья и поселения в целом принцип замкнутой экосистемы, а также повысить ее устойчивость путем увеличения видового многообразия.

21. В случае вывоза из Родового поместья излишков выращенного урожая, каждый сам принимает решение и берет на себя ответственность перед своими потомками о степени нарушения экологического принципа. Не может быть ограничений лишь тогда, когда мы производим чистую воду и чистый воздух.

22. Каждый житель экопоселения бережет и охраняет окружающую среду (посадки, леса, родники, животные, птицы, микроорганизмы), несет личную ответственность за обеззараживание и переработку всех своих отходов преимущественно на своем собственном участке.

Обустройство

23. На участке Родового поместья высаживаются деревья, кустарники, цветы, травы, ягодники – каждая семья (род) планирует и засаживает свой участок в соответствии со своей мечтой, чтобы удовлетворились потребности в пище всех в нем живущих.

24. Живая изгородь высаживается таким образом, чтобы максимально соблюсти экологические принципы и не ущемить интересы соседей. При посадке растений учитываются интересы других жителей поселения, в первую очередь соседей, и соответствующие рекомендации поселения.

25. Каждый житель экопоселения при строительстве жилья использует преимущественно экологически дружелюбные материалы, а также соблюдает порядок и чистоту окружающего пространства. Поместье обустраивается таким образом, чтобы вызывать только положительные эмоции.

26. Каждый житель или семья, при желании и возможности имеет право пользоваться и оборудовать свое жилье, употребляя достижения технократического мира (газ, электричество, водоснабжение и водоотведение) т.е. соединить божественный мир и технократию. При этом предпочтение отдается системам, эксплуатация которых не требует больших усилий и времени на поддержание и восстановление.

27. Между родовыми поместьями должно быть расстояние не менее 3 метров. Земля Родового поместья обрабатывается без применения тяжелой сельхозтехники.

28. Земля Родового поместья удобряется только естественным гумусом (листья, трава, ветки, отходы животных и человека). Внесение химических удобрений категорически запрещается.

29. В каждом Родовом поместье не менее 25% занимает посадка из лесных пород деревьев. Все насаждения в экопоселении и на участках высаживаются с любовью, положительными эмоциями и мыслями.

30. Открытым огнем можно пользоваться только в специально оборудованных местах, с соблюдением пожарной безопасности. В других местах костры разжигать категорически запрещается.

31. При строительстве жилья в первую очередь привлекаются специалисты, проживающие в экопоселении, и, только при отсутствии таковых, приглашаются со стороны.

32. При печном отоплении из леса использовать преимущественно сушняк. Деревья на топку рубить только на своем участке.

33. Приглашенная в поселение сельскохозяйственная и строительная техника встречается поселенцем за пределами поселения. Все работы проводятся под контролем поселенца.

Гости поселения информируются о правилах поселения, соблюдают их, чистоту и заходят в поместье с разрешения хозяев.

Приглашающая сторона несет полную ответственность за действия приглашенных третьих лиц.

34. Изменение границ общественной земли, высадка растений и размещение строений на ней производится после одобрения Вече.

Работа

35. Каждый житель имеет право проживать вне зоны экопоселения, т.е. в городе или в другом населенном пункте. При наличии работы в экопоселении он имеет право выбора, где ему работать.

36. Каждый житель стремится иметь работу или бизнес, который бережно относится к человеку, растительному и животному миру.

37. Каждый житель имеет право проживать в городе и до постройки жилья использовать свое Родовое поместье как дачный участок.

38. Каждый житель экопоселения стремится вести здоровый образ жизни, не допуская фактов демонстративного употребления спиртного, наркотиков, табака и сквернословия, для создания условий развития здорового поколения.

Взаимоотношения

39. Все жители экопоселения живут в мире и согласии друг с другом, уважая чужое мнение, решения и поступки.

40. Возникающие спорные вопросы (конфликты) между жителями экопоселения, при невозможности их урегулирования сторонами выносятся на Вече экопоселения.

41. Каждый житель экопоселения с уважением относится к уединению или мыслительному процессу другого человека, особенно детей.

42. Каждый житель экопоселения с любовью и уважением относится ко всем проживающим на планете Земля, ко всем творениям Бога, т.е. растительному и животному миру.
43. Каждый житель принимает активное участие в жизни экопоселения и вносит посильный вклад в его построение.
44. Экопоселение является общественным местом, к которому применяются правила поведения согласно действующего Законодательства.
45. Настоящие правила могут быть в любой момент изменены по решению Вече.

Достижения и творчество детей в экопоселениях²²⁰



Рисунок 1 – Грамоты за первые места в различных соревнованиях (Александр, 12 лет)



Рисунок 2 – Грамоты за успеваемость и участие в первенствах (Настя, 10 лет)

²²⁰ Примечание. Рисунки 3-9 взяты с собственных сайтов поселений.



Рисунок 3 – Выступление детей ансамбля «Сударушка» на празднике в «Родном»



Рисунок 4 – Капоэйро. Совместные занятия взрослых и детей (с сайта поселения «Родное»)



Рисунок 5 – Выступление хора в экоселении «Ковчег»



Рисунок 6 – Катание на коньках («Родное»)



Рисунок 7 – Катание в санях на лошади по поселению «Родное»



Рисунок 8 – Выступление ансамбля «Сударушка» на концерте в городе



Рисунок 9 – Дети учатся («Миленки»)



Рисунок 10 – Работы Лады (13 лет, «Родное»)



Рисунок 11 – Настя со своим рисунком около рабочего стола (10 лет, «Родное»)



Рисунок 12 – Кукла-столбушка и удостоверение участника вокально-инструментального ансамбля «Сударушка»



Рисунок 13 – Семейные портреты, нарисованные отцом (крайний левый и правый) и дочерью (центральный), «Родное»



Рисунок 14 – Мама демонстрирует работу дочери – сумка в технике «мокрое валяние» («Родное»)



Рисунок 15 – Экологическая настольная игра, придуманная детьми в экопоселении «Родное»